

OC SERIES OXYGEN CONCENTRATORS

EN

SAUERSTOFFKONZENTRATOREN OC REIHE

DE

CONCENTRATEURS D'OXYGÈNE GAMME OC

FR

CONCENTRATORI D'OSSIGENO DELLA LINEA OC

IT

CONCENTRADORES DE OXÍGENO SERIE OC

ES

CONCENTRADORES DE OXIGÊNIO DA CLASSE OC

PT

OC-SERIES ZUURSTOFCONCENTRATOR

NL

OC KYSLÍKOVÉ KONCENTRÁTORY ŘADY

CS

OC SOROZATÚ OXIGÉNKONCENTRÁTOROK

HU

CONCENTRATOARE DE OXIGEN SERIA OC

RO

SYRGASKONCENTRATOR TYP OC

SV

جهاز توليد الاكسجين OC

AR

ΣΥΜΠΥΚΝΩΤΗΣ ΟΞΥΓΟΝΟΥ ΤΥΠΟΥ OC

EL

SARJAN OC HAPPIRIKASTIMET

FI

User Manual

Benutzerhandbuch

Notice d'utilisation

Manuale per l'utente

Manual de usuario

Manual de usuário

Handleiding

Uživatelská příručka

Használati utasítás

Manual de utilizare

Bruksanvisning

دليل المستخدم، جهاز توليد الاكسجين OC

Οδηγίες χρήσης

Käyttöohje





TABLE OF CONTENTS

Glossary .....3  
 Special Notes .....4  
 Before Using This Oxygen Concentrator .....4  
 1. Introduction .....4  
 2. Using Your OC Series Oxygen Concentrator .....8  
 3. Cleaning, Maintenance and Servicing .....9  
 4. Alarms and Troubleshooting Guide .....10  
 5. Specifications .....11  
 Appendix A: EMC Information .....12  
 Appendix B: Circuit Diagram .....16  
 Limited Warranty .....16

GLOSSARY

	Consult instructions for use		Follow Instruction for Use
	Type BF Applied Part		Temperature limit
	Power on		Power off
	General warning Sign		Fragile, handle with care
	Warning, electricity		AC Power
	Stacking Limit By Number		Manufacturer
	No open flames		Keep dry
	No smoking		This Way Up
<b>IP21</b>	Drip Proof Equipment		Class II symbol (Double insulated)
	Humidity limit		Suitable for homecare use
	Do not disassemble		Authorized representative in the European Community
	Use no oil or grease		

## SPECIAL NOTES

- Please read this manual carefully before using this product and save it for future reference.
- For assistance with this manual, contact your home care provider.
- Use the flow and duration settings of this product as prescribed by your physician.
- This equipment is not to be used as a life support device and supplies supplemental oxygen only.
- Children and patients with certain disabilities may be unable to understand or communicate product alarms, and therefore must be supervised when using this device.
- It is advised that patients maintain a backup oxygen supply in case of a machine malfunction or power shortage.
- If you experience an adverse reaction when using this device, contact a physician immediately.

## BEFORE USING THIS OXYGEN CONCENTRATOR

- ⚠ **WARNING:** In high concentrations, oxygen vigorously accelerates combustion. Patients must make all efforts to reduce the risk of fire when undergoing oxygen therapy.
- ⚠ **WARNING:** This oxygen concentrator and all its components - including cannulas, connections and power cords - must be kept away from all sources of heat, open flame, sparks and static electricity.
- ⚠ **WARNING:** Do not smoke or allow others to smoke while you are undergoing oxygen therapy. Do not smoke or allow others to smoke in the same room as the oxygen concentrator and accessories.
- ⚠ **WARNING:** Oils and greases are prone to strong spontaneous combustion when exposed to oxygen under pressure. To avoid the risk of fire and personal injury, do not use oils and greases on or around the oxygen concentrator.
- ⚠ **WARNING:** This device is not suitable for use in the presence of a flammable anesthetic mixture with air, oxygen or nitrous oxide.

## 1. INTRODUCTION

Your physician has determined that supplemental oxygen is of benefit to you and has prescribed an oxygen concentrator set at a specific flow and duration setting to meet your needs. Do not change the flow or duration settings unless your physician tells you to do so.

**Please read and understand this entire manual before using the device.**

### INTENDED USE

The OC Series Oxygen Concentrator is intended to provide supplemental oxygen to patients requiring oxygen therapy. The device is not intended to be life supporting or life sustaining.

### ABOUT YOUR OC SERIES OXYGEN CONCENTRATOR

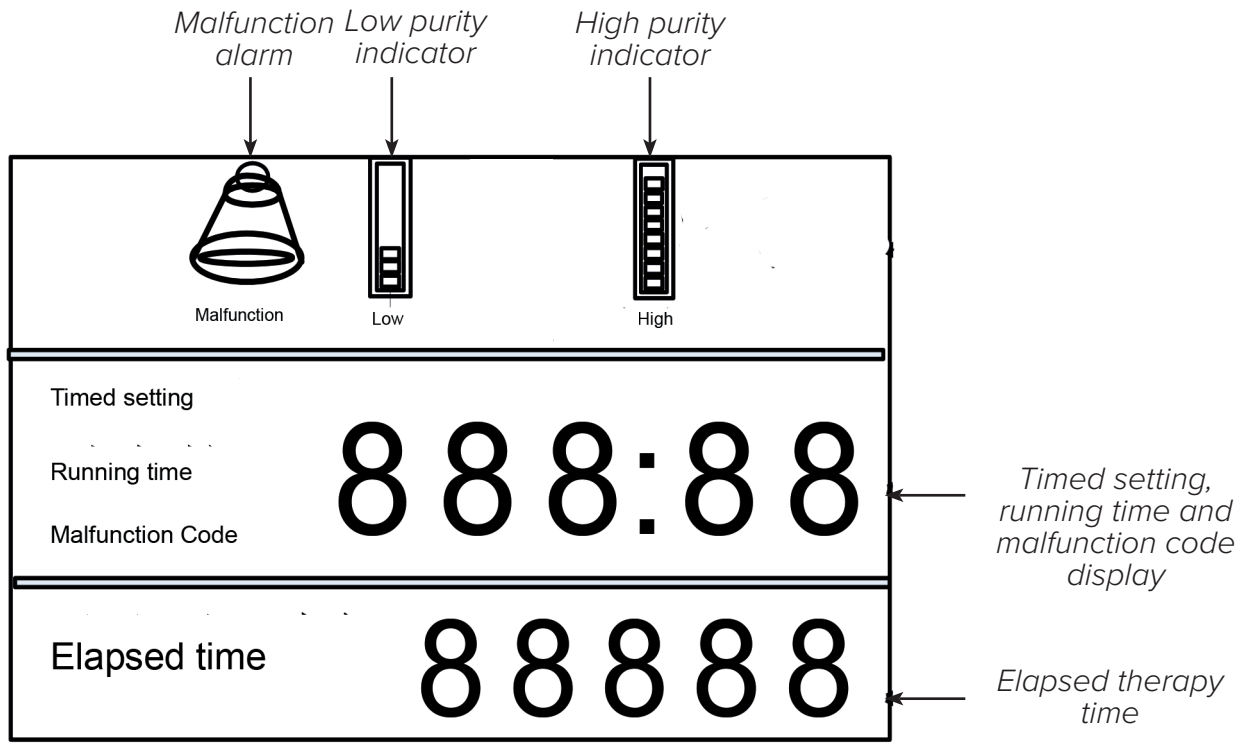
The OC Series Oxygen Concentrator delivers highly concentrated oxygen to patients requiring oxygen therapy. The device concentrates oxygen from the air for medical uses through a process called pressure swing absorption. Your home care provider will show you how to use your OC Series device and will be able to answer any questions you may have.

PARTS OF YOUR OC SERIES OXYGEN CONCENTRATOR

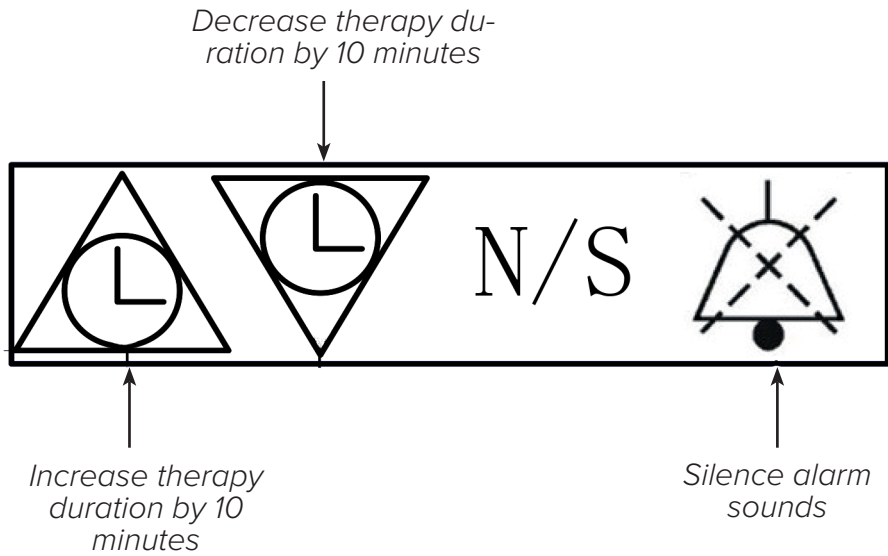
EN



**FIG 1: LCD PANEL**



**FIG 2: BUTTON BOARD**



**ACCESSORIES AND REPLACEMENT PARTS**

Only use approved replacement parts.

The use of incompatible parts or accessories can result in reduced device performance. Contact your home care provider if you have any questions about the use of accessories or replacement parts.

## WARNINGS AND CAUTIONS

*A warning represents the possibility of harm to the operator or patient.*

- ⚠ **WARNING:** For your concentrator to operate properly, air must be able to flow freely around the device. The ventilation ports are located at the rear base of the device and at the side air inlet filter. Keep the device at least 30 cm away from walls, furniture and especially curtains that may reduce airflow to the device. Do not place the concentrator in a small closed space (such as a closet).
- ⚠ **WARNING:** Do not remove the covers of this device. Servicing must be referred to an authorized and trained GCE home care provider.
- ⚠ **WARNING:** In the event of an equipment alarm or if you are experiencing any signs of discomfort consult your home care provider and/or your health care professional immediately.
- ⚠ **WARNING:** Oxygen generated by this concentrator is supplemental and should not be considered life supporting or life sustaining. In certain circumstances oxygen therapy can be hazardous; any user should seek medical advice prior to using this device.
- ⚠ **WARNING:** It is essential that any patient who is reliant on the oxygen supplied by this device has a backup source of oxygen in place.
- ⚠ **WARNING:** Do not use the oxygen concentrator if either the plug or power cord is damaged. Do not use extension cords or electrical adapters.
- ⚠ **WARNING:** Do not attempt to clean the concentrator while it is plugged into an electrical outlet.
- ⚠ **WARNING:** Do not connect the concentrator in parallel or in series with other oxygen concentrators or other oxygen therapy devices.
- ⚠ **WARNING:** Device operation above or outside of the voltage, flow, temperature, humidity and/or altitude values specified may decrease oxygen concentration levels.
- ⚠ **WARNING:** Your home care provider is responsible for performing appropriate maintenance at the intervals recommended by the device manufacturer.

## CAUTIONS

*A caution represents the possibility of damage to the equipment.*

- Do not place liquids on or near the device.
- If liquid is spilled on the device, turn the power off and unplug from the electrical outlet before attempting to clean up the spill. Contact your home care provider if the device does not continue to work properly.

## DANGER





*To reduce the risk of burns, electrocution, fire or personal injury:*

- Do not disassemble. There are no user-serviceable parts. Refer all servicing to an approved service professional.
- Avoid using the device while bathing. If your physician has prescribed continuous usage, the concentrator must be located in another at least 3 meters away from the bath.
- Do not come into contact with the concentrator while wet. Do not place or store the device where liquids can spill into the concentrator.
- Do not reach for the product if it has fallen into water. Unplug immediately and contact your product dealer.

## RADIO FREQUENCY INTERFERENCE

This equipment has been tested and found to comply with EMC limited specified by IEC/EN 60601-1-2. These limits are designed to provide reasonable protection against electromagnetic interference in a typical medical installation.

## TRANSPORT STORAGE AND OPERATING CONDITIONS

	OPERATING		TRANSPORT AND STORAGE	
TEMPERATURE		10°C to 37°C (50°F to 98°F)		-30°C to 70°C (-22°F to 158°F)
RELATIVE HUMIDITY		20% to 65%, no condensation		15% to 95%, no condensation
ALTITUDE	0 to 1828 meters		-	
ATMOSPHERIC PRESSURE	80 kPa - 101 kPa		50 kPa - 106 kPa	
ENVIRONMENT	Dry, well-ventilated, dust-free and pollution-free Away from electromagnetic interference		Placed upright and vertical at all times	

## 2. USING YOUR OXYGEN CONCENTRATOR

 **WARNING:** Do not use extension cords or electrical adapters.

1. Choose a location for your concentrator that allows it to draw in air freely. Make sure the device is at least 30 cm away from walls, furniture, curtains, or any other item that may restrict airflow to the device.
2. Install the concentrator's two stage filter:
  - a. Remove the filter access panel
  - b. Insert the inlet filter and turn clockwise to connect
  - c. Replace the filter access panel
3. Set up the humidifier bottle:
  - a. Press the humidifier connector button to remove the humidifier bottle
  - b. Remove the cap by turning the humidifier bottle clockwise
  - c. Fill the humidifier bottle with distilled or cooled boiled water between the min and max markings
  - d. Replace the humidifier cap and tighten until secure
  - e. Plug the humidifier bottle into the humidifier connector to reconnect it to the oxygen concentrator


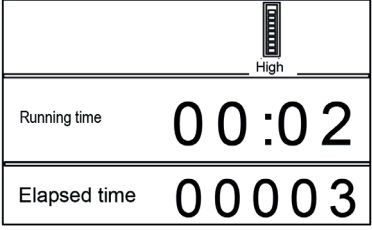

**NOTE:** Replace the water in your humidifier bottle on a daily basis.

4. After reading and understanding the contents of this manual, plug the power cord into a grounded wall outlet and press the power switch to the On [I] position.
5. Make sure that the humidifier bottle is secure:
  - a. Use your finger to gently block the oxygen outlet on the humidifier bottle for 20 seconds
  - b. Once the float in the flow meter drops to the bottom of the gauge, remove your finger.
  - c. If the bottle makes a whistling sound - it means that the humidifier is properly secured to your device.
  - d. If you cannot hear this sound, remove the humidifier bottle, unscrew the cap, replace tightly and repeat the above test.
  - e. If no whistling sound is heard after taking these steps, contact your home care provider.
6. Adjust the oxygen flow so that the float mark is centered on the line marking the flow rate prescribed by your physician:
  - a. Turn the flow control dial clockwise to increase the output flow rate.
  - b. Turn the flow control dial anti-clockwise to decrease the output flow rate.



7. Connect your oxygen tube to the oxygen outlet and put on your cannula as directed by your home care provider. If you are using an extension tube, connect this to the oxygen outlet and oxygen tube.
8. When you are not using the oxygen concentrator, press the power switch to the Off [O] position to turn off the power.

### OPERATION MODES AND LCD DISPLAY GUIDE

MODE	GUIDANCE	LCD DISPLAY
Start within 5 minutes	In the first five minutes of operation, the oxygen purity indicator, hour, minute and separator flicker at the same time.	 <p>Model OC-S has no oxygen indicator      Model OC-E</p>
Continuous operation	The LCD indicates elapsed time and current run time.	
Timed setting	<p>Set the length of your treatment by pressing the up and down buttons on the button board to increase or decrease the duration in 10-minute increments.</p> <p>20 seconds after setting your treatment duration, the timer will automatically begin to count down to the end of your treatment. The oxygen flow will stop once the timer runs out.</p>	

### 3. CLEANING, MAINTENANCE AND SERVICING

Always press the power switch to the Off [O] position and unplug your OC Series Oxygen Concentrator before cleaning.

The exterior of your oxygen concentrator should be cleaned weekly using a damp cloth with a mild household cleaner. Always wipe the exterior dry after cleaning.

Your cannula and humidifier must be cleaned and replaced as instructed by the manufacturer or your home oxygen provider.

You must clean the air filter in the OC Series Oxygen Concentrator at least once a week.

1. Open the access panel to the air filter to the side of the oxygen concentrator
2. Remove the air filters from the device
3. Rinse and allow to dry naturally
4. Once dry, reinstall the air filters

## Maintenance and Servicing

The device has no user-serviceable parts, and must only be serviced by an authorized provider.

## 4. ALARM AND TROUBLESHOOTING GUIDE

The guide below lists alarms and common problems, as well as why they happened and what you can do to resolve them. If you are unable to resolve a problem or if you experience an issue that is not listed below, please contact your home care provider.

### ALARMS

ALARM	WHY IT HAPPENED	WHAT TO DO
Malfunction code H:07 is shown on the LCD display.	Device pressure is higher than specification.	Contact your home care provider.
Malfunction code H:06 is shown on the LCD display.	Device pressure is lower than specification.	Contact your home care provider.
Malfunction code H:05 is shown on the LCD display.	The device has overheated.	Contact your home care provider.
Malfunction code E:01 is shown on the LCD display	Output flow is too low.	Contact your home care provider.
Malfunction code E:02 is shown on the LCD display.	Thermistor failure.	Contact your home care provider.
Malfunction code E:03 is shown on the LCD display.	OSD sensor circuit failure.	Contact your home care provider.
Power failure alarm.	The device has detected a power outage or electrical supply failure.	Connect to a backup oxygen source and contact your home care provider.

### TROUBLESHOOTING GUIDE

The guide below lists common problems, as well as why they happened and what you can do to resolve them. If you are unable to resolve a problem, or if you experience an issue that is not listed below, please contact your home care provider.

PROBLEM	WHY IT HAPPENED	WHAT TO DO
The device is not working when it is turned on, but the LCD display is showing.	Internal part failure.	Contact your home care provider.
The device is not working when it is turned on and the LCD display is not showing or appears intermittently.	The power cord is damaged.	Check whether the power cord is damaged.
	The power cord plug is not properly inserted into the electrical outlet.	Make sure the device is properly plugged in to the electrical outlet.
	The oxygen concentrator is not receiving power from the electrical outlet.	Check your household outlet fuse or circuit.
	Internal part failure.	Contact your home care provider.

Oxygen is not flowing or the oxygen flow is limited.	The oxygen tubing is kinked or blocked, stopping the delivery of oxygen.	Unkink the oxygen tubing or replace tubing if necessary.
	The humidifier bottle is not properly connected to the device.	Reinstall the humidifier bottle.
The float in the flow meter does not move up or down when adjusting the flow control dial.	The flow control dial is not open.	Turn the flow control dial slowly and carefully.
	The flow control dial is faulty.	Contact your home care provider.
There is water in the cannula.	There has been a change in temperature;	Dry the inside of the humidifier cover.
	OR	Do not use hot water in the humidifier bottle.
	The device is too close to a wall, curtains or furniture.	Do not overfill the humidifier bottle.
		Keep the oxygen concentrator and cannula in the same room at the same temperature. If using an extension hose with your oxygen concentrator, speak to your home care provider about fitting a water trap to collect excess moisture.

## 5. SPECIFICATIONS

### Technical Specifications

Model	OC-E80	OC-E100
Power consumption (W)	650 750W 6A (North America)	650 750W 6A (North America)
Rating current (A)	2.25	2.25
Electrical requirements	230V (+10%, - 15%) 50Hz (±1Hz) 230V (+10%, - 15%) 60Hz (±1Hz) 120V (+10%, - 15%) 60Hz (±1Hz)	230V (+10%, - 15%) 50Hz (±1Hz) 230V (+10%, - 15%) 60Hz (±1Hz) 120V (+10%, - 15%) 60Hz (±1Hz)
Flow rate (l/min)	0,5 to 8	1 to 10
Purity	87 – 96%	87 – 96%
Outlet pressure (mpa)	0.05±0.005	0.05±0.005
Dimensions	381 mm x 347 mm x 689 mm	381 mm x 347 mm x 689 mm
Net weight	27 kg	27 kg
Sound level	52dB(A)	52dB(A)
Equipment class and type	Class IIa	Class IIa
EMC compliance	IEC 60601-1-2	IEC 60601-1-2
Features	Standard: LCD display; oxygen concentration indicator; temperature alarm; high/low pressure alarm; low oxygen concentration alarm; power failure alarm; timed setting; intelligent fault diagnosis; maintenance reminder. Additional: Positive pressure outlet	

**Disposal**

Dispose of this device in accordance with local regulations.

**APPENDIX A: EMC INFORMATION**

If you have any questions regarding the guidance and declarations listed below, please contact your home care provider.

**Guidance and Manufacturer’s Declaration - Electromagnetic Emissions:** This device is intended for use in the electromagnetic environment specified below. The user of this device should make sure that it is used in such an environment.


EMISSIONS TEST	COMPLIANCE	ELECTROMAGNETIC ENVIRONMENT-GUIDANCE
RF emissions CISPR 11	Group 1	This device uses RF energy for its internal function. Therefore, its RF emissions are very low and are not likely to cause any interference in nearby electronic equipment.
RF emissions CISPR 11	Class B	The device is suitable for use in all establishments, including domestic establishments and those directly connected to the public low-voltage power supply network.
Harmonic emissions IEC 61000-3-2	Class A	
Voltage fluctuations/Flicker emissions IEC 61000-3-3	Complies	

**Guidance and Manufacturer’s Declaration - Electromagnetic Immunity:** This device is intended for use in the electromagnetic environment specified below. The user of this device should make sure that it is used in such an environment.

IMMUNITY TEST	IEC 60601 TEST LEVEL	COMPLIANCE LEVEL	ELECTROMAGNETIC ENVIRONMENT-GUIDANCE
Electrostatic Discharge (ESD) IEC 61000-4-2	±8kV contact  ± 2 kV, ± 4 kV, ± 8 kV, ± 15 kV air	±8kV contact  ± 2 kV, ± 4 kV, ± 8 kV, ± 15 kV air	Floors should be wood, concrete or ceramic tile. If floors are covered with synthetic material, the relative humidity should be at least 30%.
Electrical Fast Transient/Burst IEC 61000-4-4	±2kV for power supply cords  ±1kV for input-output lines	±2 kV for power supply cords  Not applicable	Mains power quality should be that of a typical home or hospital environment.
Surge IEC 61000-4-5	± 0,5 kV, ± 1 kV differential mode  ± 0,5 kV, ± 1 kV, ± 2 kV common mode	± 0,5 kV, ± 1 kV differential mode  Not applicable	Mains power quality should be that of a typical home or hospital environment.
Voltage dips, short interruptions and voltage variations on power supply input lines IEC 61000-4-11	0 % UT; 1 cycle at 0° 70 % UT; 25 cycles at 0°  0% UT ;250 cycles	0 % UT; 1 cycle at 0° 70 % UT; 25 cycles at 0°  0% UT ;250 cycles	Mains power quality should be that of a typical home or hospital environment.
Power frequency (50/60 Hz) magnetic field IEC 61000-4-8	30 A/m	30 A/m	Power frequency magnetic fields should be at levels characteristic of a typical location in a typical hospital or home environment.

Note: UT is the A.C. mains voltage prior to application of the test level.

**Guidance and Manufacturer’s Declaration - Electromagnetic Immunity:** This device is intended for use in the electromagnetic environment specified below. The user of this device should make sure that it is used in such an environment.

IMMUNITY TEST	IEC60601 LEVEL	COMPLIANCE LEVEL	ELECTROMAGNETIC ENVIRONMENT - GUIDANCE
Conducted RF IEC 61000-4-6	3V 150kHz-80MHz 6 Vrms	3V 150kHz-80MHz 6 Vrms	<p>Portable and mobile RF communications equipment should be used no closer to any part of the device, including cables, than the recommended separation distance calculated from the equation applicable to the frequency of the transmitter.</p> <p>Recommended separation distance:  <math>d = 1.2 \sqrt{P}</math> 150 kHz to 80 MHz  <math>d = 1.2 \sqrt{P}</math> 80 MHz to 800 MHz  <math>d = 2.3 \sqrt{P}</math> 800 MHz to 2.5 GHz                      where P is the maximum output power rating of the transmitter in watts (W) according to the transmitter manufacturer and d is the recommended separation distance in meters (m).                      Field strengths from fixed RF transmitters, as determined by an electromagnetic site survey<sup>a</sup> should be less than the compliance level in each frequency range<sup>b</sup>.                      Interference may occur in the vicinity of equipment marked with the following symbol:  </p>
Radiated RF IEC 61000-4-3	Amateur Radio & ISM Bands between 150kHz and 80 MHz 10V/m 80MHz-2.7GHz	Amateur Radio & ISM Bands between 150kHz and 80 MHz 10V/m 80MHz-2.7GHz	

NOTE 1: At 80 MHz and 800 MHz, the higher frequency range applies.

NOTE 2: These guidelines may not apply in all situations. Electromagnetic propagation is affected by absorption and reflection from buildings, objects and people.

**A:** The field strength intensity of stationary transmitters such as wireless cellular/cordless phones and land mobile radios, amateur radio, AM or FM radio and television broadcasts cannot be predicted theoretically with accuracy. To evaluate the electromagnetic environment, an electromagnetic site survey should be considered. If the measured field strength in the device’s location is higher than the RF compliance level as stated in the above table, the device should be observed to verify normal operation. If abnormal device performance is observed, additional measures should be taken to relocate or reorient the device.

**B:** In the frequency range 150 kHz to 80MHz, the field strength should always be lower than 30 v/m.

**RECOMMENDED SEPARATION DISTANCES BETWEEN PORTABLE AND MOBILE RF COMMUNICATIONS EQUIPMENT AND THIS DEVICE**

This device is intended for use in electromagnetic environments in which radiated RF disturbances are controlled. The user of this device can help prevent electromagnetic interference by maintaining a minimum distance between portable and mobile RF communications equipment (transmitters) and this device as outlined below, according to the maximum output power of the communications equipment.

RATED MAXIMUM OUTPUT POWER OF TRANSMITTER (WATTS)	SEPARATION DISTANCE ACCORDING TO FREQUENCY OF TRANSMITTER (METERS)		
	150KHZ-80MHZ $D=1.2\sqrt{P}$	80MHZ-800MHZ $D=1.2\sqrt{P}$	800MHZ-2.5GHZ $D=2.3\sqrt{P}$
0.01	0.12	0.12	0.23
0.1	0.38	0.38	0.73
1	1.2	1.2	2.3
10	3.8	3.8	7.3
100	12	12	23

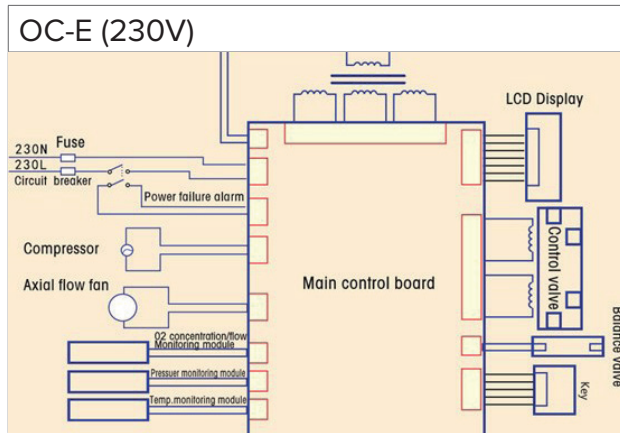
For transmitters rated at a maximum output power not listed above, the recommended separation distance d in meters (m) can be estimated using the equation applicable to the frequency of the transmitter, where P is the maximum output power rating of the transmitter in Watts (W) according to the transmitter manufacturer.

NOTE 1: At 80 MHz and 800MHz, the separation distance for the higher frequency range applies.

NOTE 2: These guidelines may not apply in all situations. Electromagnetic propagation is affected by absorption and reflection from structures, objects and people.

## APPENDIX B: CIRCUIT DIAGRAM

EN



### LIMITED WARRANTY

MODEL	WARRANTY PERIOD
OC-E80	2 years
OC-E100	2 years

The manufacturer warrants that the system shall be free from defects of workmanship and materials and will perform in accordance with the product specifications for a period of 2 years from the date of sale by GCE, s.r.o. (GCE) or its affiliates to the dealer.

Filters, cannula, tubing are not covered under warranty.

Accessories are warranted to be free of defects in materials and workmanship for a period of 90 days from the time of purchase. If the product fails to perform in accordance with the product specifications, GCE, s.r.o. will repair or replace – at its discretion – the defective material or part. GCE, s.r.o. will pay customary freight charges from GCE, s.r.o. to the dealer location only. This warranty does not cover damage caused by accident, misuse, abuse, alteration, and other defects not related to material or workmanship.

GCE, s.r.o. and manufacturer disclaim all liability for economic loss, loss of profits, overhead, or consequential damages which may be claimed to arise from any sale or use of this product. Some states do not allow the exclusion or limitation of incidental or consequential damages, so the above limitation or exclusion may not apply to you.

This warranty is given in lieu of all other express or implied warranties, including the implied warranties of merchantability and fitness for a particular purpose. In addition, in no event shall the manufacturer and GCE be liable for lost profits, loss of good will, or incidental or consequential damages, even if the manufacturer and GCE have been advised of the possibility of the same. Some states or provinces do not allow the exclusion of limitation of implied warranties or the disclaimer of incidental and consequential damages. Accordingly, the laws of your state or province may give you additional protections.

To exercise your rights under this warranty, contact your local authorized GCE representative.



SYSMED(CHINA) CO.,LTD  
11-2-3, No.17 WenSu Street, HunNan  
New District, ShenYang, China  
Visit the MQ web site at:  
<http://www.sysmed.cn/>

EU Importer:  
GCE, s.r.o.  
Zizkova 381,  
583 01 Chotebor, Czech Republic  
[www.gcegroupp.com](http://www.gcegroupp.com)



### INHALTSVERZEICHNIS

Symbole.....	17
Besondere Hinweise.....	18
Vor Gebrauch dieses Sauerstoffkonzentrators.....	18
1. Einleitung.....	18
2. Anwendung des Sauerstoffkonzentrators der OC-Serie.....	22
3. Reinigung, Wartung und Service.....	24
4. Alarmer und Störungsbeseitigung.....	24
5. Spezifikationen.....	26
Anlage A: Elektromagnetische Verträglichkeit.....	27
Anlage B: Schaltplan.....	30
Eingeschränkte Garantie.....	31

### SYMBOLE

	Siehe Bedienungsanleitung		Bedienungsanleitung beachten
	Typ BF Applizierter Teil		Grenztemperatur
	Einschalten		Ausschalten
	Allgemeine Warnung Zeichen		Zerbrechlich, mit Vorsicht handhaben
	Warnung, Elektrizität		AC Versorgung
	Limit für Stapelung		Hersteller
	Vor offener Flamme schützen		Trocken lagern
	Nicht rauchen		Diese Seite nach oben
<b>IP21</b>	Tropfwassergeschützt		Symbol Klasse II (Doppelisolierung)
	Umgebungsdruck Limit		Geeignet für den Heimgebrauch
	Nicht zerlegen		Bevollmächtigte Vertretung in der Europäischen Gemeinschaft
	Verwenden Sie kein Öl oder Fett		

## BESONDERE HINWEISE

DE

- Lesen Sie dieses Handbuch sorgfältig durch, bevor Sie dieses Produkt verwenden, und bewahren Sie es zum späteren Nachschlagen auf.
- Wenn Sie Hilfe zu diesem Handbuch benötigen, wenden Sie sich an Ihren Sauerstoffversorger.
- Verwenden Sie ausschließlich die von Ihrem Arzt vorgegebene Durchflussmenge.
- Verwenden Sie das Gerät ausschließlich für die von Ihrem Arzt vorgegebene Nutzungsdauer.
- Dieses Gerät ist ein Sauerstofftherapiegerät und darf nicht als lebenserhaltendes Gerät verwendet werden.
- Kinder und Patienten mit bestimmten Behinderungen können Produktalarme möglicherweise nicht verstehen oder kommunizieren und müssen daher bei der Verwendung beaufsichtigt werden.
- Es wird empfohlen, dass Patienten im Falle einer Fehlfunktion oder eines Stromausfalls über eine Ersatzsauerstoffquelle verfügen.
- Wenn bei der Verwendung dieses Geräts unerwünschte Reaktionen auftreten, wenden Sie sich sofort an Ihren Arzt.

## VOR GEBRAUCH DIESES SAUERSTOFFKONZENTRATORS

- ⚠ **WARNUNG:** Sauerstoff ist zwar kein entflammbares Gas, beschleunigt jedoch intensiv Feuer, Brände und Flammen. Während der Sauerstofftherapie müssen die Patienten alle Maßnahmen ergreifen, um die Brandgefahr zu verringern.
- ⚠ **WARNUNG:** Dieser Sauerstoffkonzentrator und alle seine Komponenten - einschließlich Kanülen, Anschlüsse und Stromkabel - müssen vor Hitze, offenen Flammen, Funken und statischer Elektrizität geschützt werden.
- ⚠ **WARNUNG:** Rauchen Sie nicht und lassen Sie andere nicht rauchen, während Sie sich unter Sauerstoffeinfluss befinden. Rauchen Sie nicht oder lassen Sie andere nicht im gleichen Raum rauchen, wo sich der Sauerstoffkonzentrator inkl. Zubehör befindet.
- ⚠ **WARNUNG:** Öle und Fette sind sehr brandbeschleunigend, wenn sie mit Sauerstoff unter Druck in Kontakt treten. Verwenden Sie keine Öle, Schmiermittel oder Cremes für den Sauerstoffkonzentrator oder in seiner Umgebung, um die Brand- oder Verletzungsgefahr zu verringern.
- ⚠ **WARNUNG:** Dieses Gerät ist nicht für die Verwendung in Anwesenheit eines entzündlichen anästhetischen Gemisches mit Luft, Sauerstoff oder Natriumoxid geeignet.

## 1. EINLEITUNG

Ihr Arzt hat festgelegt, dass eine Sauerstofftherapie für Sie von Vorteil ist.

Verwenden Sie den Sauerstoffkonzentrator mit der von Ihrem Arzt vorgegebene Durchflusseinstellung und für die von Ihrem Arzt vorgegebene Therapiedauer. Ändern Sie die Einstellungen für den Durchfluss oder die Dauer nicht, ohne Rücksprache mit Ihrem Arzt zu halten.

**Lesen und verstehen Sie das gesamte Handbuch, bevor Sie dieses Gerät verwenden.**

### VERWENDUNGSZWECK

Der Sauerstoffkonzentrator der OC-Serie wurde entwickelt, um Personen, die eine Sauerstofftherapie benötigen, zusätzlichen Sauerstoff zuzuführen. Dieses Gerät ist nicht zur Unterstützung oder Aufrechterhaltung lebenswichtiger Funktionen vorgesehen.

### CHARAKTERISTIK DES SAUERSTOFFKONZENTRATORS DER OC-REIHE

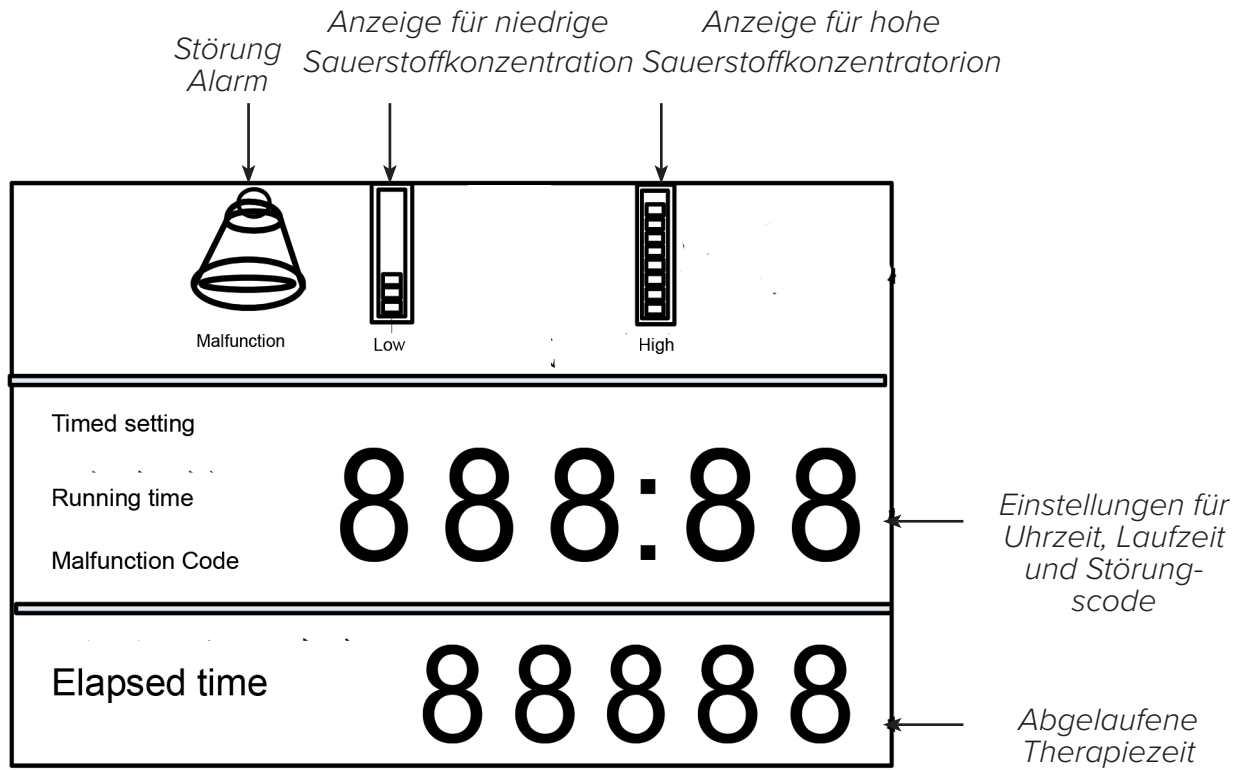
Der Sauerstoffkonzentrator der OC-Reihe liefert hochkonzentrierten Sauerstoff an Patienten, die eine Sauerstofftherapie benötigen. Das Gerät konzentriert Sauerstoff für medizinische Zwecke aus der Umgebungsluft durch einen Prozess, der als Druckwechseladsorption bezeichnet wird. Ihr Sauerstoffversorger zeigt Ihnen, wie Sie das Gerät der OC-Reihe bedienen sollen, und steht Ihnen für Fragen zur Verfügung.

# BESTANDTEILE DES SAUERSTOFFKONZENTRATORS DER OC-SERIE

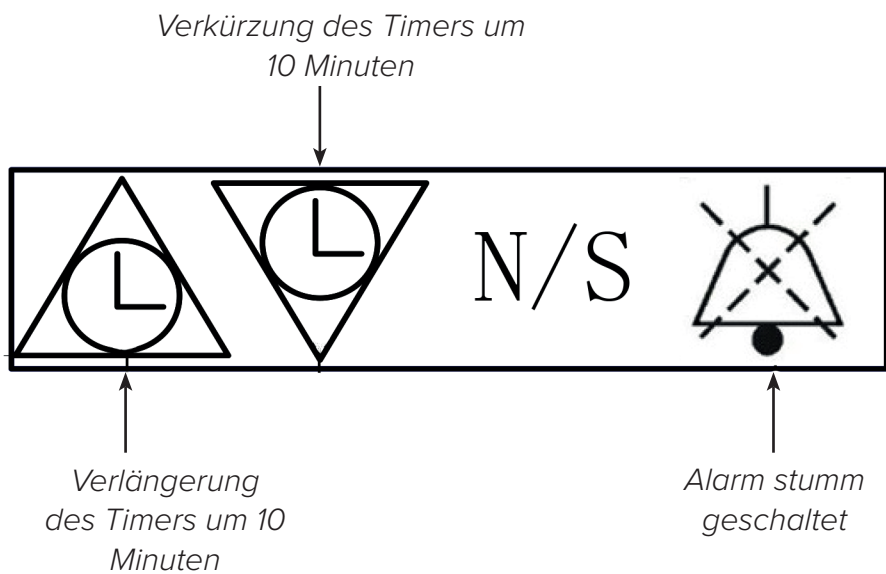
DE



### ABB. 1: LCD-DISPLAY



### ABB. 2: TASTEN-BEDIENFELD



### ZUBEHÖR UND ERSATZTEILE

Verwenden Sie nur zugelassene Ersatzteile.

Die Verwendung inkompatibler Komponenten oder Zubehöerteile kann die Leistung des Gerätes beeinträchtigen. Wenn Sie Fragen zur Verwendung von Zubehör oder Ersatzteilen haben, wenden Sie sich an Ihren Sauerstoffversorger.

## WARNUNG UND HINWEISE

Warnungen informieren über ein mögliches Verletzungsrisiko für den Bediener oder Patienten.

- ⚠ **WARNUNG:** Damit Ihr Konzentrator ordnungsgemäß funktioniert, sollte das Gerät in einem gut belüfteten Raum positioniert werden. Die Lüftungsschlitze (Geräterückseite unten und seitlicher Luftfilter) dürfen niemals blockiert sein. Halten Sie das Gerät mindestens 30 cm von Wänden, Möbeln und insbesondere Gardinen fern, da dies die Luftzufuhr in das Gerät einschränken kann. Stellen Sie den Konzentrator nicht in einem kleinen geschlossenen Raum (z. B. einem Schrank) auf.
- ⚠ **WARNUNG:** Entfernen Sie nicht die Abdeckungen des Gerätes. Der Service sollte von einem von GCE autorisierten und geschulten Sauerstoffversorger durchgeführt werden.
- ⚠ **WARNUNG:** Wenden Sie sich im Falle eines Gerätealarms oder bei Schwierigkeiten sofort an Ihren Sauerstoffversorger und / oder Ihren Arzt.
- ⚠ **WARNUNG:** Der von diesem Sauerstoffkonzentrator erzeugte Sauerstoff ist als Ergänzung zu sehen und sollte nicht zur Unterstützung oder Aufrechterhaltung lebenswichtiger Funktionen herangezogen werden. Unter bestimmten Umständen kann eine Sauerstofftherapie gefährlich sein; jeder Benutzer sollte seinen Arzt konsultieren, bevor er einen Sauerstoffkonzentrator verwendet.
- ⚠ **WARNUNG:** Es ist wichtig, dass Patienten, die von der Sauerstofftherapie abhängig sind, über eine Ersatzsauerstoffquelle verfügen.
- ⚠ **WARNUNG:** Verwenden Sie den Sauerstoffkonzentrator nicht, wenn der Stecker oder das Netzkabel beschädigt ist. Verwenden Sie keine Verlängerungskabel oder elektrische Adapter.  
**WARNUNG:** Versuchen Sie nicht, den Sauerstoffkonzentrator zu reinigen, während er an einer Steckdose angeschlossen ist.  
**WARNUNG:** Schließen Sie den Konzentrator nicht parallel oder in Reihe an andere Sauerstoffkonzentratoren oder andere Sauerstofftherapiegeräte an.
- ⚠ **WARNUNG:** Der Betrieb des Gerätes außerhalb des angegebenen Bereichs von Spannung, Durchfluss, Temperatur, Umgebungsbedingungen, Luftfeuchtigkeit und / oder Seehöhe kann zu niedrigeren Sauerstoffkonzentrationswerten führen.
- ⚠ **WARNUNG:** Ihr Sauerstoffversorger ist dafür verantwortlich, die angemessenen Wartungsarbeiten in den vom Gerätehersteller empfohlenen Zeitintervallen, durchzuführen.

## HINWEISE

Ein Hinweis informiert über mögliche Beschädigungen am Gerät.

- Stellen Sie keine Flüssigkeiten auf oder in die Nähe des Gerätes.
- Wenn Flüssigkeit auf das Gerät gelangt, schalten Sie die Stromversorgung aus und ziehen Sie das Netzkabel von der elektrischen Steckdose ab, bevor Sie versuchen, die ausgetretene Flüssigkeit zu entfernen. Wenn das Gerät nicht ordnungsgemäß funktioniert, wenden Sie sich an Ihren Sauerstoffversorger.

## GEFAHR

Zur Verminderung des Risikos von Verbrennungen, Stromschlägen, Bränden oder Verletzungen.





- Zerlegen Sie das Gerät nicht. Es enthält keine Komponenten, die der Benutzer selbst reparieren kann. Vertrauen Sie den gesamten Service einem autorisierten Servicetechniker an.
- Verwenden Sie das Gerät nicht beim Baden. Wenn Ihr Arzt eine kontinuierliche Anwendung verschrieben hat, muss sich der Konzentrator in einem anderen Raum mindestens 3 Meter vom Bad entfernt, befinden.
- Berühren Sie den Konzentrator nicht, wenn Sie nass sind. Stellen Sie das Gerät nicht dort auf, wo Flüssigkeiten in den Konzentrator gelangen könnten.
- Wenn das Produkt ins Wasser gefallen ist, ziehen Sie es nicht heraus. Schalten Sie sofort die Versorgung ab und kontaktieren Sie Ihren Händler.

## HOCHFREQUENZSTRAHLUNG

Dieses Gerät wurde getestet und entspricht den in IEC / EN 60601-1-2 festgelegten Grenzwerten für EMV. Diese Grenzwerte sollen einen angemessenen Schutz gegen elektromagnetische Störungen in einer typischen medizinischen Installation bieten.

DE

## TRANSPORT LAGERUNG UND BETRIEBSBEDINGUNGEN

	BETRIEB		TRANSPORT UND LAGERUNG	
TEMPERATUR		10°C bis 37°C (50°F bis 98°F)		-30°C bis 70°C (-22°F bis 158°F)
RELATIVE FEUCHTIGKEIT		20% bis 65%, ohne Kondensation		15% bis 95%, ohne Kondensation
SEEHÖHE	0 bis 1828 meters			-
ATMOSPHERISCHER DRUCK	80 kPa - 101 kPa		50 kPa - 106 kPa	
UMGEBUNG	Trocken, gut belüftet, ohne Staub und Schmutz Keine elektromagnetischen Störungen		Immer in aufrechter, gerader Position	

## 2. ANWENDUNG DES SAUERSTOFFKONZENTRATORS

 **WARNUNG:** Verwenden Sie keine Verlängerungskabel oder elektrische Adapter.



1. Wählen Sie einen gut belüfteten Raum für Ihren Konzentrator. Stellen Sie sicher, dass das Gerät mindestens 30 cm von Wänden, Möbeln, Gardinen oder anderen Gegenständen entfernt ist, die den Luftstrom in das Gerät einschränken könnten.
2. Installieren Sie den HaupteingangsfILTER.
  - a. Entfernen Sie die Filterabdeckung.
  - b. Setzen Sie den HaupteingangsfILTER ein und drehen Sie ihn zum Anschließen im Uhrzeigersinn.
  - c. Bringen Sie die Filterabdeckung wieder an.
3. Installation der Befeuchterflasche:
  - a. Entfernen Sie den Befeuchterdeckel, indem Sie den Deckel gegen den Uhrzeigersinn drehen.
  - b. Befüllen Sie die Befeuchterflasche mit destilliertem oder abgekochtem Leitungswasser. Achten Sie darauf, dass sich der Wasserstand zwischen den Min- und Max-Zeichen befindet.
  - c. Setzen Sie den Befeuchterdeckel wieder auf und ziehen Sie ihn im Uhrzeigersinn fest.
  - d. Schließen Sie die Befeuchterflasche an den Sauerstoffausgang des Konzentrators an.

**HINWEIS:** Wechseln Sie täglich das Wasser in der Befeuchterflasche.

4. Nachdem Sie dieses Handbuchs gelesen und verstanden haben, stecken Sie das Netzkabel in eine geerdete Steckdose und schalten Sie das Gerät ein.
5. Vergewissern Sie sich, dass die Befeuchterflasche gesichert ist:
  - a. Blockieren Sie den Sauerstoffauslass an der Befeuchterflasche vorsichtig für 20 Sekunden lang mit Ihrem Finger.
  - b. Entfernen Sie Ihren Finger, sobald der Schwimmer im Durchflussmesser auf den Boden des Messgeräts fällt.
  - c. Wenn die Flasche pfeift, bedeutet dies, dass der Befeuchter ordnungsgemäß an Ihr Gerät angeschlossen ist.

- d. Wenn Sie dieses Geräusch nicht hören, entfernen Sie die Befeuchterflasche, schrauben Sie den Verschluss ab, schrauben Sie ihn wieder fest und wiederholen Sie den obigen Test.
- e. Wenn Sie nach diesen Schritten immer noch kein Pfeifen hören, wenden Sie sich an Ihren Sauerstoffversorger.
- 6. Stellen Sie den Sauerstofffluss so ein, dass die Schwimmermarkierung auf der Strichmarke zentriert ist, die den vom Arzt vorgeschriebenen Durchfluss anzeigt:
  - a. Drehen Sie den Sauerstofffluss im Uhrzeigersinn, um den Ausgangsdurchfluss zu erhöhen.
  - b. Drehen Sie den Durchflussregler gegen den Uhrzeigersinn, um den Ausgangsdurchfluss zu reduzieren.
- 7. Schließen Sie den Sauerstoffschlauch an den Sauerstoffauslass an und setzen Sie die Kanüle gemäß den Anweisungen Ihres häuslichen Pflegedienstleisters ein. Wenn Sie einen Verlängerungsschlauch verwenden, schließen Sie ihn an den Sauerstoffauslass und den Sauerstoffschlauch an.
- 8. Wenn Sie den Sauerstoffkonzentrator nicht verwenden, schalten Sie die Stromversorgung aus, indem Sie den Schalter in die Stellung Ausgeschaltet [O] umschalten.

### BETRIEBSARTEN UND LCD-DISPLAY

BETRIEBSART	HINWEISE	LCD-DISPLAY
<b>Start binnen 5 Minuten</b>	Während der ersten fünf Betriebsminuten blinken die Anzeigen für Sauerstoffreinheit, Stunde, Minute und Trennsymbol gleichzeitig.	 <p>Modell OC-S ohne Sauerstoffanzeige    Modell OC-E</p>
<b>Dauerbetrieb</b>	Das LCD-Display zeigt die aktuelle Therapiedauer an, sowie die Gesamtlaufzeit des Gerätes.	
<b>Zeiteinstellung</b>	<p>Stellen Sie die Therapiedauer mit den Auf- und Ab-Tasten am Tasten-Bedienfeld ein, um die Dauer in Schritten von 10 Minuten zu erhöhen oder zu verringern.</p> <p>20 Sekunden nach dem Einstellen der Therapiezeit beginnt die automatische Zeitzählung bis zum Ende der Behandlung.</p> <p>Sobald die eingestellte Therapiezeit abgelaufen ist, stoppt der Sauerstoffstrom.</p>	

### 3. REINIGUNG, WARTUNG UND SERVICE

Schalten Sie den Hauptschalter vor der Reinigung immer in die Stellung Aus [O] und trennen Sie den Sauerstoffkonzentrator vom Stromnetz.

Die äußere Oberfläche des Sauerstoffkonzentrators sollte einmal pro Woche mit einem feuchten Tuch und einem milden Haushaltsreiniger gereinigt werden. Trocknen Sie nach der Reinigung immer die Außenfläche ab.

Das Reinigen und Ersetzen Ihrer Kanüle und Ihres Befeuchters muss gemäß den Anweisungen des entsprechenden Herstellers oder Ihres Sauerstoffversorgers erfolgen.

Das Grobstaubfiltervlies im Sauerstoffkonzentrator der OC-Serie müssen Sie mindestens einmal pro Woche reinigen.

1. Öffnen Sie die Luftfilterabdeckung an der Rückseite der Sauerstoffkonzentrators.
2. Entfernen Sie das Grobstaubfiltervlies vom Gerät.
3. Spülen Sie das Grobstaubfiltervlies mit lauwarmen Wasser und lassen Sie es an der Luft trocknen.
4. Nach dem Trocknen, installieren Sie das Grobstaubfiltervlies wieder in das Gerät (Das Filtervlies muss zwingend trocken sein.)

#### Wartung und Service

Das Gerät enthält keine vom Benutzer zu wartenden Teile und darf nur von einem autorisierten Dienstleister repariert werden.

### 4. ALARME UND STÖRUNGSBESEITIGUNG

In der nachstehenden Anleitung werden häufig auftretende Alarmer, Ursachen und die notwendigen Maßnahmen aufgeführt. Wenn Sie das Problem nicht lösen können, oder ein Problem auftritt, das unten nicht aufgeführt ist, wenden Sie sich an Ihren Sauerstoffversorger.

#### ALARME

ALARM	URSACHE	MASSNAHME
Das Display zeigt den Fehlercode H:07 an.	Der Gerätedruck ist höher, als angegeben.	Wenden Sie sich an Ihren Sauerstoffversorger.
Das Display zeigt den Fehlercode H:06 an.	Der Gerätedruck ist niedriger, als angegeben.	Wenden Sie sich an Ihren Sauerstoffversorger.
Das Display zeigt den Fehlercode H:05 an.	Das Gerät ist überhitzt.	Wenden Sie sich an Ihren Sauerstoffversorger.
Das Display zeigt den Fehlercode E:01 an.	Der Ausgangsdurchfluss ist zu gering.	Wenden Sie sich an Ihren Sauerstoffversorger.
Das Display zeigt den Fehlercode E:02 an.	Ausfall des Thermistors.	Wenden Sie sich an Ihren Sauerstoffversorger.
Das Display zeigt den Fehlercode E:03 an.	OSD-Sensorkreisfehler	Wenden Sie sich an Ihren Sauerstoffversorger.
Alarm Stromausfall.	Das Gerät hat einen Stromausfall oder eine Fehlfunktion festgestellt.	Stellen Sie eine Verbindung zu einer Ersatzsauerstoffquelle her und wenden Sie sich an Ihren Sauerstoffversorger.



## STÖRUNGSBESEITIGUNG

In der nachstehenden Anleitung werden häufig auftretende Probleme, Ursachen und die notwendigen Maßnahmen aufgeführt. Wenn Sie das Problem nicht lösen können oder ein Problem auftritt, das unten nicht aufgeführt ist, wenden Sie sich an Ihren Sauerstoffversorger.

DE

PROBLEM	URSACHE	MASSNAHME	
Das Gerät funktioniert nicht, wenn es eingeschaltet ist, aber das LCD-Display funktioniert.	Interner Komponentenfehler.	Wenden Sie sich an Ihren Sauerstoffversorger.	
Das Gerät funktioniert nicht, wenn es eingeschaltet ist, und das LCD-Display funktioniert auch nicht oder blinkt.	Das Netzkabel ist beschädigt.	Überprüfen Sie das Netzkabel auf Beschädigungen.	
	Der Netzkabelstecker ist nicht richtig in die elektrische Steckdose eingesteckt.	Vergewissern Sie sich, dass das Gerät ordnungsgemäß an eine elektrische Steckdose angeschlossen ist.	
	Der Sauerstoffkonzentrator erhält keine Energie aus der elektrischen Steckdose.	Überprüfen Sie die Sicherung oder den Stromkreis Ihrer Haussteckdose.	
	Interner Komponentenfehler.	Wenden Sie sich an Ihren Sauerstoffversorger.	
Sauerstoff fließt nicht oder sein Durchfluss ist begrenzt	Der Sauerstoffschlauch ist geknickt oder blockiert, wodurch die Sauerstoffzufuhr blockiert wird.	Richten Sie den Schlauch nach Bedarf aus oder ersetzen Sie ihn.	
	Die Befeuchterflasche ist nicht richtig an das Gerät angeschlossen.	Demontieren und montieren Sie die Befeuchterflasche erneut.	
Der Schwimmer im Durchflussmesser bewegt sich beim Einstellen des Durchflussreglers nicht nach oben oder unten.	Der Durchflussregler ist nicht geöffnet.	Drehen Sie den Durchflussregler langsam und vorsichtig im Uhrzeigersinn.	
	Der Durchflussregler ist defekt.	Wenden Sie sich an Ihren Sauerstoffversorger.	
In der Kanüle befindet sich Wasser	Die Temperatur hat sich geändert;	Trocknen Sie die Innenseite des Befeuchterverschlusses.	
	ODER	Verwenden Sie kein heißes Wasser in der Befeuchterflasche.	
	Das Gerät befindet sich zu nahe an der Wand, Gardine oder Möbel.		Überfüllen Sie die Befeuchterflasche nicht.
			Halten Sie den Sauerstoffkonzentrator und die Kanüle im selben Raum bei derselben Temperatur. Wenn Sie einen Verlängerungsschlauch mit einem Sauerstoffkonzentrator verwenden, wenden Sie sich an Ihren Sauerstoffversorger bezüglich der Installation einer Wasserfalle, um überschüssige Feuchtigkeit aufzufangen.

## 5. SPEZIFIKATION

### Technische Spezifikation

DE

Modell	OC-E80	OC-E100
Leistungsaufnahme (W)	650 750W 6A (Nordamerika)	650 750W 6A (Nordamerika)
Nennstrom (A)	2.25	2.25
Elektrische Anforderungen:	230V (+10%, - 15%) 50Hz ( $\pm 1$ Hz) 230V (+10%, - 15%) 60Hz ( $\pm 1$ Hz) 120V (+10%, - 15%) 60Hz ( $\pm 1$ Hz)	230V (+10%, - 15%) 50Hz ( $\pm 1$ Hz) 230V (+10%, - 15%) 60Hz ( $\pm 1$ Hz) 120V (+10%, - 15%) 60Hz ( $\pm 1$ Hz)
Durchfluss (l/min)	0,5 bis 8	1 bis 10
Reinheit	87 – 96%	87 – 96%
Ausgangsdruck (Mpa)	0.05 $\pm$ 0.005	0.05 $\pm$ 0.005
Abmessungen	381 mm x 347 mm x 689 mm	381 mm x 347 mm x 689 mm
Netto-Gewicht	27 kg	27 kg
Geräuschpegel	52dB(A)	52dB(A)
Geräteklasse und -typ	Klasse IIa	Klasse IIa
EMV Übereinstimmung	IEC 60601-1-2	IEC 60601-1-2
Elemente	Standard: LCD-Display; Sauerstoffkonzentrationsanzeige (rote, grüne, gelbe Anzeige am Display); Temperaturalarm; Hoch- / Niederdruckalarm; Alarm für niedrigen Sauerstoffgehalt; Stromausfallalarm; Zeiteinstellung; intelligente Fehlerdiagnose; Wartungserinnerung. Zusätzlich: Überdruckausgang	

### Entsorgung

Entsorgen Sie dieses Gerät im Einklang mit örtlichen Vorschriften

## ANLAGE A: ELEKTROMAGNETISCHE VERTRÄGLICHKEIT

Wenn Sie Fragen zu den unten angegebenen Anweisungen und Erklärungen haben, wenden Sie sich an Ihren Sauerstoffversorger.

DE

**Herstellieranweisung/-erklärung - Elektromagnetische Strahlung:** Dieses Gerät ist für den Einsatz in der unten angegebenen elektromagnetischen Umgebung vorgesehen. Der Benutzer dieses Geräts sollte sicherstellen, dass es in einer solchen Umgebung verwendet wird.

EMISSIONSPRÜFUNG	ÜBEREINSTIMMUNG	ANWEISUNGEN FÜR ELEKTROMAGNETISCHE UMGEBUNG
HF Emissionen CISPR 11	Gruppe 1	Dieses Gerät verwendet die Hochfrequenzenergie nur für seine interne Funktion. Daher sind die Hochfrequenzemissionen sehr niedrig und es ist nicht wahrscheinlich, dass sie Störungen der nahen elektronischen Anlagen verursachen.
HF Emissionen CISPR 11	Klasse B	Das Gerät ist für den Einsatz in allen Einrichtungen geeignet, einschließlich Haushalten, die direkt an die öffentliche Niederspannungsverteilung angeschlossen sind.
Oberschwingungsströme IEC 61000-3-2	Klasse A	
Spannungsschwankungen / Flimmern	Übereinstimmung	
Emissionen IEC 61000-3-3	Übereinstimmung	
Hochfrequenzenergieemissionen RTCA/DO-160G Abteilung 21	Kategorie M	Dieses Gerät ist für den Einsatz an Bord von Verkehrsflugzeugen in der Passagierkabine geeignet.

**Herstellieranweisung/-erklärung - Elektromagnetische Strahlung:** Dieses Gerät ist für den Einsatz in der unten angegebenen elektromagnetischen Umgebung vorgesehen. Der Benutzer dieses Geräts sollte sicherstellen, dass es in einer solchen Umgebung verwendet wird.


STÖRFESTIGKEITSPRÜFUNG	PRÜFNIVEAU IEC 60601	KONFORMITÄTSNIVEAU	ANWEISUNGEN FÜR ELEKTROMAGNETISCHE UMGEBUNG
Elektrostatische Entladung (ESD) IEC 61000-4-2	±8kV für Kontakt ± 2 kV, ± 4 kV, ± 8 kV, ± 15 kV für Luft	±8kV für Kontakt ± 2 kV, ± 4 kV, ± 8 kV, ± 15 kV für Luft	Fußböden sollten aus Holz, Beton oder keramischen Bodenfliesen bestehen. Wenn die Fußböden mit einem synthetischen Material beschichtet werden, sollte die relative Feuchtigkeit mindestens 30% betragen.

Schnelle elektrische Übergangserscheinung/ Impulsgruppe IEC 61000-4-4	±2kV für für Stromversorgungskabel ±1kV für Ein-/Ausgänge	±2 kV für für Stromversorgungskabel Nicht anwendbar	Die Qualität der Netzversorgung sollte mit der Qualität der häuslichen oder Krankenhausumgebung übereinstimmen.
Stoßimpuls IEC 61000-4-5	± 0,5 kV, ± 1 kV Differenzialmodus  ± 0,5 kV, ± 1 kV, ± 2 kV Gesamtmodus	± 0,5 kV, ± 1 kV Differenzialmodus  Nicht anwendbar	Die Qualität der Netzversorgung sollte mit der Qualität der häuslichen oder Krankenhausumgebung übereinstimmen.
Kurzzeitige Spannungsabfälle, kurze Unterbrechungen und langsame Spannungsänderungen in der Eingangsversorgungsleitung IEC 61000-4-11	0 % UT; 1 Zyklen bei 0° 70 % UT; 25 Zyklen bei 0° 0% UT ;250 Zyklen	0 % UT; 1 Zyklen bei 0° 70 % UT; 25 Zyklen bei 0° 0% UT ;250 Zyklen	Die Qualität der Netzversorgung sollte mit der Qualität der häuslichen oder Krankenhausumgebung übereinstimmen.
Magnetisches Feld der Netzfrequenz (50/60 Hz) IEC 61000-4-8	30 A/m	30 A/m	Netzfrequenz-Magnetfelder sollten Werte aufweisen, die für typische Installationen in einem typischen Krankenhaus oder zu Hause charakteristisch sind.

Anmerkung: UT ist die Netzwechselfspannung vor Applikation des Prüfniveaus.

**Herstellerranweisung/-erklärung - Elektromagnetische Strahlung:** Dieses Gerät ist für den Einsatz in der unten angegebenen elektromagnetischen Umgebung vorgesehen. Der Benutzer dieses Gerätes sollte sicherstellen, dass es in einer solchen Umgebung verwendet wird.

DE

STÖRFESTIGKEIT- SPRÜFUNG	NIVEAU IEC60601	KONFORM- ITÄTSNIVEAU	ANWEISUNGEN FÜR ELEKTROMAGNETISCHE UMGEBUNG
Geführte HF IEC 61000-4-6	3V 150kHz-80MHz 6 Vrms	3V 150kHz-80MHz 6 Vrms	Tragbare und mobile HF-Kommunikationsgeräte sollten nicht näher verwendet werden, als in einem Abstand, der aus der Gleichung für die relevante Frequenz von einem beliebigen Teil des Geräts berechnet wird, einschließlich Kabeln, Empfohlener Trennabstand: $d=1,2 \sqrt{P}$ 150kHz-80MHz $d=1,2 \sqrt{P}$ 80MHz-800MHz $d=2,3 \sqrt{P}$ 800MHz-2.5GHz P: maximale Bemessungs-Ausgangsleistung des Senders in Watt (W) gemäß dem Senderhersteller, d: empfohlener Trennabstand in Metern (m). In der Nähe von Geräten, die mit diesem Symbol gekennzeichnet sind, können Störungen auftreten: 
Gestrahlte HF IEC 61000-4-3	Amateurfunk- und ISM-Bänder zwischen 150 kHz und 80 MHz 10V/m 80MHz-7GHz	Amateurfunk- und ISM-Bänder zwischen 150 kHz und 80 MHz 10V/m 80MHz-7GHz	

ANMERKUNG 1: Bei 80 MHz und 800 MHz wird ein höherer Frequenzbereich angewandt.

ANMERKUNG 2: Diese Anweisungen müssen nicht in allen Situationen gültig sein. Die Verbreitung der elektromagnetischen Störungen wird durch das Absorbieren und Rückstrahlen von Bauten, Gegenständen und Menschen beeinflusst.

**A:** Die Feldstärke von stationären Sendern wie drahtlosen Mobiltelefonen / drahtlosen Telefonen und Funkgeräten, Amateurfunkstationen, AM- oder FM-Radiosendungen und Fernsehsendungen kann theoretisch nicht genau vorhergesagt werden. Eine elektromagnetische Felduntersuchung sollte in Betracht gezogen werden, um die elektromagnetische Umgebung zu bewerten. Wenn die gemessene Feldstärke am Gerätestandort höher ist als die EMV-Konformitätsstufe des in der vorherigen Tabelle aufgeführten Geräts, sollte das Gerät überwacht werden, um den normalen Betrieb zu überprüfen. Wenn ein anomales Geräteverhalten beobachtet wird, sollten zusätzliche Maßnahmen ergriffen werden, um das Gerät zu verschieben oder umzuleiten.

**B:** Im Frequenzbereich von 150 kHz bis 80 MHz sollte die Feldstärke immer weniger als 30 V / m betragen.

**EMPFOHLENE ABSTÄNDE ZWISCHEN TRAGBAREN UND MOBILEN HOCHFREQUENZ-KOMMUNIKATIONSGERÄTEN UND DIESEM GERÄT**

Dieses Gerät ist für den Einsatz in elektromagnetischen Umgebungen vorgesehen, in denen abgestrahlte HF-Störungen gesteuert werden. Der Benutzer dieses Geräts kann helfen, elektromagnetische Störungen zu vermeiden, indem er einen Mindestabstand zwischen tragbaren und mobilen HF-Kommunikationsgeräten (Sendern) und diesem Gerät einhält, wie nachstehend beschrieben, entsprechend der maximalen Ausgangsleistung des Kommunikationsgeräts.

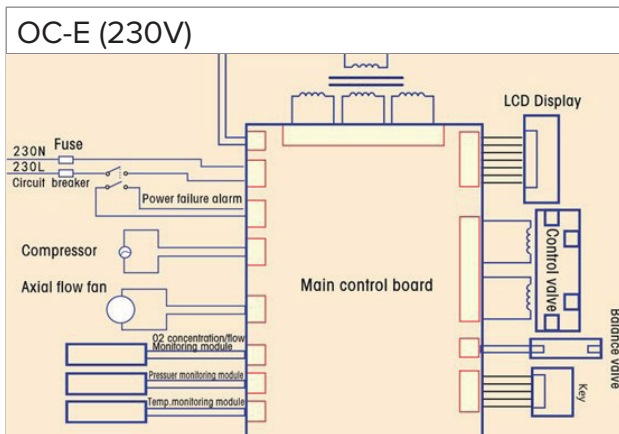
MAXIMALE AUSGANGS-NENNLEIS- TUNG DES SEND- ERS (WATT)	TRENNABSTAND GEMÄSS SENDEFREQUENZ (METER)		
	150KHZ-80MHZ $D=1.2\sqrt{P}$	80MHZ-800MHZ $D=1.2\sqrt{P}$	800MHZ-2.5GHZ $D=2.3\sqrt{P}$
0.01	0.12	0.12	0.23
0.1	0.38	0.38	0.73
1	1.2	1.2	2.3
10	3.8	3.8	7.3
100	12	12	23

Für Sender mit der oben nicht aufgeführten maximalen Ausgangsleistung kann der empfohlene Trennabstand (d) in Metern unter Verwendung einer für die Senderfrequenz gültigen Formel geschätzt werden, wobei P die vom Senderhersteller angegebene maximale Bemessungs-Ausgangsleistung des Senders in Watt (W) ist.

ANMERKUNG 1: Bei 80 MHz und 800 MHz gilt der Trennabstand für den höheren Frequenzbereich.

ANMERKUNG 2: Diese Anweisungen müssen nicht in allen Situationen gültig sein. Ausbreitung elektromagnetischer Störungen wird durch das Absorbieren und Rückstrahlen von Bauteilen, Gegenständen und Menschen beeinflusst.

**ANLAGE B: SCHALTPLAN**



## EINGESCHRÄNKTE GARANTIE

MODELL	GARANTIEFRIST
OC-E80	2 Jahre
OC-E100	2 Jahre

DE

Der Hersteller garantiert, dass das System frei von Verarbeitungs- und Materialfehlern ist und für einen Zeitraum von 2 Jahren ab dem Verkaufsdatum von GCE, s.r.o. (GCE) oder ihre verbundenen Unternehmen an den Händler gemäß den Produktspezifikationen funktioniert. Filter, Kanülen und Schläuche sind nicht von der Garantie abgedeckt. Für das Zubehör gilt eine Garantie von 90 Tagen ab Kaufdatum übernommen, dass es frei von Material- und Verarbeitungsfehlern ist. Wenn das Produkt nicht den Spezifikationen entspricht, repariert oder ersetzt GCE, s.r.o. nach eigenem Ermessen das defekte Material oder die defekte Komponente. GCE, s.r.o. bezahlt die normalen Versandkosten von GCE, s.r.o. bis zum Standort des Händlers. Diese Garantie deckt keine Schäden ab, die durch Unfall, Missbrauch, unsachgemäßer Gebrauch, Veränderung oder andere Mängel verursacht wurden, die nicht mit dem Material oder der Verarbeitung zusammenhängen. Der Hersteller und GCE lehnt jede Verantwortung für wirtschaftliche Verluste, entgangenen Gewinn, Gemeinkosten oder Folgeschäden ab, die durch den Verkauf oder die Verwendung dieses Produkts entstehen können. In einigen Staaten ist der Ausschluss oder die Einschränkung von Neben- oder Folgeschäden nicht zulässig, sodass sich die oben genannte Einschränkung oder der oben genannte Ausschluss möglicherweise nicht für Sie beziehen. Diese Garantie wird anstelle aller anderen ausdrücklichen oder stillschweigenden Garantien gewährt, einschließlich der stillschweigenden Garantien der Marktgängigkeit und Eignung für einen bestimmten Zweck. Darüber hinaus haftet der Hersteller und GCE in keinem Fall für entgangenen Gewinn, Verlust des Firmeswerts oder Neben- oder Folgeschäden, selbst wenn der Hersteller und GCE über die Möglichkeit solcher Schäden informiert wurde. In einigen Staaten oder Regionen ist der Ausschluss stillschweigender Garantien oder von Neben- und Folgeschäden nicht zulässig. Die Gesetze Ihres Staates oder Landkreises bieten Ihnen möglicherweise auch mehr Schutz. Wenn Sie Ihre Rechte aus dieser Garantie geltend machen wollen, wenden Sie sich an örtlichen autorisierten Vertreter von GCE.



SYSMED(CHINA) CO.,LTD  
11-2-3, No.17 WenSu Street, HunNan  
New District, ShenYang, China  
Visit the MQ web site at:  
<http://www.sysmed.cn/>

**EU-Importeur:**  
GCE, s.r.o.  
Zizkova 381,  
583 01, Chotebor  
Tschechische Republik  
[www.gcegroup.com](http://www.gcegroup.com)

## SOMMAIRE

Symboles.....	32
Instructions spéciales.....	33
Avant d'utiliser ce concentrateur d'oxygène.....	33
<b>1. Introduction.....</b>	<b>33</b>
<b>2. Utilisation du concentrateur d'oxygène OC.....</b>	<b>37</b>
<b>3. Nettoyage, maintenance et service.....</b>	<b>39</b>
<b>4. LCD, alarmes et levée des défauts.....</b>	<b>39</b>
<b>5. Caractéristiques.....</b>	<b>41</b>
Annexe A: Compatibilité électromagnétique.....	41
Annexe B: Schéma électrique.....	44
Garantie limitée.....	45

## SYMBOLES

	Suivre le mode d'emploi		Limite de gerbage en nombre
	Partie appliquée de type BF		Flamme nue interdite
	Marche		Défense de fumer
	Panneau d'avertissement général		Protection contre la chute de gouttes d'eau
	Avertissement, électricité		Marque de certification CE
	Limite de gerbage en nombre		Fabricant
	Flamme nue interdite		Tenir au sec
	Défense de fumer		Haut
<b>IP21</b>	Protection contre la chute de gouttes d'eau		Symbole classe II (double isolement)
	Pression ambiante limite		Adapté aux soins à domicile
	Ne pas démonter		Représentant autorisé dans la Communauté européenne
	Ne pas utiliser d'huile ou de graisse		



## INSTRUCTIONS SPÉCIALES

- Avant l'utilisation de ce produit, merci d'étudier soigneusement la présente notice et de la garder pour l'utilisation ultérieure.
- Si vous avez besoin d'aide avec la présente notice d'utilisation, merci de contacter le prestataire de santé à domicile.
- Respectez le débit réglé et le temps d'application selon la prescription médicale établie par votre médecin.
- Cet équipement ne doit pas être utilisé comme support de vie. Il délivre uniquement l'oxygène d'appoint.
- Les enfants et les patients atteints de handicap spécifique peuvent ne pas être capables de comprendre ou communiquer les alarmes du produit, ils doivent être sous surveillance lors de l'utilisation de cet équipement.
- Il est recommandé de fournir une source d'oxygène de secours en cas de défaillance du concentrateur ou d'une panne d'électricité.
- Si les réactions indésirables apparaissent lors de l'utilisation de cet équipement, merci de contacter immédiatement un médecin

FR

### AVANT D'UTILISER CE CONCENTRATEUR D'OXYGÈNE

- ⚠ **AVERTISSEMENT:** Les hautes concentrations d'oxygène accélèrent d'une manière intense la combustion. Lors de l'oxygénothérapie, les patients doivent adopter toutes les mesures pour réduire les risques d'incendie.
- ⚠ **AVERTISSEMENT:** Ce concentrateur d'oxygène et toutes ses parties – y compris les canules, les raccords et les câbles d'alimentation – doivent être à l'abri des sources de chaleur, de flamme nue, d'étincelles et d'électricité statique.
- ⚠ **AVERTISSEMENT:** Ne fumez pas et n'autorisez pas les autres à fumer pendant votre oxygénothérapie. Ne fumez pas et n'autorisez pas les autres à fumer dans la pièce où se trouvent le concentrateur d'oxygène et ses accessoires.
- ⚠ **AVERTISSEMENT:** Les huiles et les graisses sont sujettes à une forte combustion spontanée lorsqu'elles sont exposées à l'oxygène sous pression. Pour éviter les risques d'incendie et de blessures, n'utilisez pas d'huiles et de graisses sur ou autour du concentrateur d'oxygène.
- ⚠ **AVERTISSEMENT:** Cet appareil ne convient pas à une utilisation en présence d'un mélange anesthésique inflammable avec de l'air, de l'oxygène ou du protoxyde d'azote.

## 1. INTRODUCTION

Votre médecin a déterminé que l'oxygène supplémentaire est bénéfique pour vous et a prescrit un concentrateur d'oxygène réglé à un débit et une durée spécifiques pour répondre à vos besoins. Ne modifiez pas les paramètres de débit ou de durée à moins que votre médecin ne vous le demande.

**Veillez lire et comprendre l'intégralité de ce manuel avant d'utiliser l'appareil.**

### UTILISATION PRÉVUE

Le concentrateur d'oxygène OC-E100 est destiné à fournir de l'oxygène supplémentaire aux patients nécessitant une oxygénothérapie. L'appareil n'est pas conçu pour soutenir ou maintenir la vie.

### À PROPOS DE VOTRE CONCENTRATEUR D'OXYGÈNE SÉRIE OC

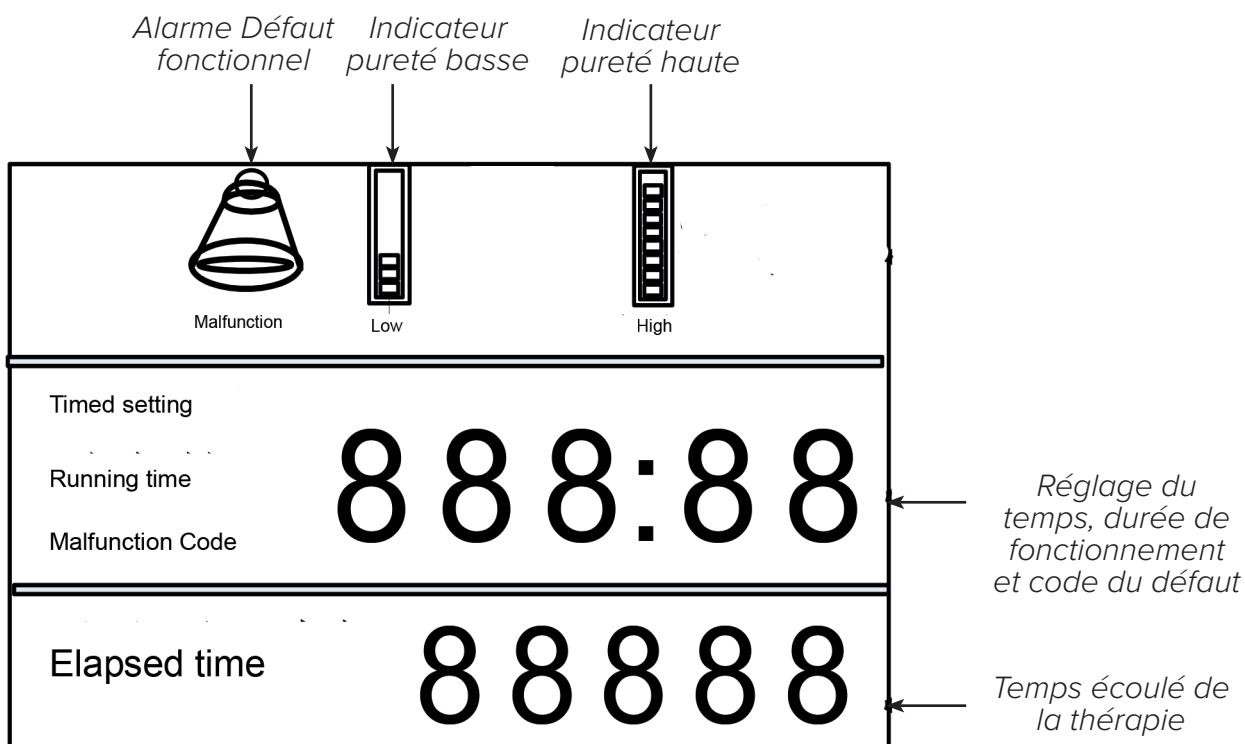
Le concentrateur d'oxygène de la série OC fournit de l'oxygène hautement concentré aux patients nécessitant une oxygénothérapie. L'appareil concentre l'oxygène de l'air à des fins médicales grâce à un processus appelé absorption par oscillation de pression. Votre prestataire de soins à domicile vous montrera et vous expliquera comment utiliser votre appareil OC Series et sera en mesure de répondre à toutes vos questions.

# COMPOSANTS DU CONCENTRAEUR D'OXYGÈNE GAMME OC

FR

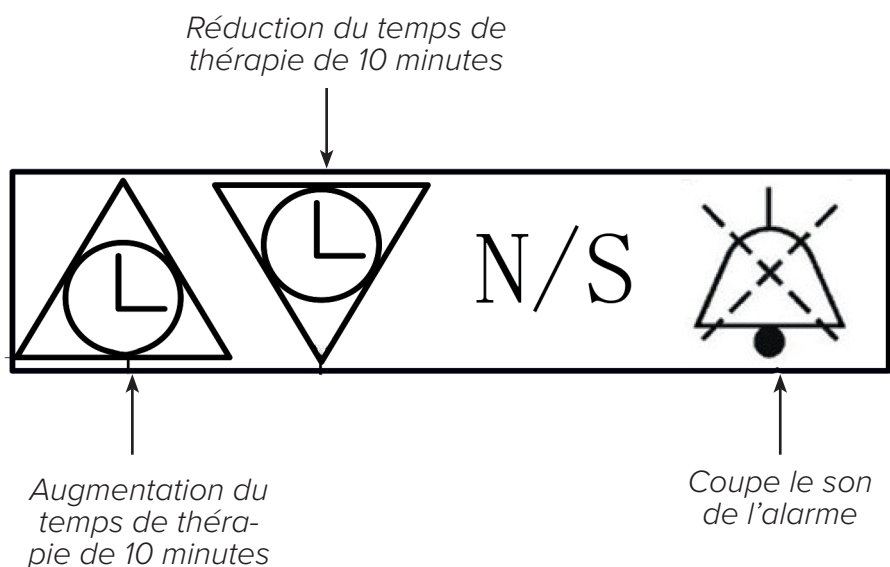


**FIG. 1: ÉCRAN LCD**



FR

**FIG 2: PANNEAU DE COMMANDE À TOUCHE**



**ACCESSOIRES ET PIÈCES DE RECHANGE**

N'utilisez que les pièces de rechange approuvées.

L'utilisation de pièces ou d'accessoires incompatibles peut réduire les performances de l'appareil.

Contactez votre prestataire de soins à domicile si vous avez des questions sur l'utilisation d'accessoires ou de pièces de rechange.

## AVERTISSEMENT ET MISE EN GARDE

*Un avertissement représente un risque de blessure pour l'opérateur ou le patient.*

- ⚠ **AVERTISSEMENT:** Pour que votre concentrateur fonctionne correctement, l'air doit pouvoir circuler librement autour de l'appareil. Les orifices de ventilation sont situés à la base arrière de l'appareil et au niveau du filtre d'entrée d'air latéral. Gardez l'appareil à au moins 30 cm des murs, des meubles et surtout des rideaux qui peuvent réduire le flux d'air vers l'appareil. Ne placez pas le concentrateur dans un petit espace fermé (exemple : placard).
- ⚠ **AVERTISSEMENT:** Ne retirez pas les capots de cet appareil. L'entretien doit être confié à un prestataire de soins à domicile GCE agréé et formé.
- ⚠ **AVERTISSEMENT:** En cas d'alarme de l'équipement ou si vous ressentez des signes d'inconfort, consultez immédiatement votre fournisseur de soins à domicile et/ou votre professionnel de la santé.
- ⚠ **AVERTISSEMENT:** L'oxygène généré par ce concentrateur est un supplément et ne doit pas être utilisé comme support de vie. Dans certaines circonstances, l'oxygénothérapie peut être dangereuse; tout utilisateur doit consulter un médecin avant d'utiliser cet appareil.
- ⚠ **AVERTISSEMENT:** Il est essentiel que tout patient dépendant de l'oxygène fourni par cet appareil dispose d'une source d'oxygène de secours.
- ⚠ **AVERTISSEMENT:** N'utilisez pas le concentrateur d'oxygène si la fiche ou le cordon d'alimentation est endommagé. N'utilisez pas de rallonges ou d'adaptateurs électriques.
- AVERTISSEMENT:** N'essayez pas de nettoyer le concentrateur lorsqu'il est branché sur une prise électrique.
- AVERTISSEMENT:** Ne connectez pas le concentrateur en parallèle ou en série avec d'autres concentrateurs d'oxygène ou d'autres appareils d'oxygénothérapie.
- ⚠ **AVERTISSEMENT:** Le fonctionnement de l'appareil au-dessus ou en dehors des valeurs de tension, de débit, de température, d'humidité et/ou d'altitude spécifiés peut diminuer les niveaux de concentration en oxygène.
- ⚠ **AVERTISSEMENT:** Votre prestataire de soins à domicile est responsable de l'entretien approprié aux intervalles recommandés par le fabricant de l'appareil.

## MISE EN GARDE

*Un avertissement représente la possibilité d'endommager l'équipement.*

- Ne placez pas de liquides sur ou à proximité de l'appareil.
- Si du liquide est renversé sur l'appareil, éteignez-le et débranchez-le de la prise électrique avant d'essayer de le nettoyer. Contactez votre prestataire de soins à domicile si l'appareil ne continue pas à fonctionner correctement.

## DANGER





*Pour réduire les risques de brûlures, d'électrocution, d'incendie ou de blessures:*

- Ne pas désassembler. Il n'y a aucune pièce réparable par l'utilisateur. Confiez tout entretien à un professionnel de service agréé.
- Évitez d'utiliser l'appareil pendant le bain. Si votre médecin vous a prescrit une utilisation continue, le concentrateur doit être situé dans une autre pièce à au moins 3 mètres de la source d'eau.
- N'entrez pas en contact avec le concentrateur lorsqu'il est mouillé. Ne placez pas et ne stockez pas l'appareil là où des liquides peuvent se répandre dans le concentrateur.
- N'atteignez pas le produit s'il est tombé dans l'eau. Débranchez immédiatement et contactez votre revendeur.

## PERTURBATION HAUTE FRÉQUENCE

Cet équipement a été testé et déclaré conforme à la norme IEC/EN 60601-1-2. Ces limites sont conçues pour fournir une protection raisonnable contre les interférences électromagnétiques dans une installation médicale typique.

## TRANSPORT, STOCKAGE ET CONDITIONS D'EXPLOITATION

	SERVICE		TRANSPORT ET STOCKAGE	
TEMPÉRATURE		10°C to 37°C (50 to 98°F)		-30°C to 70°C (-22°F to 158°F)
HUMIDITÉ RELATIVE		20% to 65%, sans condensation		15% to 95%, sans condensation
ALTITUDE	0 à 1828 mètres		-	
PRESSION ATMOSPHÉRIQUE	80 kPa - 101 kPa		50 kPa - 106 kPa	
MILIEU	Sec, bien aéré, sans poussière et impuretés Sans perturbation électromagnétique		Toujours verticalement, vers le haut	

FR

## 2. UTILISATION DU CONCENTRATEUR D'OXYGÈNE

 **AVERTISSEMENT:** Ne pas utiliser de rallonges, ni d'adaptateurs électriques.



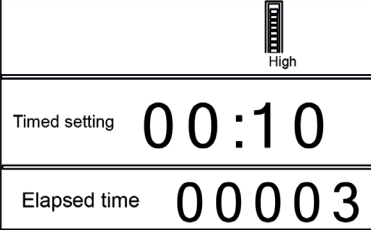
1. Choisissez un emplacement pour votre concentrateur qui lui permette d'aspirer librement l'air ambiant. Assurez-vous que l'appareil se trouve à au moins 30 cm des murs, des meubles, des rideaux ou de tout autre élément susceptible de restreindre la circulation de l'air vers l'appareil.
2. Installez le filtre à deux étages du concentrateur:
  - a. Retirez le panneau d'accès au filtre
  - b. Insérez le filtre d'entrée et tournez dans le sens des aiguilles d'une montre pour connecter
  - c. Replacer le panneau d'accès au filtre
3. Installez l'humidificateur:
  - a. Appuyez sur le bouton du connecteur de l'humidificateur pour retirer la bouteille de l'humidificateur
  - b. Retirez le bouchon en tournant le flacon de l'humidificateur dans le sens des aiguilles d'une montre
  - c. Remplissez la bouteille de l'humidificateur avec de l'eau bouillie distillée ou refroidie entre les repères min / max.
  - d. Remplacez le capuchon de l'humidificateur et serrez jusqu'à ce qu'il soit bien fixé
  - e. Branchez la bouteille de l'humidificateur dans le connecteur de l'humidificateur pour le reconnecter à la sortie d'oxygène

**NOTE:** Changer l'eau de l'humidificateur tous les jours.

4. Une fois le contenu de la présente notice lu et compris, insérez le câble d'alimentation dans une prise murale mise à la terre et actionnez l'interrupteur pour le mettre dans sa position Marche [I].
5. Vérifiez que la bouteille d'humidification est bien serrée:
  - a. Bloquez légèrement avec un doigt la sortie d'oxygène de la bouteille d'humidification pendant 20 secondes.
  - b. Quand le flotteur tombe au fond, enlevez votre doigt.

- c. Si la bouteille émet un sifflement, cela signifie que l'humidificateur est correctement raccordé à votre équipement.
  - d. Si vous n'entendez pas ce son, retirez la bouteille d'humidification, dévissez le couvercle et répétez le test.
  - e. Si vous n'entendez toujours pas de sifflement, contactez votre prestataire de santé à domicile.
6. Réglez le débit de sortie pour que la marque sur le flotteur soit alignée avec le trait du débit prescrit par le médecin:
    - a. Pour augmenter le débit de sortie, tournez le bouton de commande du débitmètre dans le sens des aiguilles d'une montre.
    - b. Pour réduire le débit, tournez le bouton de commande du débitmètre dans le sens inverse des aiguilles d'une montre.
  7. Connectez votre tube à oxygène à la sortie d'oxygène et mettez votre canule comme indiqué par votre prestataire de soins à domicile. Si vous utilisez un tube d'extension (rallonge), connectez-le à la sortie d'oxygène et au tube d'oxygène.
  8. Si vous n'utilisez pas le concentrateur d'oxygène, positionnez l'interrupteur dans la position Arrêt [O].

## MODES DE FONCTIONNEMENT ET ÉCRAN LCD

RÉGIME	INSTRUCTIONS	ÉCRAN LCD
<b>Démarrage sous 5 minutes</b>	Pendant les premières cinq minutes de fonctionnement, l'indicateur de pureté d'oxygène clignote ensemble avec l'indicateur des heures, des minutes et le séparateur	 <p>Modèle OC-S est sans indicateur oxygène par rapport au Modèle OC-E</p>
<b>Service continu</b>	L'écran LCD affiche le temps écoulé ainsi que la durée de fonctionnement actuelle.	
<b>Réglage du temps</b>	<p>Régler la durée de thérapie à l'aide des touches Vers le haut, Vers le bas sur le panneau à touches pour augmenter ou réduire la durée par 10 minutes.</p> <p>20 secondes après le réglage de la durée de thérapie, le compte à rebours démarre automatiquement. Le débit s'arrête quand le compte à rebours est terminé.</p>	

### 3. NETTOYAGE, MAINTENANCE ET SERVICE

Avant le nettoyage, mettre l'interrupteur général dans la position Arrêt [O] et débrancher le concentrateur d'oxygène OC-E100 du réseau électrique.

La surface du capot du concentrateur devrait être nettoyée une fois par semaine par un chiffon doux imbibé d'un nettoyant ménager doux. Il est impératif de toujours sécher la surface du capot après son nettoyage.

Le nettoyage et le remplacement de la canule et de l'humidificateur doivent respecter les instructions du fabricant et/ou de votre prestataire de soin à domicile.

FR

Le filtre à air du concentrateur d'oxygène gamme OC doit être nettoyé au moins une fois par semaine.

1. Ouvrez le panneau d'accès au filtre à air sur le côté du concentrateur d'oxygène
2. Retirez les filtres à air de l'appareil
3. Rincer et laisser sécher naturellement
4. Une fois sec, réinstallez les filtres à air

#### Maintenance et service

L'équipement ne dispose d'aucune partie réparable par l'utilisateur et il doit être réparé uniquement par un prestataire autorisé.

### 4. GUIDE D'ALARME ET DE DÉPANNAGE

Le guide ci-dessous répertorie les alarmes et les problèmes courants, ainsi que les raisons pour lesquelles ils se sont produits ainsi que la procédure à suivre pour les résoudre. Si vous ne parvenez pas à résoudre un problème ou si vous rencontrez un problème qui n'est pas répertorié ci-dessous, veuillez contacter votre prestataire de soins à domicile.

#### ALARMES

ALARME	CAUSE	ACTIONS À MENER
Écran affiche le code de défaut H:07.	Pression de l'équipement est supérieure à celle spécifiée.	Contactez votre prestataire de santé à domicile.
Écran affiche le code de défaut H:06.	Pression est inférieure à celle spécifiée.	Contactez votre prestataire de santé à domicile.
Écran affiche le code de défaut H:05.	Équipement est surchauffé.	Contactez votre prestataire de santé à domicile.
Écran affiche le code de défaut E:01.	Débit de sortie est trop faible.	Contactez votre prestataire de santé à domicile.
Écran affiche le code de défaut E:02.	Panne de thermistance.	Contactez votre prestataire de santé à domicile.
Écran affiche le code de défaut E:03.	Défaut de circuit de capteur OSD.	Contactez votre prestataire de santé à domicile.
Alarme Coupure d'alimentation.	Équipement a détecté une coupure ou un défaut d'alimentation.	Raccordez-vous à votre réserve de secours d'oxygène et contactez votre prestataire de santé à domicile.

## GUIDE DE DÉPANNAGE

Le guide ci-dessous présente les alarmes et les problèmes courants, leurs raisons et les actions à mener pour les lever. Si vous n'arrivez pas à résoudre le problème ou s'il y a un problème qui n'est pas mentionné ci-dessous, merci de contacter votre prestataire de santé à domicile.

FR

PROBLÈME	CAUSE	ACTIONS À MENER
L'équipement ne fonctionne pas quand il est allumé, mais l'écran LCD fonctionne.	Défaut d'un composant à l'intérieur.	Contactez votre prestataire de service de soins à domicile.
L'équipement ne fonctionne pas quand il est allumé et l'écran LCD n'affiche rien, ou seulement de manière intermittente.	Câble d'alimentation est endommagé.	Vérifiez, si le câble d'alimentation n'est pas endommagé.
	Fiche du câble d'alimentation n'est pas bien insérée dans la prise électrique.	Vérifiez que l'équipement est bien branché sur la prise électrique.
	Concentrateur d'oxygène ne reçoit pas d'énergie de la prise électrique.	Vérifiez le fusible ou le circuit de votre prise électrique à la maison.
	Défaut d'un composant à l'intérieur.	Contactez votre prestataire de santé à domicile.
Oxygène ne s'écoule pas ou son débit est limité.	Canule d'oxygène est pliée ou obstruée ce qui bloque l'administration de l'oxygène.	Défaire la canule ou la remplacer.
	Bouteille d'humidification n'est pas correctement raccordée à l'installation.	Réinstallez l'humidificateur.
Flotteur du débitmètre ne bouge pas au moment du réglage par le bouton de commande, ni vers le bas, ni vers le haut.	Bouton de commande Débit n'est pas ouvert.	Tournez lentement et doucement le bouton.
	Bouton de commande Débit est défectueux.	Contactez votre prestataire de services de soins à domicile.
Eau présente dans la canule	Changement de température;  OU  Equipement trop près d'un mur, d'un voilage ou de meubles.	Séchez l'intérieur du couvercle de l'humidificateur
		Ne pas utiliser l'eau très chaude dans l'humidificateur.
		Ne pas trop remplir l'humidificateur.
		Maintenez le concentrateur d'oxygène et la canule dans la même pièce à la même température. Si vous utilisez avec votre concentrateur d'oxygène un tube rallonge, merci de s'adresser à votre prestataire de santé à domicile pour s'informer sur le séparateur d'eau pour le captage de l'humidité trop importante.



## 5. CARACTÉRISTIQUES

### Spécification technique

Modèle	OC-E80	OC-E100
Puissance (W)	650 750W 6A (Amérique du Nord)	650 750W 6A (Amérique du Nord)
Courant nominal (A)	2.25	2.25
Tension d'alimentation	230V (+10%, - 15%) 50Hz (±1Hz) 230V (+10%, - 15%) 60Hz (±1Hz) 120V (+10%, - 15%) 60Hz (±1Hz)	230V (+10%, - 15%) 50Hz (±1Hz) 230V (+10%, - 15%) 60Hz (±1Hz) 120V (+10%, - 15%) 60Hz (±1Hz)
Débit (l/min)	05 à 8	1 à 10
Pureté	87 – 96%	87 – 96%
Pression de sortie (MPa)	0.05±0.005	0.05±0.005
Dimensions	381 mm x 347 mm x 689 mm	381 mm x 347 mm x 689 mm
Poids net	27 kg	27 kg
Nuisance sonore	52dB(A)	52dB(A)
Classe et type d'équipement	Classe IIa	Classe IIa
Compatibilité CEM	IEC 60601-1-2	IEC 60601-1-2
Éléments	Standard: écran LCD; indicateur de concentration en oxygène (rouge, vert, jaune à l'écran); alarme de température; alarme haute/ basse pression; alarme de la basse concentration en oxygène; alarme de coupure d'alimentation; réglage du temps; diagnostic intelligent de défauts; signalisation de l'entretien. Facultatif: Sortie de surpression	

FR

### Élimination

Éliminez cet équipement conformément aux règlements locaux.

## ANNEXE A: COMPATIBILITÉ ÉLECTROMAGNÉTIQUE

Si vous avez des questions concernant les instructions et les déclarations ci-dessous, veuillez contacter votre prestataire de santé à domicile.

**Instructions et déclarations du fabricant – émissions électromagnétiques:** Cet équipement est prévu pour être utilisé dans le milieu électromagnétique comme spécifié ci-dessous. L'utilisateur de cet équipement devrait s'assurer que l'équipement est utilisé dans un tel milieu.

ESSAIS D'ÉMISSIONS	CONFORMITÉ	INSTRUCTIONS POUR MILIEU ÉLECTROMAGNÉTIQUE
Emissions RF CISPR 11	Groupe 1	Cette équipement utilise l'énergie RF uniquement pour sa fonction interne. C'est pourquoi ces émissions RF sont très basses et ne provoqueront probablement pas de perturbations aux équipements électroniques à proximité.

Emissions RF CISPR 11	Classe B	Cet équipement convient à l'utilisation dans tous les établissements, y compris les ménages et les établissements directement connectés au réseau public BT.
Émissions de courant harmonique IEC 61000-3-2	Classe A	
Fluctuations de tension/ Papillotement	Conformité	
Émissions IEC 61000-3-3		
Émissions énergie haute fréquence RTCA/DO-160G Partie 21	Catégorie M	Cet équipement convient à bord des avions commerciaux à l'intérieur de la cabine pour les voyageurs.


**Instructions et déclarations du fabricant – immunité électromagnétique:** Cet équipement est prévu pour être utilisé dans le milieu électromagnétique spécifié. L'utilisateur de cet équipement devrait s'assurer que l'équipement est utilisé dans un tel milieu.

ESSAIS D'IMMUNITÉ	NIVEAU D'ESSAIS IEC 60601	NIVEAU DE CONFORMITÉ	MILIEU ÉLECTRO-MAGNÉTIQUE - INSTRUCTIONS
Décharge électrostatique (DES) IEC 61000-4-2	±8kV toucher  ± 2 kV, ± 4 kV, ± 8 kV, ± 15 kV air	±8kV toucher  ± 2 kV, ± 4 kV, ± 8 kV, ± 15 kV air	Les planchers devraient être en bois, en béton ou en dalles céramiques. Si les sols sont recouverts de matériaux synthétiques, puis l'humidité relative devrait s'élever au moins à 30 %.
Essais d'immunité aux transitoires électriques rapides en salves IEC 61000-4-4	±2kV pour les cordes d'alimentation électrique  ±1kV pour les lignes d'entrée/sortie	±2kV pour les cordes d'alimentation électrique  Pas applicable	La qualité d'alimentation du réseau devrait être la même comme à la maison ou à l'hôpital.
Essai d'immunité aux ondes de choc IEC 61000-4-5	± 0,5 kV, ± 1 kV mode différentiel  ± 0,5 kV, ± 1 kV, ± 2 kV mode commun	± 0,5 kV, ± 1 kV mode différentiel  Pas applicable	La qualité d'alimentation du réseau devrait être la même comme à la maison ou à l'hôpital.
Essais d'immunité aux creux de tension, coupures brèves et variations de tension IEC 61000-4-11	0 % UT; 1 cycle at 0° 70 % UT; 25 cycles à 0°  0% UT ;250 cycles	0 % UT; 1 cycle at 0° 70 % UT; 25 cycles à 0°  0% UT ;250 cycles	La qualité d'alimentation du réseau devrait être la même comme à la maison ou à l'hôpital.

Essai d'immunité au champ magnétique à la fréquence du réseau (50/60 Hz) IEC 61000-4-8	30 A/m	30 A/m	Les champs magnétiques de la fréquence du réseau devraient être identiques aux installations type dans un hôpital type ou un ménage type.
--	--------	--------	---

Note: UT est la tension alternative de réseau avant l'application du niveau d'essai.

**Instructions et déclarations du fabricant – immunité électromagnétique:** Cet équipement est prévu pour être utilisé dans le milieu électromagnétique spécifié ci-dessous. L'utilisateur de cet équipement devrait s'assurer que l'équipement est utilisé dans un tel milieu.

ESSAIS D'IMMUNITÉ	NIVEAU D'ESSAIS IEC60601	NIVEAU DE CONFORMITÉ	MILIEU ÉLECTROMAGNÉTIQUE - INSTRUCTIONS
Immunité aux perturbations conduites, induites par les champs radioélectriques IEC 61000-4-6	3V 150kHz-80MHz 6 Vrms Fréquence de bandes RF amateurs et des équipements PVL	3V 150kHz-80MHz 6 Vrms Fréquence de bandes RF amateurs et des équipements PVL	L'équipement de communication RF portable et mobile ne devrait pas être utilisé à proximité d'une partie quelconque de l'équipement, y compris les câbles, Distance de séparation recommandée:
Essai d'immunité aux champs électromagnétiques rayonnés aux fréquences radio-électriques IEC 61000-4-3	entre 150 kHz a 80 MHz 10V/m 80MHz-2.7GHz	entre 150 kHz a 80 MHz 10V/m 80MHz-2.7GHz	d=1,2 150kHz-80MHz d=1,2 80MHz-800MHz d=2,3 800MHz-2.5GHz quand P est selon le fabricant de l'émetteur la puissance maximale de sortie en watt (W) et d est la distance de séparation en mètres (m). Les perturbations peuvent survenir à proximité d'une installation ayant le symbole: 

NOTE 1: En cas de 80 MHz et 800 MHz, la bande de fréquences supérieure sera appliquée.  
NOTE 2: Ces instructions peuvent ne pas s'appliquer dans chaque situation. La propagation des ondes magnétiques est influencée d'une manière négative par l'absorption et le reflet des constructions, des objets et des personnes.

**A:** Le champ stationnaire d'un émetteur comme les téléphones portables/les téléphones sans fils et les stations mobiles basées au sol du réseau radio, les bandes amateurs RF, la diffusion radio en signaux modulés en AM ou FM ou télévision, etc., l'intensité du champ est en théorie prédictible. Pour pouvoir estimer le milieu électromagnétique d'un émetteur RF fixe, il faut prendre en considération les mesures électromagnétiques du site. S'il est possible d'effectuer des mesures de l'équipement, l'intensité du champ est supérieure à l'endroit de l'application des fréquences radio (RF) en harmonie avec le niveau, puis il faut surveiller l'équipement pour vérifier son fonctionnement. Si une activité anormale est observée, puis les mesures complémentaires peuvent être demandées, comme la définition de l'orientation ou la localisation de l'équipement.

**B:** Dans la totalité de la bande de fréquences 150 KHZ - 80 MHZ, l'intensité du champ devrait être inférieure à 30 v/m.

## DISTANCES DE SEPARATION RECOMMANDEES ENTRE L'EQUIPEMENT DE COMMUNICATION RF PORTABLE ET MOBILE ET CET EQUIPEMENT

Cet équipement est destiné à être utilisé dans le milieu électromagnétique avec les perturbations RF rayonnées contrôlées. L'utilisateur de cet équipement peut apporter son concours pour prévenir les perturbations électromagnétiques en respectant la distance minimum entre l'équipement de communication RF portable et mobile (émetteurs) et cet équipement, comme recommandé ci-dessous, selon la puissance de sortie maximum de cet équipement de communication.

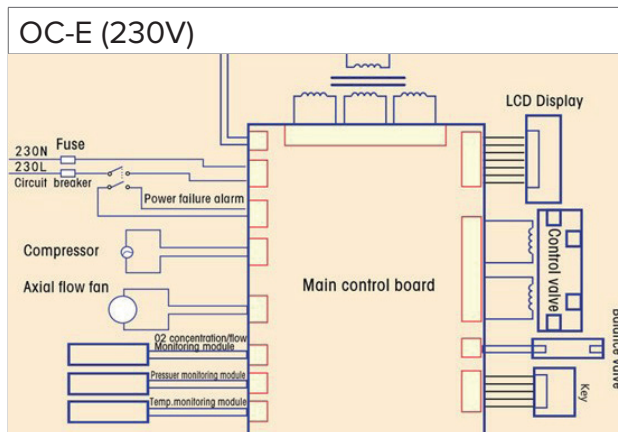
PUISSANCE MAXIMUM NOMINALE DE SORTIE DE L'ÉMETTEUR (WATT)	DISTANCE DE SÉPARATION SELON LA FRÉQUENCE DE L'ÉMETTEUR (MÈTRES)		
	150KHZ-80MHZ $D=1.2\sqrt{P}$	80MHZ-800MHZ $D=1.2\sqrt{P}$	800MHZ-2.5GHZ $D=2.3\sqrt{P}$
0.01	0.12	0.12	0.23
0.1	0.38	0.38	0.73
1	1.2	1.2	2.3
10	3.8	3.8	7.3
100	12	12	23

Pour les émetteurs dimensionnés à la puissance maximum nominale de sortie qui ne figurent pas ci-dessus, il est possible d'estimer la distance de séparation (d) en mètres en utilisant l'équation applicable à la fréquence de l'émetteur, quand P est la puissance maximum de sortie de l'émetteur en Watt (W) indiquée par le fabricant de l'émetteur.

NOTE 1: En cas de 80 MHz et 800 MHz, la distance de séparation appliquée est celle pour la bande de fréquence supérieure.

NOTE 2: Ces instructions peuvent ne pas s'appliquer dans chaque situation. La propagation des ondes magnétiques est influencée d'une manière négative par l'absorption et le reflet des constructions, des objets et des personnes.

## ANNEXE B: SCHÉMA ÉLECTRIQUE



## GARANTIE LIMITÉE

MODÈLE	DÉLAI DE GARANTIE
OC-E80	2 ans
OC-E100	2 ans

Le fabricant garantit que le système travaillera, sans défaut de fabrication et de matériaux, conformément aux spécifications du produit pendant 2 ans après la date de vente de la société GCE, s.r.o. (GCE) ou ses filiales au revendeur.

Les filtres, canules et tubes ne sont pas couverts par la garantie.

En ce qui concerne les accessoires, la garantie couvre le fait que pendant 90 jours après la date d'achat ils seront sans vice de matière et de fabrication. Si le produit ne travaille pas conformément aux spécifications, GCE, s.r.o. réparera ou remplacera à son gré le matériel défectueux ou la partie défectueuse. GCE, s.r.o. remboursera uniquement les frais habituels du transport de GCE, s.r.o. au siège du revendeur. Cette garantie ne couvre pas les dommages dus à un accident, à une mauvaise utilisation, à un abus, à une modification non autorisée et dus à d'autres défauts qui ne sont pas en relation avec le matériau ou la fabrication.

GCE, s.r.o. et fabricant décline toute responsabilité pour les pertes économiques, la perte de profit, les frais généraux ou les dommages consécutifs éventuellement demandés suite à une vente ou à une utilisation de ce produit. Certains pays n'autorisent pas cette exclusion ou limitation du remboursement pour les défauts indirects ou consécutifs, donc les restrictions susvisées peuvent ne pas vous concerner.

Cette garantie est donnée à la place de toute garantie explicite ou implicite, y compris les garanties implicites en matière de qualité marchande et de compatibilité avec une utilisation spécifique. De plus, la société le fabricant et GCE ne peut en aucun cas être tenue responsable de la perte de profit, de bon nom ou des dommages indirects ou consécutifs, même si la société le fabricant et GCE en a été informée. Certains pays ou certaines provinces n'autorisent pas cette exclusion ou la restriction des garanties implicites ou la négation des dommages indirects ou consécutifs, et donc le droit de votre pays ou de votre province peut vous apporter une protection supplémentaire.

Pour faire valoir vos droits émanant de cette garantie, merci de contacter votre revendeur local autorisé de GCE.



SYSMED(CHINA) CO.,LTD  
11-2-3, No.17 WenSu Street, HunNan  
New District, ShenYang, China  
Visit the MQ web site at:  
<http://www.sysmed.cn/>

### Importateur UE:

GCE, s.r.o.  
Zizkova 381,  
583 01, Chotebor  
République Tchèque  
[www.gcegroup.com](http://www.gcegroup.com)

FR

# ITALIANO

## Manuale per l'utente: CONCENTRATORI D'OSSIGENO DELLA LINEA OC

### INDICE

Simboli .....	46
Osservazioni di carattere particolare .....	47
Prima di utilizzare il concentratore d'ossigeno .....	47
1. Introduzione .....	47
2. Concentratore d'ossigeno della linea OC .....	51
3. Pulizia, manutenzione e assistenza .....	52
4. Allarmi e rimozione dei guasti .....	53
5. Specifiche .....	55
Allegato A: Compatibilità elettromagnetica .....	55
Allegato B: Schema di collegamento .....	58
Garanzia limitata .....	59

### GLOSSARY

	Vedere le istruzioni per l'uso		Rispettare le istruzioni per l'uso
	Parte applicata tipo BF		Limitazione della temperatura
	Accensione		Spegnimento
	Segnale di avvertimento generale		Fragile, maneggiare con cura
	Avvertenze, elettricità		Alimentazione CA
	Limite di accatastamento		Produttore
 No Open Flames	Proteggere dalle fiamme libere		Conservare in luogo asciutto
 No Smoking	Non fumare		Alto
<b>IP21</b>	Protetto dal gocciolamento d'acqua		Simbolo della classe II (doppio isolamento)
	Limite di pressione ambiente		Adatto all'uso domestico
 Do Not Disassemble	Non smontare Vietato fumare		Rappresentante autorizzato nella Comunità Europea
 No Oil or Grease	Non utilizzare olio o grasso		

## OSSERVAZIONI DI CARATTERE PARTICOLARE

- Prima di usare questo prodotto, leggere attentamente questo manuale e conservarlo per un uso futuro.
- Se si ha bisogno d'aiuto in relazione a questo manuale, contattare il fornitore di assistenza domiciliare.
- Utilizzare le impostazioni del flusso e del tempo di alimentazione come indicato dal medico.
- Questo dispositivo non deve essere utilizzato come dispositivo di supporto vitale, perché fornisce solo ossigeno aggiuntivo.
- I bambini e i pazienti con determinate disabilità potrebbero non essere in grado di comprendere o comunicare gli allarmi del prodotto, pertanto devono essere sorvegliati se utilizzano questo dispositivo.
- Si raccomanda ai pazienti di disporre di una fonte di ossigeno di riserva in caso di interruzione o guasto dell'alimentazione.
- Se si verificano reazioni avverse durante l'utilizzo di questo dispositivo, contattare immediatamente il medico.

IT

## PRIMA DI UTILIZZARE IL CONCENTRATORE D'OSSIGENO

- ⚠ **AVVERTENZE:** Ad alte concentrazioni, l'ossigeno accelera intensamente la combustione. Durante l'ossigenoterapia, i pazienti devono adottare tutte le misure per ridurre il rischio di incendio.
- ⚠ **AVVERTENZE:** Questo concentratore di ossigeno e tutti i suoi componenti (comprese cannule, connessioni e cavi di alimentazione) devono essere tenuti lontani da fonti di calore, fiamme libere, scintille ed elettricità statica.
- ⚠ **AVVERTENZE:** Non fumare e non permettere ad altri di fumare durante l'ossigenoterapia. Non fumare o permettere ad altri di fumare anche nel locale in cui si trovano il concentratore di ossigeno e gli accessori.
- ⚠ **AVVERTENZE:** Oli e grassi sono molto inclini alla combustione spontanea se esposti all'ossigeno sotto pressione. Per ridurre il rischio di incendi o lesioni personali, non utilizzare oli o lubrificanti sopra o attorno al concentratore di ossigeno.
- ⚠ **AVVERTENZE:** Il dispositivo non è adatto all'uso in presenza di miscele anestetiche infiammabili con aria, ossigeno o protossido di azoto.

## 1. INTRODUZIONE

Il tuo medico ha stabilito che l'ossigeno supplementare può essere di giovamento per la tua salute e ti ha prescritto un concentratore di ossigeno con impostazione di un determinato flusso di ossigeno e della durata della somministrazione di ossigeno per soddisfare le tue esigenze. Non modificare l'impostazione del flusso o della durata della somministrazione di ossigeno se non indicato dal medico.

**Prima di utilizzare questo apparecchio, leggere e comprendere l'intero manuale.**

### USO PREVISTO

Il concentratore di ossigeno della linea OC è destinato a fornire ossigeno supplementare alle persone che richiedono un'ossigenoterapia. Questo dispositivo non è destinato a supportare o mantenere le funzioni vitali.

### ABOUT YOUR OC SERIES OXYGEN CONCENTRATOR

Il concentratore di ossigeno della linea OC fornisce ossigeno altamente concentrato a pazienti che necessitano di ossigenoterapia. Il dispositivo concentra l'ossigeno per uso medico presente nell'aria attraverso un processo noto come adsorbimento con fluttuazione della pressione. Il tuo fornitore di assistenza domiciliare ti mostra come far funzionare il dispositivo della linea OC ed è a tua disposizione per rispondere a qualsiasi domanda.

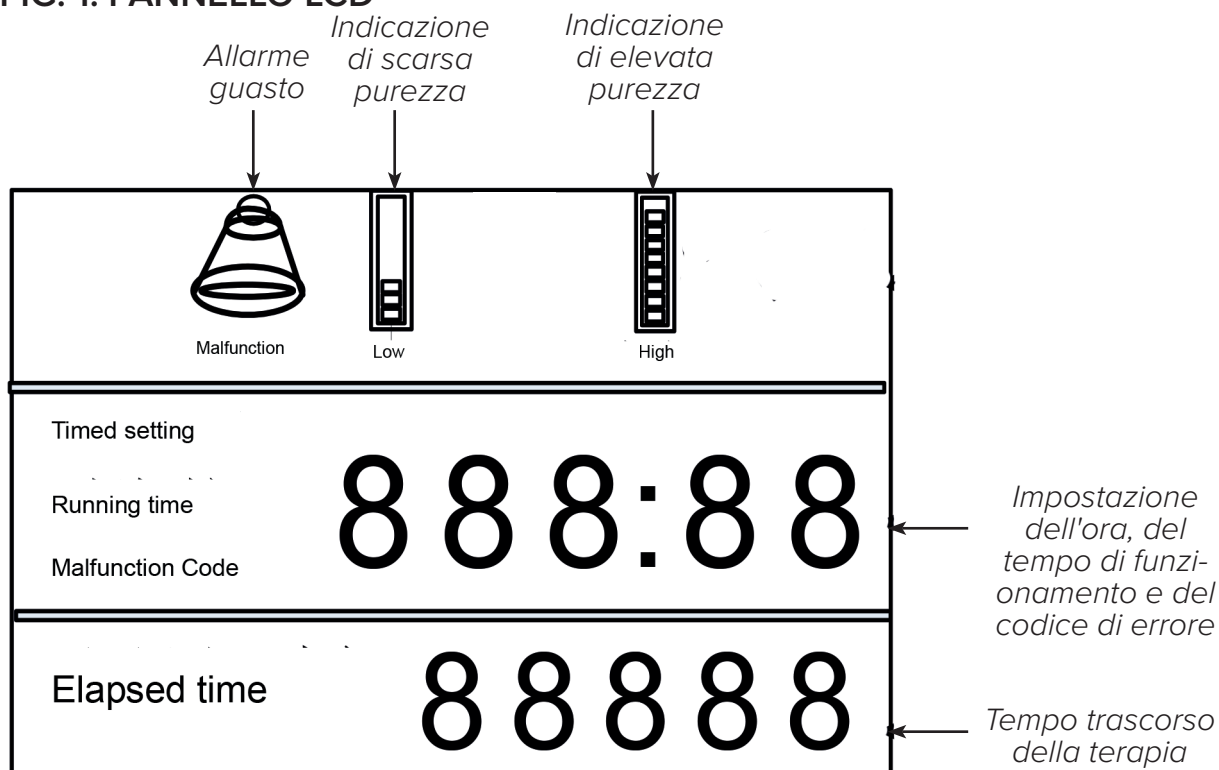
## PARTI DEL CONCENTRATORE D'OSSIGENO DELLA LINEA OC

IT



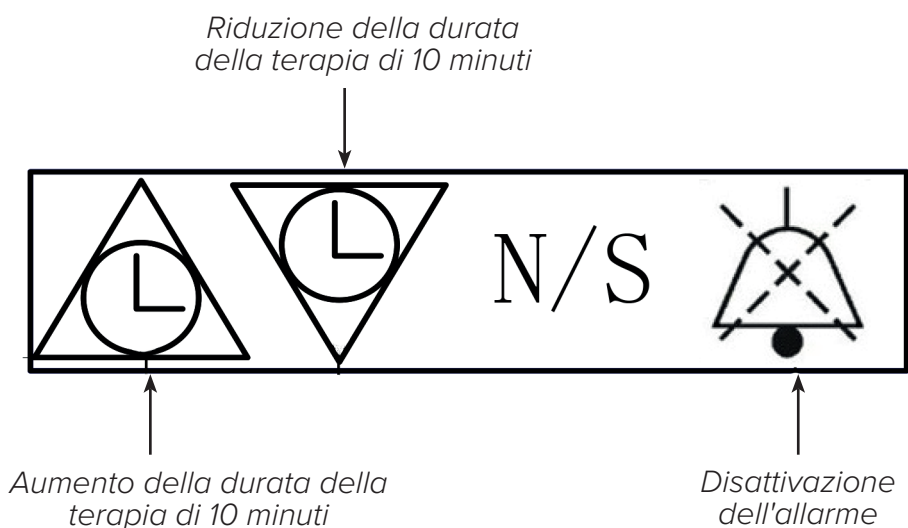


**FIG. 1: PANNELLO LCD**



IT

**FIG. 2: PANNELLO CON PULSANTI**



**ACCESSORI E PEZZI DI RICAMBIO**

Utilizzare solo pezzi di ricambio approvati.

L'utilizzo di componenti o accessori incompatibili può ridurre le prestazioni del dispositivo. In caso di domande sull'utilizzo di accessori o pezzi di ricambio, contattare il proprio fornitore di assistenza domiciliare.

## AVVERTENZE E AVVISI

*L'avvertenza indica il rischio di lesioni per l'operatore o il paziente.*

- ⚠ **AVVERTENZE:** Affinché il concentratore funzioni correttamente, l'aria deve fluire liberamente intorno al dispositivo. I fori di ventilazione si trovano nella parte inferiore sul retro e sul filtro dell'aria laterale. Mantenere il dispositivo ad una distanza di almeno 30 cm da pareti, mobili e soprattutto tende, che possono limitare il flusso d'aria al dispositivo. Non posizionare il concentratore in un piccolo spazio chiuso (ad esempio, in un armadio).
- ⚠ **AVVERTENZE:** Non rimuovere le coperture di questo dispositivo. La manutenzione deve essere affidata al fornitore di assistenza domiciliare autorizzato e formato dalla società GCE.
- ⚠ **AVVERTENZE:** In caso di allarme del dispositivo o se si avvertono disturbi, contattare immediatamente il proprio fornitore di assistenza domiciliare e/o il proprio specialista.
- ⚠ **AVVERTENZE:** L'ossigeno prodotto da questo concentratore è complementare e non deve essere utilizzato per sostenere o mantenere le funzioni vitali. In determinate circostanze, l'ossigenoterapia può essere pericolosa; ogni utente deve consultare un medico prima di utilizzare questo dispositivo.  
**AVVERTENZE:** È necessario che qualsiasi paziente la cui sicurezza dipende dall'ossigeno fornito da questo dispositivo abbia una fonte di ossigeno di riserva.
- ⚠ **AVVERTENZE:** Non utilizzare il concentratore di ossigeno se la spina o il cavo di alimentazione è danneggiato. Non utilizzare prolunghe o adattatori elettrici.  
**AVVERTENZE:** Non tentare di pulire il concentratore quando è collegato a una presa elettrica.  
**AVVERTENZE:** Non collegare il concentratore in parallelo o in serie con altri concentratori di ossigeno o dispositivi per l'ossigenoterapia.
- ⚠ **AVVERTENZE:** Il funzionamento del dispositivo al di fuori della gamma di valori stabilita di tensione, flusso, temperatura, condizioni dell'ambiente, umidità e/o altitudine può portare a ridotti valori di concentrazione di ossigeno.
- ⚠ **AVVERTENZE:** Il fornitore di assistenza domiciliare è responsabile dell'esecuzione di una manutenzione adeguata agli intervalli raccomandati dal produttore del dispositivo.

## AVVISI

*L'avviso informa sul rischio di danni al dispositivo.*

- Non posizionare liquidi sul dispositivo o nei suoi pressi.
- Se viene versato del liquido sul dispositivo, spegnere l'alimentazione e scollegare il cavo di alimentazione dalla presa elettrica prima di tentare di rimuovere il liquido versato. Se il dispositivo non funziona correttamente, contattare il proprio fornitore di assistenza domiciliare.

## PERICOLO




*Per ridurre il rischio di ustioni, scosse elettriche, incendi o lesioni personali.*

- Non smontare il dispositivo. Non contiene componenti riparabili dall'utente. Affidare la manutenzione a un addetto all'assistenza approvato.
- Non utilizzare il dispositivo mentre si fa il bagno. Se il medico ha prescritto l'uso continuo, il concentratore deve essere collocato in un altro locale, ad almeno 3 metri dal bagno.
- Non toccare il concentratore se si è bagnati. Non posizionare o conservare il dispositivo in luoghi in cui i liquidi possono penetrare nel concentratore.
- Se il prodotto è caduto in acqua, non tirarlo fuori. Scollegare immediatamente l'alimentazione e contattare il rivenditore.

## INTERFERENZE AD ALTA FREQUENZA

Questo dispositivo è stato testato ed è stato verificato che soddisfa i requisiti di compatibilità elettromagnetica stabiliti dalla norma IEC/EN 60601-1-2. Questi limiti sono progettati per fornire una protezione adeguata contro le interferenze elettromagnetiche in una tipica installazione medica.

## TRASPORTO, STOCCAGGIO E CONDIZIONI OPERATIVE

	FUNZIONAMENTO		TRASPORTO E STOCCAGGIO	
TEMPERATURA		10°C a 37°C (50°F a 98°F)		-30°C a 70°C (-22°F a 158°F)
UMIDITÀ RELATIVA		20% al 65%, senza condensa		15% al 95%, senza condensa
ALTITUDINE		0 to 1828 meters		-
PRESSIONE ATMOSFERICA		80 kPa - 101 kPa		50 kPa - 106 kPa
AMBIENTE		Asciutto, ben ventilato, privo di polvere e impurità Senza interferenze elettromagnetiche		Sempre in posizione verticale e dritta

IT

## 2. UTILIZZO DEL CONCENTRATORE DI OSSIGENO

 **AVVERTENZE:** Non utilizzare prolunghe o adattatori elettrici.

1. Scegliere un luogo per il concentratore in cui sia possibile aspirare liberamente l'aria. Assicurarsi che il dispositivo sia ad una distanza di almeno 30 cm da pareti, mobili, tende e altri oggetti che possono limitare il flusso d'aria al dispositivo.
2. Installare il filtro del concentratore a due stadi.
  - a. Rimuovere il coperchio del filtro
  - b. Inserire il filtro di ingresso e girarlo in senso orario per collegarlo.
  - c. Rimettere a posto il coperchio del filtro.
3. Impostare la bombola dell'umidificatore:
  - a. Svitare per rimuovere l'umidificatore.
  - b. Rimuovere il tappo ruotando la bombola dell'umidificatore in senso orario.
  - c. Riempire la bombola dell'umidificatore con acqua distillata o prebollita e raffreddata tra il segno del minimo e quello del massimo.
  - d. Rimontare il tappo dell'umidificatore e stringerlo.
  - e. Avvitare l'umidificatore al concentratore.


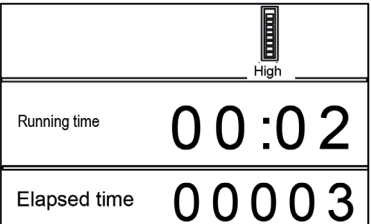
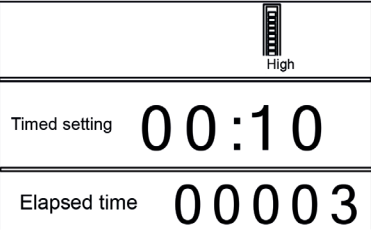
**NOTA:** Cambiare l'acqua nella bombola dell'umidificatore ogni giorno.

4. Dopo aver letto e compreso il contenuto di questo manuale, collegare il cavo di alimentazione a una presa a parete messa a terra e spostare l'interruttore di alimentazione su "Acceso" [I].
5. Assicurarsi che la bombola dell'umidificatore sia fissata:
  - a. Usare il dito per bloccare delicatamente l'uscita dell'ossigeno sul vaso umificatore e verificare che scatti la valvola di sicurezza.
  - b. Quando il galleggiante nel flussometro scende verso il fondo dello strumento di misura, rimuovere il dito.
  - c. Se la bombola emette un fischio, significa che l'umidificatore è collegato correttamente al dispositivo.
  - d. Se non si sente questo suono, rimuovere la bombola dell'umidificatore, svitare il tappo, avvitare di nuovo e ripetere il test di cui sopra.
  - e. Se ancora non si sente alcun fischio dopo aver seguito questi passaggi, contattare il fornitore di assistenza domiciliare.
6. Regolare il flusso di ossigeno in modo che il segno del galleggiante sia centrato sul segno del flusso prescritto dal medico:
  - a. Girare il controllo del flusso in senso orario per aumentare il flusso di uscita.
  - b. Ruotare il selettore di flusso in senso antiorario per ridurre il flusso di uscita.

7. Collegare il tubo dell'ossigeno all'uscita dell'ossigeno e inserire la cannula secondo le istruzioni del fornitore di assistenza domiciliare. Se si utilizza un tubo di prolunga, collegarlo all'uscita dell'ossigeno e al tubo dell'ossigeno.
8. Se non si utilizza il concentratore di ossigeno, spegnere l'alimentazione spostando l'interruttore di alimentazione su "Spento" [O].

## MODALITÀ OPERATIVE E DISPLAY LCD

IT

MODALITÀ	ISTRUZIONI	DISPLAY LCD
Avvio entro 5 minuti	Durante i primi cinque minuti di funzionamento, l'indicatore di purezza dell'ossigeno, l'indicatore delle ore, dei minuti e del separatore lampeggiano simultaneamente.	 <p>Il modello OC-S non dispone di un indicatore dell'ossigeno Modello OC-E</p>
Funzionamento continuo	Il display LCD mostra il tempo trascorso e il tempo di funzionamento corrente.	
Impostazione dell'ora	<p>Impostare la durata della terapia utilizzando i pulsanti su e giù sul pannello dei pulsanti per estendere o accorciare la durata in incrementi di 10 minuti.</p> <p>20 secondi dopo aver impostato la durata della terapia, inizia il conto alla rovescia automatico del tempo fino alla fine del trattamento. Non appena il conto alla rovescia è finito, il flusso di ossigeno si ferma.</p>	

## 3. PULIZIA, MANUTENZIONE E ASSISTENZA

Prima della pulizia, spostare sempre l'interruttore principale nella posizione "Spento" [O] e scollegare il concentratore di ossigeno della linea OC dalla rete elettrica.

La superficie esterna del concentratore di ossigeno dovrebbe essere pulita una volta alla settimana con un panno umido e un detergente per la casa delicato. Dopo la pulizia, asciugare sempre la superficie esterna.

La pulizia e la sostituzione della cannula e dell'umidificatore devono essere effettuate in conformità con le istruzioni del produttore o del fornitore di assistenza domiciliare.

Il **filtro dell'aria** del concentratore di ossigeno della linea OC deve essere pulito almeno una volta alla settimana.

1. Aprire il coperchio del filtro dell'aria sul lato del concentratore di ossigeno.
2. Rimuovere il filtro dell'aria dal dispositivo.
3. Sciacquare e lasciare asciugare naturalmente.
4. Dopo l'asciugatura, installare nuovamente il filtro dell'aria.

### Manutenzione e assistenza

Il dispositivo non ha parti riparabili dall'utente e deve essere riparato solo dal fornitore autorizzato.

IT

## 4. ALLARMI E RIMOZIONE DEI GUASTI

La guida di seguito elenca allarmi e problemi comuni, le cause e che cosa è possibile fare per risolverli. Se non si riesce a risolvere il problema o se si verifica un problema non elencato di seguito, contattare il fornitore di assistenza domiciliare.

### ALLARMI

ALLARME	PERCHÉ È APPARSO	CHE COSA FARE
Il display visualizza il codice di errore H:07.	La pressione del dispositivo è superiore a quella specificata.	Contattare il fornitore di assistenza domiciliare.
Il display visualizza il codice di errore H:06.	La pressione del dispositivo è inferiore a quella specificata.	Contattare il fornitore di assistenza domiciliare.
Il display visualizza il codice di errore H:05.	Il dispositivo è surriscaldato.	Contattare il fornitore di assistenza domiciliare.
Il display visualizza il codice di errore E:01.	Il flusso di uscita è troppo basso	Contattare il fornitore di assistenza domiciliare.
Il display visualizza il codice di errore E:02.	Termistore guasto.	Contattare il fornitore di assistenza domiciliare.
Il display visualizza il codice di errore E:03.	Guasto del circuito del sensore OSD.	Contattare il fornitore di assistenza domiciliare.
Allarme per la mancanza di alimentazione	Il dispositivo ha rilevato un'interruzione o un guasto dell'alimentazione.	Collegare alla fonte di ossigeno di riserva e contattare il fornitore di assistenza domiciliare.

## RIMOZIONE DEI GUASTI

La guida di seguito elenca i problemi comuni, le cause e che cosa è possibile fare per risolverli. Se non si riesce a risolvere il problema o se si verifica un problema non elencato di seguito, contattare il fornitore di assistenza domiciliare.

IT

PROBLEMA	PERCHÉ È APPARSO	CHE COSA FARE	
Il dispositivo non funziona anche se è acceso, ma il display LCD funziona.	Guasto di un componente interno.	Contattare il fornitore di assistenza domiciliare.	
Il dispositivo non funziona anche se è acceso e neanche il display LCD funziona o lampeggia.	Il cavo di alimentazione è danneggiato.	Controllare se il cavo di alimentazione è danneggiato.	
	La spina del cavo di alimentazione non è inserita correttamente nella presa elettrica.	Assicurarsi che il dispositivo sia collegato correttamente a una presa elettrica.	
	Il concentratore di ossigeno non riceve energia dalla presa elettrica.	Controllare il fusibile o il circuito della presa di casa.	
	Guasto di un componente interno.	Contattare il fornitore di assistenza domiciliare.	
L'ossigeno non fluisce o il flusso è limitato.	Il tubo dell'ossigeno è piegato o bloccato, il che impedisce all'ossigeno di fluire.	Raddrizzare o sostituire il tubo in base alla necessità.	
	La bombola dell'umidificatore non è collegata correttamente al dispositivo.	Reinstallare la bombola dell'umidificatore.	
Il galleggiante nel flussometro non si sposta verso l'alto o verso il basso quando si regola il flusso.	Il controllo del flusso non è aperto.	Ruotare il controllo del flusso lentamente e con attenzione.	
	Il controllo del flusso è difettoso.	Contattare il fornitore di assistenza domiciliare.	
Nella cannula è presente acqua.	Si è verificato un cambiamento della temperatura;	Asciugare l'interno del coperchio dell'umidificatore.	
	OPPURE	Non usare acqua calda nella bombola dell'umidificatore.	
	Il dispositivo è troppo vicino alla parete, a tende o a mobili.		Non riempire eccessivamente la bombola dell'umidificatore.
			Mantenere il concentratore di ossigeno e la cannula nello stesso locale alla stessa temperatura. Se si utilizza un tubo di prolunga con il concentratore di ossigeno, consultare il proprio fornitore di assistenza domiciliare per l'installazione di un separatore dell'acqua per catturare l'umidità in eccesso.

## 5. SPECIFICHE

### Specifiche tecniche

Modello	OC-E80	OC-E100
Potenza assorbita (W)	650 750W 6A (Nord America)	650 750W 6A (Nord America)
Corrente nominale (A)	2.25	2.25
Requisiti elettrici	230V (+10%, - 15%) 50Hz (±1Hz) 230V (+10%, - 15%) 60Hz (±1Hz) 120V (+10%, - 15%) 60Hz (±1Hz)	230V (+10%, - 15%) 50Hz (±1Hz) 230V (+10%, - 15%) 60Hz (±1Hz) 120V (+10%, - 15%) 60Hz (±1Hz)
Flusso (l/min)	0,5 - 8	1 - 10
Purezza	87 – 96%	87 – 96%
Pressione in uscita (MPa)	0.05±0.005	0.05±0.005
Dimensioni	381 mm x 347 mm x 689 mm	381 mm x 347 mm x 689 mm
Peso netto	27 kg	27 kg
Rumore	52dB(A)	52dB(A)
Classe e tipo di dispositivo	Classe IIa	Classe IIa
Conformità alla compatibilità elettromagnetica	IEC 60601-1-2	IEC 60601-1-2
Elementi	Di serie: display LCD; indicatori di concentrazione dell'ossigeno (rosso, verde, giallo sul display); allarme temperatura; allarme alta/bassa pressione; allarme bassa concentrazione di ossigeno; allarme interruzione dell'alimentazione; impostazione dell'ora; diagnostica intelligente dei guasti; promemoria della manutenzione. Aggiuntivi: uscita di sovrappressione.	

IT

### Smaltimento

Smaltire il dispositivo in conformità alle disposizioni di legge locali.

## ALLEGATO A: COMPATIBILITÀ ELETTROMAGNETICA

In caso di domande sulle istruzioni e le dichiarazioni di cui in seguito, contattare il proprio fornitore di assistenza domiciliare.

**Istruzioni e dichiarazioni del produttore - emissioni elettromagnetiche:** Questo dispositivo è destinato all'uso nell'ambiente elettromagnetico specificato di seguito. L'utente di questo dispositivo dovrebbe assicurarsi di utilizzarlo in tale ambiente.

TEST DELLE EMISSIONI	CONFORMITÀ	ISTRUZIONI PER L'AMBIENTE ELETTROMAGNETICO
Emissioni ad alta frequenza CISPR 11	Gruppo 1	Questo dispositivo utilizza energia ad alta frequenza solo per le funzioni interne. Pertanto, le emissioni ad alta frequenza sono molto basse e non suscettibili di causare interferenze con le apparecchiature elettroniche vicine.

Emissioni ad alta frequenza CISPR 11	Classe B	Il dispositivo è adatto per l'uso in tutti gli edifici, comprese le case e gli edifici direttamente collegati alle condutture di distribuzione a bassa tensione.
Emissioni di corrente armonica IEC 61000-3-2	Classe A	
Variazioni della tensione/flicker	Conformità	
Emissioni IEC 61000-3-3		
Emissioni di energia ad alta frequenza RTCA/DO-160G sezione 21	Categoria M	Questo dispositivo è adatto per l'uso a bordo di aeromobili commerciali nella cabina passeggeri.


**Istruzioni e dichiarazioni del produttore - immunità elettromagnetica:** Questo dispositivo è destinato all'uso nell'ambiente elettromagnetico specificato di seguito. L'utente di questo dispositivo dovrebbe assicurarsi di utilizzarlo in tale ambiente.

TEST DI IMMUNITÀ	LIVELLO DEL TEST IEC 60601	LIVELLO DI CONFORMITÀ	ISTRUZIONI PER L'AMBIENTE ELETTROMAGNETICO
Scarica elettrostatica (ESD) IEC 61000-4-2	±8kV contatto ± 2 kV, ± 4 kV, ± 8 kV, ± 15 kV aria	±8kV contatto ± 2 kV, ± 4 kV, ± 8 kV, ± 15 kV aria	I pavimenti devono essere in legno, cemento o piastrelle. Se i pavimenti sono coperti di materiale sintetico, l'umidità relativa deve essere almeno del 30%.
Transitori/raffiche di impulsi elettrici veloci IEC 61000-4-4	±2kV per cordoni di alimentazione +1 kV per ingressi/uscite	±2 kV per cordoni di alimentazione Non applicabile	La qualità dell'alimentazione di rete dovrebbe corrispondere alla qualità dell'ambiente domestico o ospedaliero.
Impulso IEC 61000-4-5	± 0,5 kV, ± 1 kV modalità differenziale ± 0,5 kV, ± 1 kV, ± 2 kV modalità comune	± 0,5 kV, ± 1 kV modalità differenziale Non applicabile	La qualità dell'alimentazione di rete dovrebbe corrispondere alla qualità dell'ambiente domestico o ospedaliero.
Cali di tensione, brevi interruzioni e variazioni di tensione sulle linee di ingresso dell'alimentazione IEC 61000-4-11	0 % UT; 1 ciclo a 0° 70 % UT; 25 cicli at 0° 0% UT ;250 cicli	0 % UT; 1 ciclo a 0° 70 % UT; 25 cicli at 0° 0% UT ;250 cicli	La qualità dell'alimentazione di rete dovrebbe corrispondere alla qualità dell'ambiente domestico o ospedaliero.
Campo magnetico a frequenza di rete (50/60 Hz) IEC 61000-4-8	30 A/m	30 A/m	I campi magnetici alla frequenza di rete devono essere ai livelli caratteristici di una installazione tipica in un tipico ambiente ospedaliero o domestico.



Nota: UT è la tensione alternata di rete prima dell'applicazione del livello della prova.

**Istruzioni e dichiarazioni del produttore - immunità elettromagnetica:** Questo dispositivo è destinato all'uso nell'ambiente elettromagnetico specificato di seguito. L'utente di questo dispositivo dovrebbe assicurarsi di utilizzarlo in tale ambiente.

TEST DI IMMUNITÀ	LIVELLO IEC60601	LIVELLO DI CONFORMITÀ	ISTRUZIONI PER L'AMBIENTE ELETTROMAGNETICO
Disturbi di linea ad alta frequenza IEC 61000-4-6	3 V 150 kHz-80 MHz 6 Vrms	3 V 150kHz-80MHz 6 Vrms	I dispositivi di comunicazione portatili e mobili ad alta frequenza non dovrebbero essere usati se posti ad una distanza da qualsiasi parte del dispositivo, compresi i cavi, minore di quella calcolata in base all'equazione per la frequenza pertinente. Distanza di separazione consigliata: d=1,2 150 kHz-80 MHz d=1,2 80 Mhz-800 MHz d=2,3 800 Mhz-2,5 GHz Dove P è la potenza nominale di uscita massima del trasmettitore in watt (W), secondo il produttore del trasmettitore, e d è la distanza di separazione consigliata in metri. Si possono verificare interferenze in prossimità di apparecchiature contrassegnate con il seguente simbolo: 
Disturbi radiati ad alta frequenza IEC 61000-4-3	Bande radio amatoriali e ISM tra 150 kHz e 80 MHz 10 V/m 80 Mhz-2,7 GHz	Bande radio amatoriali e ISM tra 150 kHz e 80 MHz 10 V/m 80 Mhz-2,7 GHz	

NOTA 1: A 80 MHz e 800 MHz, viene utilizzata una gamma di frequenze più alta.

NOTA 2: Queste istruzioni potrebbero non essere applicabili in tutte le situazioni. La diffusione dell'interferenza elettromagnetica è influenzata dall'assorbimento e dal "rimbalzo" su edifici, oggetti e persone.

**A:** L'intensità di un campo di trasmettitori fissi, come telefoni cellulari e trasmettitori wireless, stazioni radio amatoriali, trasmissioni radio AM o FM e trasmissioni televisive, non può essere prevista teoricamente con precisione. Per valutare l'ambiente elettromagnetico, è necessario prendere in considerazione lo studio del campo elettromagnetico. Se l'intensità misurata del campo nel luogo di installazione del dispositivo è superiore al livello di conformità EMC delle apparecchiature riportato nella tabella precedente, il dispositivo deve essere monitorato per verificarne il normale funzionamento. Se si osserva un comportamento insolito del dispositivo, è necessario adottare misure aggiuntive per riposizionare o reindirizzare il dispositivo.

**B:** Nella gamma di frequenze da 150 kHz a 80 MHz, l'intensità del campo deve essere sempre inferiore a 30 v/m.

IT

## DISTANZA DI SEPARAZIONE CONSIGLIATA TRA APPARECCHIATURE DI COMUNICAZIONE AD ALTA FREQUENZA PORTATILI E MOBILI E QUESTO DISPOSITIVO

Questo dispositivo è destinato all'uso in ambienti elettromagnetici in cui è controllata l'interferenza radiata ad alta frequenza. L'utente del dispositivo può contribuire ad evitare interferenze elettromagnetiche mantenendo una distanza minima tra apparecchiature di comunicazione ad alta frequenza portatili e mobili (trasmettitori) e questo dispositivo, come indicato di seguito, in base alla potenza di uscita massima del dispositivo di comunicazione.

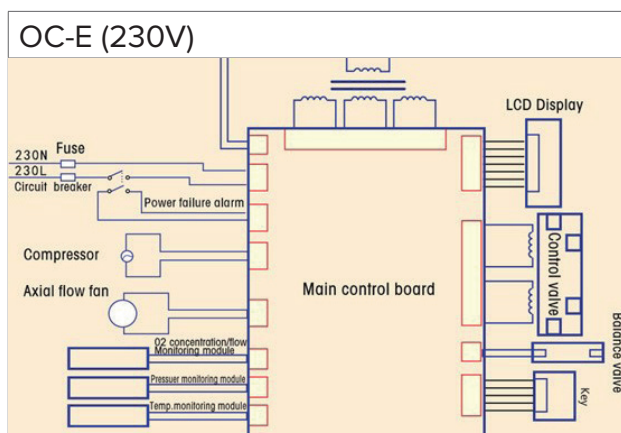
POTENZA NOMINALE MASSIMA DI USCITA DEL TRASMETTITORE (WATT)	DISTANZA DI SEPARAZIONE IN BASE ALLA FREQUENZA DEL TRASMETTITORE (METRI)		
	150KHZ-80MHZ $D=1.2\sqrt{P}$	80MHZ-800MHZ $D=1.2\sqrt{P}$	800MHZ-2.5GHZ $D=2.3\sqrt{P}$
0.01	0.12	0.12	0.23
0.1	0.38	0.38	0.73
1	1.2	1.2	2.3
10	3.8	3.8	7.3
100	12	12	23

Per i trasmettitori con potenza massima di uscita non indicata sopra, la distanza di separazione consigliata (d) in metri può essere stimata utilizzando la formula applicabile alla frequenza del trasmettitore, dove P è la potenza massima nominale di uscita del trasmettitore in watt (W) specificata dal produttore del trasmettitore.

NOTA 1: A 80 MHz e 800 MHz vale la distanza di separazione per la gamma di frequenze superiore.

NOTA 2: Queste istruzioni potrebbero non essere applicabili in tutte le situazioni. Diffusione delle interferenze elettromagnetiche è influenzata dall'assorbimento e dal "rimbalzo" su edifici, oggetti e persone.

## ALLEGATO B: SCHEMA DI COLLEGAMENTO



## GARANZIA LIMITATA

MODELLO	PERIODO DI GARANZIA
OC-E80	2 anni
OC-E100	2 anni

IT

Il produttore garantisce che il sistema sarà privo di difetti della lavorazione e del materiale e opererà in conformità con le specifiche del prodotto per 2 anni dalla data di vendita da parte della società GCE, s.r.o. (GCE) o le sue affiliate ai rivenditori.

Filtri, cannule, tubi non sono coperti da garanzia.

Gli accessori sono coperti da una garanzia secondo cui non presenteranno difetti nel materiale e nella lavorazione per i 90 giorni successivi all'acquisto. Se il prodotto non funziona conformemente alle specifiche, GCE, s.r.o., a sua esclusiva discrezione, ripara o sostituisce il materiale o componente difettoso. GCE, s.r.o. pagherà le normali spese di spedizione dalla propria sede a quella del rivenditore. Questa garanzia non copre i danni causati da incidenti, uso improprio, abuso, alterazione e altri difetti non correlati al materiale o alla lavorazione.

GCE, s.r.o. e produttore respinge qualsiasi responsabilità per perdite economiche, mancato guadagno, spese generali o danni conseguenti che possono derivare dalla vendita o dall'uso di questo prodotto. Alcuni Stati non consentono l'esclusione o la limitazione dei danni accidentali o indiretti, pertanto la limitazione o esclusione di cui sopra potrebbe non essere applicabile.

Questa garanzia viene fornita al posto di qualsiasi altra garanzia esplicita o implicita, comprese le garanzie implicite relative alla commerciabilità e all'idoneità per uno scopo particolare. Inoltre, il produttore e GCE non è in alcun caso responsabile di mancato guadagno, perdita di avviamento o danni accidentali o indiretti, anche se il produttore e GCE è stata informata della possibilità che si verificassero tali danni. Alcuni Stati o regioni non consentono l'esclusione di limitazioni di garanzie implicite o l'esclusione di danni accidentali e indiretti. Le leggi del tuo Stato o della tua regione possono inoltre fornirti una maggiore protezione.

Per esercitare i diritti risultanti da questa garanzia, contattare il rappresentante autorizzato locale di GCE.



**SYSMED(CHINA) CO.,LTD**  
11-2-3, No.17 WenSu Street, HunNan  
New District, ShenYang, China  
Visit the MQ web site at:  
<http://www.sysmed.cn/>

**Importatore UE:**  
GCE, s.r.o.  
Zizkova 381,  
583 01, Chotebor  
Repubblica Ceca  
[www.gcegroup.com](http://www.gcegroup.com)

ES

### CONTENIDO

Símbolos .....	60
Notas especiales .....	61
Antes de utilizar este concentrador de oxígeno .....	61
1. Introducción .....	61
2. Uso del concentrador de oxígeno OC .....	65
3. Limpieza, mantenimiento y servicio .....	67
4. Alarmas y solución de problemas .....	67
5. Especificaciones .....	69
Anexo A: Compatibilidad electromagnética .....	69
Anexo B: Diagrama de cableado .....	72
Garantía limitada .....	73

### GLOSSARY

	Véase las instrucciones de uso		Siga las instrucciones de uso
	Pieza añadida tipo BF		Limitación de temperatura
	Encender		Apagar
	Advertencia		Frágil, manipular con cuidado
	Advertencia, electricidad		Alimentación de CA
	Límite de apilamiento		Fabricante
	Proteja de llamas abiertas		Guarde en un lugar seco
	No fume		Este lado hacia arriba
<b>IP21</b>	Protegido contra el goteo de agua		Símbolo de clase II (doble aislamiento)
	Presión ambiental límite		Apto para uso doméstico
	No desmontar		Representante autorizado en la Comunidad Europea
	Sin aceite ni grasa		

## NOTAS ESPECIALES

- Lea este manual cuidadosamente antes de usar este producto y consérvelo para futuras referencias.
- Si algo no le queda claro en este manual, comuníquese con su proveedor de atención domiciliaria.
- Use la configuración de flujo y tiempo de administración según las instrucciones de su médico.
- Este dispositivo no debe usarse como dispositivo de soporte vital y solo suministra oxígeno suplementario.
- Es posible que los niños y pacientes con ciertas discapacidades no puedan entender o comunicar las alarmas del producto y por lo tanto deben ser supervisados al usar este dispositivo.
- Se recomienda que los pacientes tengan una fuente de oxígeno de respaldo en caso de mal funcionamiento o corte de energía.
- Si experimenta efectos secundarios mientras el uso del dispositivo, comuníquese con su médico de inmediato.

ES

## ANTES DE UTILIZAR ESTE CONCENTRADOR DE OXÍGENO

- ⚠ **ADVERTENCIA:** A altas concentraciones, el oxígeno acelera intensamente la combustión. Durante la oxigenoterapia, los pacientes deben tomar todas las medidas para reducir el riesgo de incendio.
- ⚠ **ADVERTENCIA:** Este concentrador de oxígeno y todos sus componentes, incluidas las cánulas, las conexiones y los cables de alimentación, deben mantenerse alejados de fuentes de calor, llamas, chispas y electricidad estática.
- ⚠ **ADVERTENCIA:** No fume ni permita que otros fumen durante la oxigenoterapia. No fume ni permita que otros fumen incluso en la habitación donde se encuentran el concentrador de oxígeno y los accesorios.
- ⚠ **ADVERTENCIA:** Los aceites y las grasas son muy propensos a la combustión espontánea cuando se exponen al oxígeno bajo presión. Para reducir el riesgo de incendio o lesiones personales, no use aceites o lubricantes en o alrededor del concentrador de oxígeno.
- ⚠ **ADVERTENCIA:** Este dispositivo no es adecuado para su uso en presencia de una sustancia anestésica inflamable mezclada con aire, oxígeno u óxido nitroso.

## 1. INTRODUCCIÓN

Su médico ha determinado que el oxígeno suplementario es beneficioso para usted y le ha recetado un kit concentrador de oxígeno con ajuste específico de flujo y tiempos de entrega de oxígeno para satisfacer sus necesidades. No cambie la configuración del flujo o el tiempo de entrega de oxígeno sin el consejo de su médico.

**Hay que leer y comprender todo este manual antes del uso de este dispositivo.**

### USO PREVISTO

El concentrador de oxígeno de la serie OC está diseñado para proporcionar oxígeno suplementario a las personas que requieren oxigenoterapia. Este dispositivo no está diseñado para soportar o mantener funciones vitales.

### CARACTERÍSTICAS DEL CONCENTRADOR DE OXÍGENO DE LA SERIE OC

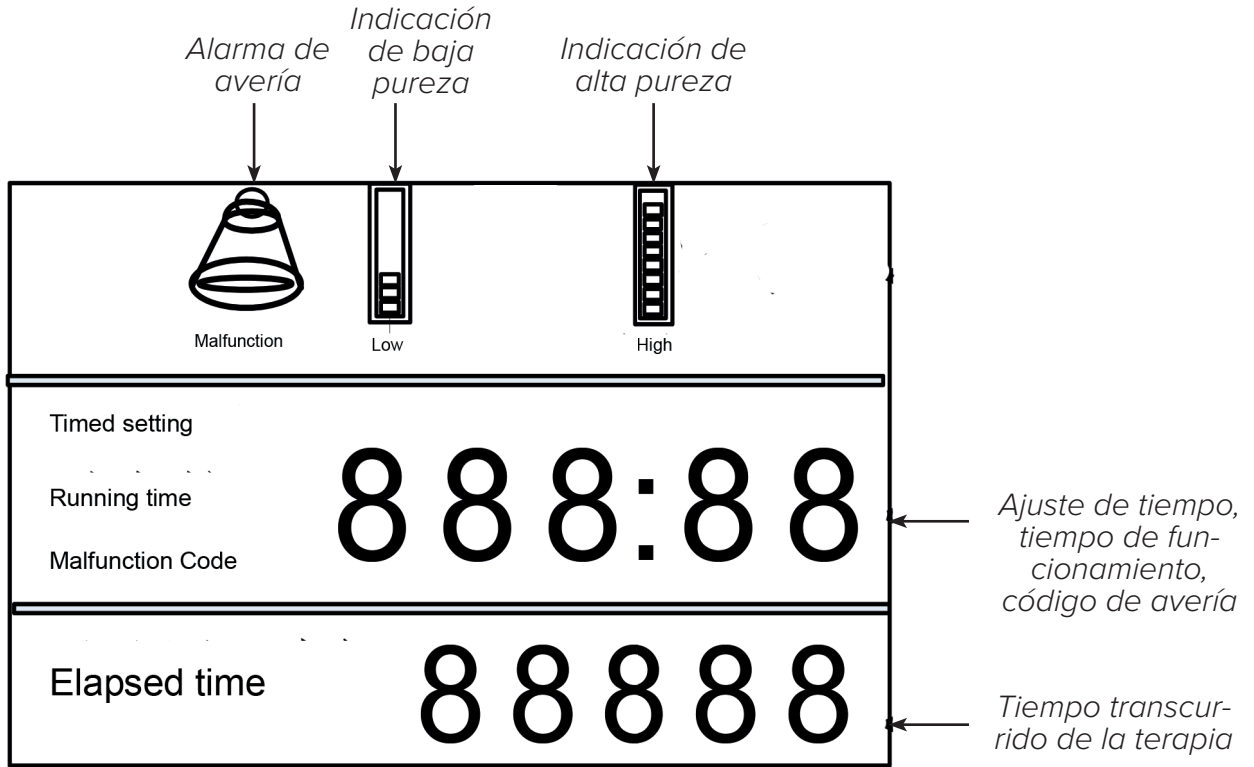
El concentrador de oxígeno de la serie OC entrega oxígeno altamente concentrado a pacientes que requieren oxigenoterapia. El dispositivo concentra oxígeno para uso médico desde el aire a través de un proceso llamado adsorción con oscilación de presión. Su proveedor de atención domiciliaria le mostrará cómo operar su concentrador y estará disponible para responder cualquier pregunta.

## COMPONENTES DEL CONCENTRADOR DE OXÍGENO SERIE OC

ES

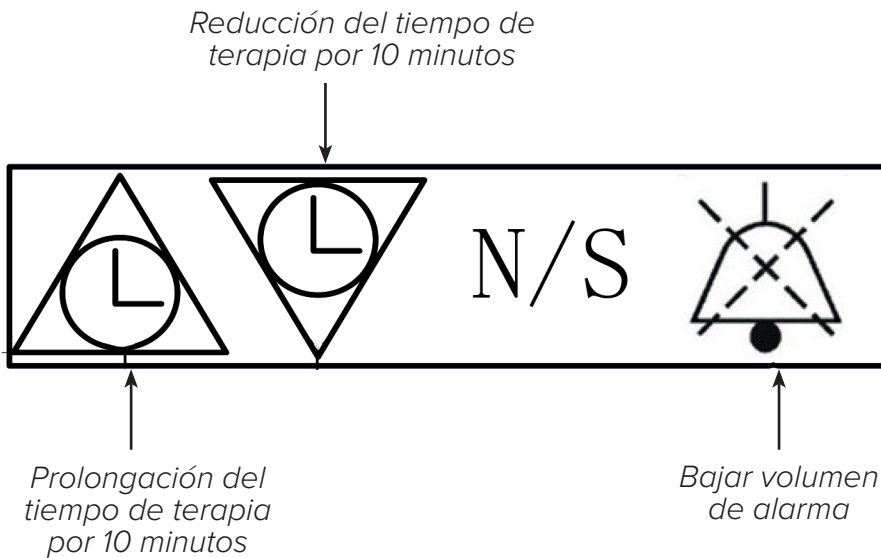


## IMAGEN 1: PANTALLA LCD



ES

## IMAGEN 2: PANTALLA DE TECLAS



## ACCESORIOS Y PIEZAS DE REPUESTO

Use solo piezas de repuesto aprobadas.

El uso de componentes o accesorios incompatibles puede reducir el rendimiento del dispositivo. Si tiene alguna pregunta sobre el uso de accesorios o piezas de repuesto, comuníquese con su proveedor de atención domiciliaria.

## ADVERTENCIAS Y PRECAUCIONES

*La advertencia informa del riesgo de lesiones para el operador o el paciente.*

- ⚠ **ADVERTENCIA:** Para que su concentrador funcione correctamente, el aire debe fluir libremente alrededor del dispositivo. Las rejillas de ventilación se encuentran en la parte inferior trasera y en el filtro de aire lateral. Mantenga el dispositivo al menos a 30 cm de distancia de paredes, muebles y especialmente cortinas, que pueden restringir el flujo de aire hacia el dispositivo. No coloque el concentrador en un espacio cerrado pequeño (como un gabinete).
- ⚠ **ADVERTENCIA:** No quite las tapas de este dispositivo. El servicio debe confiarse a un proveedor de atención domiciliaria autorizado y capacitado por GCE.
- ⚠ **ADVERTENCIA:** En caso de alarma del dispositivo o si experimenta alguna dificultad, comuníquese con su proveedor de atención domiciliaria y / o su profesional sanitario de inmediato.
- ⚠ **ADVERTENCIA:** El oxígeno producido por este concentrador es complementario y no debe usarse para apoyar o mantener funciones vitales. Bajo ciertas circunstancias, la oxigenoterapia puede ser peligrosa; cada usuario debe consultar a un médico antes de usar este dispositivo.  
**ADVERTENCIA:** Es esencial que cualquier paciente cuya seguridad dependa del oxígeno suministrado por este dispositivo tenga una fuente de oxígeno de respaldo.
- ⚠ **ADVERTENCIA:** No use el concentrador de oxígeno si el enchufe o el cable de alimentación están dañados. No use cables de extensión o adaptadores eléctricos.  
**ADVERTENCIA:** No intente limpiar el concentrador mientras está enchufado a una toma de corriente.  
**ADVERTENCIA:** No conecte el concentrador en paralelo o en serie a otros concentradores de oxígeno u otros dispositivos de terapia de oxígeno.
- ⚠ **ADVERTENCIA:** Operar el equipo fuera del rango especificado de voltaje, flujo, temperatura, condiciones ambientales, humedad y/o altitud sobre el nivel del mar puede dar como resultado valores de concentración de oxígeno más bajos.
- ⚠ **ADVERTENCIA:** El proveedor de atención domiciliaria es responsable de realizar el mantenimiento adecuado en los intervalos recomendados por el fabricante del dispositivo.

ES

## ADVERTENCIA

*La advertencia informa sobre el riesgo de daños al dispositivo.*

- No coloque líquidos sobre o cerca del dispositivo.
- Si se derrama líquido sobre el dispositivo, apague la alimentación y desenchufe el cable de alimentación de la toma de corriente antes de intentar limpiar el líquido derramado. Si el dispositivo no funciona correctamente, comuníquese con su proveedor de atención domiciliaria

## PELIGRO

*Para reducir el riesgo de quemaduras, descargas eléctricas, incendios o lesiones personales.*

- No desmonte el dispositivo. Confíe todo el servicio a un técnico de servicio aprobado.
- No utilice el dispositivo mientras se baña. Si su médico le ha recetado un uso continuo, el concentrador debe colocarse en otra habitación al menos a 3 metros del baño.
- No toque el concentrador cuando usted esté mojado. No coloque ni almacene el dispositivo en lugares donde puedan entrar líquidos al concentrador.
- Si el producto se haya caído al agua, no lo saque. Desenchufe el cable de alimentación inmediatamente y contacte a su proveedor de atención domiciliaria.



## INTERFERENCIA DE RF

Este dispositivo ha sido probado y cumple con los límites para EMC establecidos en IEC/EN 60601-1-2. Estos límites están diseñados para proporcionar una protección razonable contra interferencias electromagnéticas en una instalación médica típica.

## TRANSPORTE, ALMACENAMIENTO Y CONDICIONES DE OPERACIÓN

	OPERACIÓN	TRANSPORTE Y ALMACENAMIENTO
TEMPERATURA	10°C a 37°C (50°F a 98°F)	-30°C a 70°C (-22°F a 158°F)
HUMEDAD RELATIVA	20% a 65%, sin condensación	15% a 95%, sin condensación
ALTITUD SOBRE EL NIVEL DEL MAR	0 a 1828 meters	-
PRESIÓN ATMOSFÉRICA	80 kPa - 101 kPa	50 kPa - 106 kPa
ENTORNO	Seco, bien ventilado, libre de polvo y suciedad. Sin interferencia electromagnética.	Siempre en posición vertical y recta

ES

## 2. USO DEL CONCENTRADOR DE OXÍGENO

 **ADVERTENCIA:** No use cables de extensión ni adaptadores eléctricos.



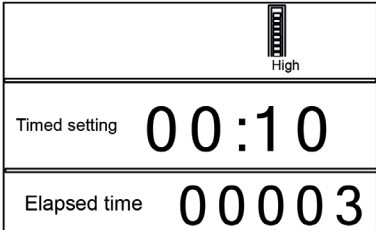
1. Elija un lugar para su concentrador donde pueda extraer aire libremente. Asegúrese de que el dispositivo esté al menos a 30 cm de distancia de paredes, muebles, cortinas u otros objetos que puedan restringir el flujo de aire en el dispositivo.
2. Instale el filtro de dos etapas del concentrador.
  - a. Retire la tapa del filtro.
  - b. Inserte el filtro de entrada y gírelo en sentido horario para conectarlo.
  - c. Vuelva a colocar la tapa del filtro.
3. Ajuste la botella del humidificador:
  - a. Presione el botón del conector del humidificador para quitar la botella del humidificador.
  - b. Retire la tapa girando la botella del humidificador en sentido horario.
  - c. Llene la botella del humidificador con agua destilada o enfriada previamente hervida entre las marcas mín. y máx.
  - d. Vuelva a colocar la tapa del humidificador y apriétela.
  - e. Conecte la botella del humidificador al conector del humidificador y conéctelo al concentrador de oxígeno.

**NOTA:** Cambie el agua en la botella del humidificador todos los días.

4. Después de leer y comprender el contenido de este manual, enchufe el cable de alimentación a una toma de corriente con conexión a tierra y cambie la posición del interruptor a Encendido [I].
5. Verifique que la botella del humidificador esté asegurada:
  - a. Bloquee suavemente la salida de oxígeno en la botella del humidificador con el dedo durante 20 segundos.
  - b. Tan pronto como el flotador en el caudalímetro caiga al fondo, retire su dedo.
  - c. Si la botella emite un silbido, significa que el humidificador está conectado correctamente a su dispositivo.
  - d. Si no escucha este sonido, retire la botella del humidificador, quite la tapa, y vuelva a colocarla, apretándola firmemente; y repita la prueba anterior.
  - e. Si aún no escucha un silbido después de realizar estos pasos, comuníquese con su proveedor de atención domiciliaria.

6. Ajuste el flujo de oxígeno de modo que la marca del flotador se encuentre en el valor de flujo recetado por su médico:
  - a. Girando la perilla de flujo en sentido horario se puede aumentar el flujo de salida.
  - b. Girando la perilla de flujo en sentido antihorario se puede reducir el flujo de salida.
7. Conecte el tubo flexible de oxígeno a la salida de oxígeno e inserte la cánula según las instrucciones de su proveedor de atención domiciliaria. Si está utilizando un tubo flexible de extensión, conéctelo a la salida de oxígeno y al tubo flexible de oxígeno.
8. Si no está utilizando un concentrador de oxígeno, apague la alimentación girando el interruptor a la posición Apagado [O].

## MODOS DE FUNCIONAMIENTO Y PANTALLA LCD

MODO	INSTRUCCIONES	PANTALLA LCD
5 minutos después de puesta en marcha	Durante los primeros cinco minutos de funcionamiento, los indicadores de pureza de oxígeno, hora, minuto y separador parpadean simultáneamente.	 <p>El modelo OC-S no tiene indicador de oxígeno. Modelo OC-E</p>
Operación continua	La pantalla LCD muestra el tiempo transcurrido y el tiempo de funcionamiento actual.	
Ajuste de tiempo	<p>Establezca la duración de la terapia con los botones arriba y abajo en la pantalla de teclas para aumentar o disminuir la duración en incrementos de 10 minutos.</p> <p>20 segundos después de establecer el tiempo de terapia, comienza la cuenta regresiva automática hasta el final del tratamiento. Una vez que se completa la cuenta regresiva, el flujo de oxígeno se detiene.</p>	

### 3. LIMPIEZA, MANTENIMIENTO Y SERVICIO

Antes de limpiar, gire siempre el interruptor principal a la posición Apagado [O] y desconecte el concentrador de oxígeno de la red eléctrica.

La superficie exterior del concentrador de oxígeno debe limpiarse una vez a la semana con un paño húmedo y un limpiador doméstico suave. Después de la limpieza, siempre seque la superficie exterior.

La limpieza y el reemplazo de su cánula y humidificador deben realizarse de acuerdo con las instrucciones del fabricante correspondiente o del proveedor de oxígeno de su hogar.

El filtro de aire en el concentrador de oxígeno de la serie OC se debe limpiar al menos una vez a la semana.

1. Abra la tapa del filtro de aire en la parte lateral del concentrador de oxígeno.
2. Retire el filtro de aire del dispositivo.
3. Enjuague y deje secar naturalmente.
4. Después de secar, reinstale el filtro de aire.

#### Mantenimiento y servicio

Solo el personal de servicio autorizado puede desmontar o reparar este concentrador de oxígeno o realizar un mantenimiento de rutina.

### 4. ALARMAS Y SOLUCIÓN DE PROBLEMAS

La guía a continuación enumera las alarmas y problemas comunes, las razones por las que ocurrieron y lo que puede hacer para resolverlos. Si no puede resolver el problema o si se produce un problema que no se enumera a continuación, comuníquese con su proveedor de atención domiciliaria.

#### ALARMAS

ALARMA	CAUSA	CÓMO RESOLVERLO
La pantalla muestra el código de falla H:07.	La presión del dispositivo es superior a la especificada.	Póngase en contacto con su proveedor de atención domiciliaria.
La pantalla muestra el código de falla H:06.	La presión del dispositivo es inferior a la especificada.	Póngase en contacto con su proveedor de atención domiciliaria.
La pantalla muestra el código de falla H:05.	El dispositivo está sobrecalentado.	Póngase en contacto con su proveedor de atención domiciliaria.
La pantalla muestra el código de falla E:01.	Flujo de salida demasiado bajo	Póngase en contacto con su proveedor de atención domiciliaria.
La pantalla muestra el código de falla E:02.	Fallo del termistor.	Póngase en contacto con su proveedor de atención domiciliaria.
La pantalla muestra el código de falla E:03.	Falla del circuito del sensor OSD.	Póngase en contacto con su proveedor de atención domiciliaria.
Alarma de falla de alimentación.	El dispositivo ha detectado una falla o mal funcionamiento de alimentación.	Conéctese a una fuente de oxígeno de respaldo y comuníquese con su proveedor de atención domiciliaria.

ES

## SOLUCIÓN DE PROBLEMAS

La guía a continuación enumera problemas comunes, por qué ocurrieron y qué puede hacer para resolverlos. Si no puede resolver el problema o si se produce un problema que no se enumera a continuación, comuníquese con su proveedor de atención domiciliaria.

PROBLEMA	CAUSA	CÓMO RESOLVERLO	
La máquina no funciona cuando está encendida, pero la pantalla LCD funciona.	Falla del componente interno.	Póngase en contacto con su proveedor de atención domiciliaria.	
El dispositivo no funciona cuando está encendido y la pantalla LCD tampoco funciona o parpadea.	El cable de alimentación está dañado.	Inspeccione el cable de alimentación por daños.	
	El enchufe del cable de alimentación no está insertado correctamente en la toma de corriente.	Asegúrese de que el dispositivo esté enchufado correctamente a una toma de corriente.	
	El concentrador de oxígeno no recibe energía de la toma de corriente.	Verifique el fusible o el circuito de su toma de corriente.	
	Falla del componente interno.	Póngase en contacto con su proveedor de atención domiciliaria.	
El oxígeno no fluye o su flujo es limitado.	El tubo flexible de oxígeno está torcido o bloqueado, lo que bloquea el suministro de oxígeno.	Enderece o reemplace el tubo flexible según sea necesario.	
	La botella del humidificador no está conectada correctamente al dispositivo.	Vuelva a instalar la botella del humidificador.	
El flotador en el caudalímetro no se mueve hacia arriba o hacia abajo al configurar el control de flujo.	El control de flujo no está abierto.	Gire el control de flujo lenta y cuidadosamente.	
	El control de flujo está defectuoso.	Póngase en contacto con su proveedor de atención domiciliaria.	
Hay agua en la cánula.	La temperatura ha cambiado;	Seque el interior de la tapa del humidificador.	
	O	No use agua caliente en la botella del humidificador.	
	El dispositivo está demasiado cerca de paredes, cortinas o muebles.		No sobrellene la botella del humidificador.
			Mantenga el concentrador de oxígeno y la cánula en la misma habitación a la misma temperatura. Si usa un tubo flexible de extensión con el concentrador de oxígeno, consulte a su proveedor de atención domiciliaria sobre la instalación de un mecanismo de desagüe para atrapar el exceso de humedad.

ES

## 5. ESPECIFICACIONES

### Especificaciones técnicas

Modelo	OC-E80	OC-E100
Potencia de entrada (W)	650 750W 6A (Norteamérica)	650 750W 6A (Norteamérica)
Corriente nominal (A)	2.25	2.25
Requisitos eléctricos	230V (+10%, - 15%) 50Hz (±1Hz) 230V (+10%, - 15%) 60Hz (±1Hz) 120V (+10%, - 15%) 60Hz (±1Hz)	230V (+10%, - 15%) 50Hz (±1Hz) 230V (+10%, - 15%) 60Hz (±1Hz) 120V (+10%, - 15%) 60Hz (±1Hz)
Flujo (l/min)	0,5 a 8	1 a 10
Pureza	87 – 96%	87 – 96%
Presión de salida (MPa)	0.05±0.005	0.05±0.005
Dimensiones	381 mm x 347 mm x 689 mm	381 mm x 347 mm x 689 mm
Peso neto	27 kg	27 kg
Nivel de ruido	52dB(A)	52dB(A)
Clase y tipo del dispositivo	Clase IIa	Clase IIa
Conformidad EMC	IEC 60601-1-2	IEC 60601-1-2
Elementos	Estándar: pantalla LCD; indicador de concentración de oxígeno (indicador rojo, verde, amarillo en la pantalla); alarma de temperatura; alarma de alta / baja presión; alarma de baja concentración de oxígeno; alarma de falla de alimentación; configuración de hora; diagnóstico inteligente de fallas; recordatorio de mantenimiento. Adicional: salida de sobrepresión	

ES

### Eliminación

Deseche este dispositivo de acuerdo con las normativas locales.

## ANEXO A: COMPATIBILIDAD ELECTROMAGNÉTICA

Si tiene alguna pregunta con respecto a las instrucciones y declaraciones a continuación, comuníquese con su proveedor de atención domiciliaria.

**Instrucciones y declaración del fabricante - emisiones electromagnéticas:** Este dispositivo está diseñado para usarse en el entorno electromagnético especificado a continuación. El usuario de este dispositivo debe asegurarse de que se use en dicho entorno.

PRUEBA DE EMISIONES	CONFORMIDAD	INSTRUCCIONES PARA EL ENTORNO ELECTROMAGNÉTICO
Emisiones de RF CISPR 11	Clase 1	Este dispositivo utiliza energía de RF solo para su función interna. Por lo tanto, sus emisiones de RF son muy bajas y no es probable que causen interferencias en los equipos electrónicos cercanos.


Emisiones de RF CISPR 11	Clase B	El dispositivo es adecuado para su uso en todos los edificios, incluidos los hogares y edificios que están directamente conectados a la distribución pública de baja tensión.
Emisiones de corriente armónica IEC 61000-3-2	Clase A	
Fluctuaciones de voltaje / parpadeo	Conformidad	
Emisiones IEC 61000-3-3		
Emisiones de energía de RF RTCA/DO-160G Sección 21	Categoría M	Este dispositivo es adecuado para su uso a bordo de aviones comerciales en la cabina de pasajeros.

**Instrucciones y declaración del fabricante - inmunidad electromagnética:** Este dispositivo está diseñado para usarse en el entorno electromagnético especificado a continuación. El usuario de este dispositivo debe asegurarse de que se use en dicho entorno.

PRUEBA DE INMUNIDAD	NIVEL DE PRUEBA IEC 60601	NIVEL DE CONFORMIDAD	INSTRUCCIONES PARA EL ENTORNO ELECTROMAGNÉTICO
Descarga electrostática (ESD) IEC 61000-4-2	±8kV contacto ± 2 kV, ± 4 kV, ± 8 kV, ± 15 kV aire	±8kV contacto ± 2 kV, ± 4 kV, ± 8 kV, ± 15 kV aire	Los pisos deben ser de madera, concreto o baldosas de cerámica. Si los pisos están cubiertos con material sintético, la humedad relativa debe ser de al menos 30%.
Efectos transitorios eléctricos rápidos/ grupos de impulsos IEC 61000-4-4	±2kV para cordones eléctricas ±1kV para entradas / salidas	±2 kV para cordones eléctricas No procede	La calidad del suministro de red debe corresponder a la calidad del entorno del hogar o del hospital.
Impulso de choque IEC 61000-4-5	± 0,5 kV, ± 1 kV modo diferencial  ± 0,5 kV, ± 1 kV, ± 2 kV modo común	± 0,5 kV, ± 1 kV modo diferencial  No procede	La calidad del suministro de red debe corresponder a la calidad del entorno del hogar o del hospital.
Caídas de voltaje a corto plazo, interrupciones cortas y cambios lentos de voltaje en la línea de alimentación de entrada IEC 61000-4-11	0 % UT; 1 ciclo en 0° 70 % UT; 25 ciclos at 0°  0% UT ;250 ciclos	0 % UT; 1 ciclo en 0° 70 % UT; 25 ciclos at 0°  0% UT ;250 ciclos	La calidad del suministro de red debe corresponder a la calidad del entorno del hogar o del hospital.
Campo magnético de frecuencia de red (50/60 Hz) IEC 61000-4-8	30 A/m	30 A/m	Los campos magnéticos de la frecuencia de la red deben estar en niveles característicos de las instalaciones típicas en un hospital típico o en un entorno doméstico.

Nota: UT es la tensión de red de CA antes de que se aplique el nivel de prueba.

**Instrucciones y declaración del fabricante - inmunidad electromagnética:** Este dispositivo está diseñado para usarse en el entorno electromagnético especificado a continuación. El usuario de este dispositivo debe asegurarse de que se use en dicho entorno.

PRUEBA DE INMUNIDAD	NIVEL IEC60601	NIVEL DE CONFORMIDAD	INSTRUCCIONES PARA EL ENTORNO ELECTROMAGNÉTICO
RF guiadas IEC 61000-4-6	3V 150kHz-80MHz 6 Vrms	3V 150kHz-80MHz 6 Vrms	<p>Dispositivos portátiles y móviles de comunicación de alta frecuencia no deben usarse más cerca de la distancia calculada a partir de la ecuación para la frecuencia relevante desde cualquier parte del equipo, incluidos los cables.</p> <p>Distancia de separación recomendada:  <math>d=1,2 \sqrt{P}</math> 150kHz-80MHz  <math>d=1,2 \sqrt{P}</math> 80MHz-800MHz  <math>d=2,3 \sqrt{P}</math> 800MHz-2.5GHz</p> <p>Donde P es la potencia de salida nominal máxima del transmisor en vatios (W) según el fabricante del transmisor y d es la distancia de separación recomendada en metros.</p> <p>Se pueden producir interferencias cerca de dispositivos marcados con este símbolo:</p> 
RF emitidas IEC 61000-4-3	Bandas de radio amateur y bandas ISM entre 150 kHz y 80 MHz 10V/m 80MHz-2.7GHz	Bandas de radio amateur y bandas ISM entre 150 kHz y 80 MHz 10V/m 80MHz-2.7GHz	

NOTA 1: A 80 MHz y 800 MHz, se utiliza el rango de frecuencia más alto.

NOTA 2: Estas instrucciones pueden no aplicarse en todas las situaciones. La propagación de la interferencia electromagnética se ve afectada por la absorción y la reflexión de edificios, objetos y personas.

**A:** La intensidad de campo de los transmisores fijos, como los teléfonos móviles y los walkie-talkies, las estaciones de radio amateur, las transmisiones de radio AM o FM y las transmisiones de televisión, no se puede predecir con precisión en teoría. Se debe considerar un estudio de campo electromagnético para evaluar el entorno electromagnético. Si la intensidad de campo medida en el sitio del dispositivo es mayor que el nivel de cumplimiento de EMC del dispositivo enumerado en la tabla anterior, el equipo debe monitorearse para verificar la operación normal. Si se observa un comportamiento anormal del dispositivo, se deben tomar medidas adicionales para reubicar o redirigir el dispositivo.

**B:** En el rango de frecuencia de 150 kHz a 80MHz, la intensidad del campo siempre debe ser inferior a 30 v/m.

ES

## DISTANCIAS DE SEPARACIÓN RECOMENDADAS ENTRE EQUIPO DE COMUNICACIÓN DE RF PORTÁTIL Y MÓVIL Y ESTE DISPOSITIVO

Este dispositivo está diseñado para su uso en entornos electromagnéticos en los que se controla la interferencia de RF radiada. El usuario de este dispositivo puede ayudar a prevenir la interferencia electromagnética manteniendo una distancia mínima entre los dispositivos de comunicación de RF portátiles y móviles (transmisores) y este dispositivo, como se describe a continuación, de acuerdo con la potencia de salida máxima del dispositivo de comunicación.

ES

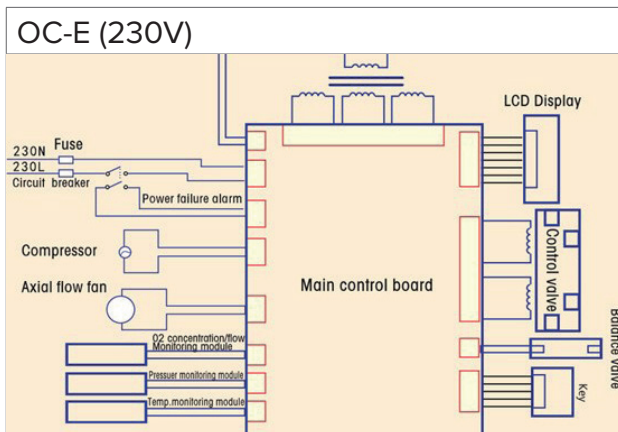
POTENCIA NOMINAL MÁXIMA DE SALIDA DEL TRANSMISOR (VATIOS)	DISTANCIA DE SEPARACIÓN SEGÚN LA FRECUENCIA DEL TRANSMISOR (METROS)		
	150KHZ-80MHZ $D=1.2\sqrt{P}$	80MHZ-800MHZ $D=1.2\sqrt{P}$	800MHZ-2.5GHZ $D=2.3\sqrt{P}$
0.01	0.12	0.12	0.23
0.1	0.38	0.38	0.73
1	1.2	1.2	2.3
10	3.8	3.8	7.3
100	12	12	23

Para los transmisores con la potencia de salida máxima no mencionada anteriormente, la distancia de separación recomendada (d) en metros se puede estimar usando una fórmula válida para la frecuencia del transmisor, donde P es la potencia de salida nominal máxima del transmisor en vatios (W) dada por el fabricante del transmisor.

NOTA 1: A 80 MHz y 800 MHz, se aplica la distancia de separación para el rango de frecuencia más alto.

NOTA 2: Estas instrucciones pueden no aplicarse en todas las situaciones. La propagación de la interferencia electromagnética se ve afectada por la absorción y la reflexión de edificios, objetos y personas.

## ANEXO B: DIAGRAMA DE CABLEADO





## GARANTÍA LIMITADA

MODELO	PERÍODO DE GARANTÍA
OC-E80	2 años
OC-E100	2 años

El fabricante garantiza que el sistema estará libre de defectos de mano de obra y materiales y que funcionará de acuerdo con las especificaciones del producto por un período de 2 años a partir de la fecha de venta de GCE, s.r.o. (GCE) o sus afiliadas al revendedor. Los filtros, la cánula y los tubos no están cubiertos por la garantía.

Se garantiza que los accesorios están libres de defectos en materiales y mano de obra por un período de 90 días a partir de la compra. Si el producto no funciona de acuerdo con las especificaciones, GCE, s.r.o., a su criterio, reparará o reemplazará el material o componente defectuoso. GCE, s.r.o. pagará los costos normales de envío desde GCE, s.r.o. hasta el lugar del revendedor. Esta garantía no cubre daños causados por accidente, mal uso, abuso, alteración u otros defectos no relacionados con el material o la mano de obra.

GCE, s.r.o. y el fabricante renuncia a toda responsabilidad por pérdidas económicas, pérdida de ganancias, gastos generales o daños consecuentes que puedan resultar de la venta o el uso de este producto. Algunos estados no permiten la exclusión o limitación de daños incidentales o consecuentes, por lo que la limitación o exclusión anterior puede no aplicarse en su caso. Esta garantía se proporciona en lugar de todas las demás garantías explícitas o implícitas, incluidas las garantías implícitas de comerciabilidad e idoneidad para un propósito particular. Además, el fabricante y GCE no será en ningún caso responsable de la pérdida de ganancias, pérdida de buena voluntad o daños incidentales o consecuentes, incluso si el fabricante y GCE ha sido notificado de la posibilidad de dichos daños. Algunos estados o regiones no permiten la exclusión de garantías implícitas o los daños incidentales y consecuentes. Las leyes de su estado o región también pueden brindarle más protección.

Para ejercer sus derechos bajo esta garantía, contacte a su representante local autorizado de GCE.

ES



SYSMED(CHINA) CO.,LTD  
11-2-3, No.17 WenSu Street, HunNan  
New District, ShenYang, China  
Visit the MQ web site at:  
<http://www.sysmed.cn/>

### Importador de la UE:























GCE, s.r.o.  
Zizkova 381,  
583 01, Chotebor  
República Checa  
[www.gcegroup.com](http://www.gcegroup.com)

### CONTEÚDO

Símbolos .....	74
Observações Especiais .....	75
Antes de usar o concentrador de oxigênio .....	75
<b>1. Prefácio .....</b>	<b>75</b>
<b>2. Uso do seu concentrador de oxigênio da classe OC .....</b>	<b>79</b>
<b>3. Limpeza, Manutenção e Serviço .....</b>	<b>80</b>
<b>4. Alarmes e Remoção de Falhas .....</b>	<b>81</b>
<b>5. Especificação .....</b>	<b>83</b>
Anexo A: Compatibilidade Eletromagnética .....	83
Anexo B: Esquema de Ligação .....	86
Garantia Limitada .....	87

PT

### GLOSSARY

	Ver o manual de usuário		Cumpra o manual de usuário
	Parte de anexo do tipo BF		Limitação de temperatura
	Ligar		Desligar
	Sinal de aviso geral		Frágil, manipular com cuidado
	Perigo, eletricidade		Fonte de Alimentação CA
	Limite para empilhamento		Fabricante
	Proteger contra fogo		Guardar em lugar seco
	Não fumar		Este lado para cima
<b>IP21</b>	Protegido contra gotas de água		Símbolo da classe II (isolamento duplo)
	Pressão ambiente limite		Adequado para uso doméstico
	Não desmontar		Representante autorizado na Comunidade Europeia
	Não utilizar óleo ou massa lubrificante		

## OBSERVAÇÕES ESPECIAIS

- Antes de usar este produto leia cuidadosamente o manual e guarde-o para usos posteriores.
- Se precisar ajuda com este manual entre em contato com seu prestador de cuidados domésticos.
- Use a configuração de fluxo e tempo de administração segundo as instruções do seu médico.
- Este aparelho não deve ser usado como o de suporte de vida e serve somente para fornecer oxigênio suplementar.
- Crianças e pacientes com certa deficiência podem não ser capazes de entender ou comunicar alarmes do produto e devem ser vigiados durante o uso deste aparelho.
- Recomenda-se que os pacientes tenham uma fonte de oxigênio alternativa em caso de mau funcionamento ou falta de energia.
- Se ao usar o aparelho surgirem algumas reações adversas entre em contato com seu médico imediatamente

PT

### ANTES DE USAR O CONCENTRADOR DE OXIGÊNIO

**AVISO:** Em altas concentrações, o oxigênio acelera intensivamente a combustão. Durante a oxigenoterapia os pacientes devem tomar todas as medidas para reduzir o risco de incêndio.

- ⚠ **AVISO:** Este concentrador de oxigênio e todos os seus componentes – incluindo cânulas, conexões e cabos de alimentação – devem ser guardados fora das fontes de calor, fogo, faíscas e eletricidade estática.
- ⚠ **AVISO:** Não fume nem permita que outras pessoas fumem durante a oxigenoterapia. Não fume nem permita que outras pessoas fumem, mesmo na sala onde o concentrador de oxigênio e os acessórios estão localizados.
- ⚠ **AVISO:** Os óleos e gorduras são altamente suscetíveis à combustão espontânea quando expostos ao oxigênio pressurizado. Para reduzir o risco de incêndio ou acidentes, não use óleos ou lubrificantes sobre ou ao redor do concentrador de oxigênio.
- ⚠ **AVISO:** Este aparelho não é adequado para uso na presença de uma mistura anestésica inflamável com ar, oxigênio ou óxido nitroso.

## 1. PREFÁCIO

Seu médico determinou que o oxigênio suplementar é benéfico para si e prescreveu-lhe um lote do concentrador de oxigênio com ajustamento variável do fluxo de oxigênio segundo as suas necessidades. Sem instrução do médico não altere o ajustamento do fluxo ou tempo de administração de oxigênio.

**Antes de usar o aparelho leia e entenda todo o manual.**

### USO PRETENDIDO

O concentrador de oxigênio da classe OC é destinado para fornecer oxigênio suplementar a pessoas que necessitam a oxigenoterapia. Este aparelho não é destinado para suportar ou manter funções vitais.

### CARACTERÍSTICA DO CONCENTRADOR DE OXIGÊNIO DA CLASSE OC

O concentrador de oxigênio da classe OC fornece oxigênio altamente concentrado para pacientes que necessitam a oxigenoterapia. O aparelho concentra oxigênio para uso médico do ar através de um processo chamado adsorção por oscilação de pressão. O seu médico irá mostrar-lhe como operar o seu OC e estará disponível para responder a quaisquer perguntas que tenha.

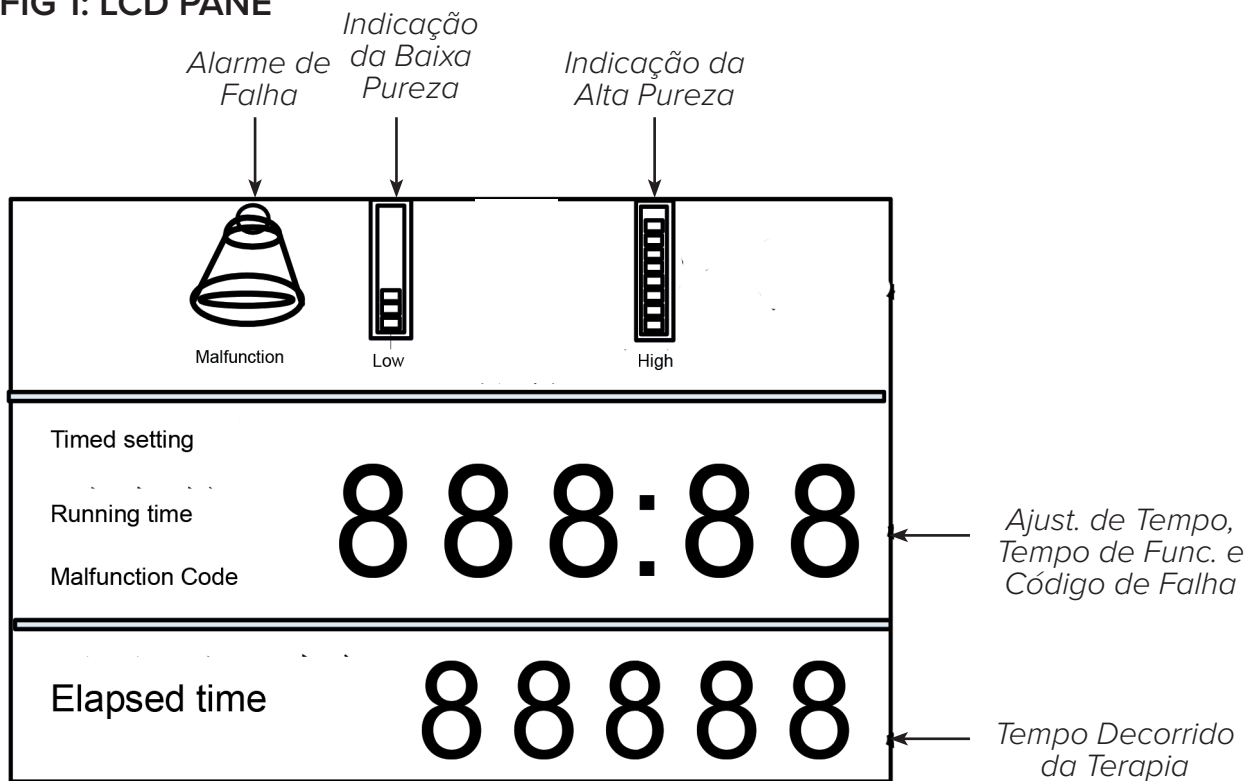
## PARTS OF YOUR OC SERIES OXYGEN CONCENTRATOR



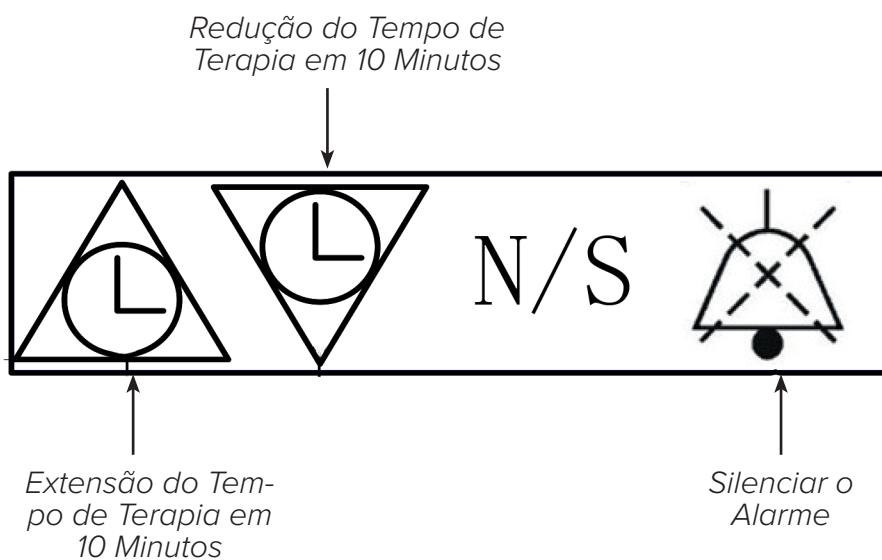
PT



**FIG 1: LCD PANE**



**IMAG. 2: PAINEL DE BOTÕES**










## ACESSÓRIOS E PEÇAS SUPLENTE

Use apenas peças suplenes aprovadas.

O uso de componentes ou acessórios incompatíveis pode reduzir o desempenho do aparelho. Se tiver quaisquer dúvidas sobre o uso de acessórios ou peças suplenes, entre em contato com o seu prestador de cuidados domésticos.

## AVISOS E ADVERTÊNCIAS

*O aviso informa sobre o risco de ferimentos do operador ou paciente.*

-  **AVISO:** Para que o seu concentrador funcione corretamente, o ar deve fluir livremente ao redor do aparelho. Os orifícios de ventilação estão localizados na parte inferior traseira e no filtro lateral de ar. Mantenha o aparelho a pelo menos 30 cm de distância de paredes, móveis e, especialmente, cortinas, que podem limitar o fluxo de ar no aparelho. Não guarde o concentrador em um espaço pequeno fechado (por. ex. armário).
-  **AVISO:** Não remova tampas deste aparelho. O serviço deve ser realizado por um prestador de cuidados domésticos autorizado e treinado pela companhia GCE.
-  **AVISO:** No caso de um alarme do aparelho ou se sentir quaisquer dificuldades entre em contato com seu prestador de cuidados domésticos e/ou seu profissional de saúde imediatamente.
-  **AVISO:** O oxigênio gerado por este concentrador é complementar e não deveria ser usado para apoiar ou manter sinais vitais. Sob certas circunstâncias, a oxigenoterapia pode ser perigosa. Cada usuário deveria consultar um médico antes de usar este aparelho.
- AVISO:** É necessário que qualquer paciente cuja segurança dependa do oxigênio fornecido por este aparelho tenha uma fonte alternativa de oxigênio.
-  **AVISO:** Não use o concentrador de oxigênio se a ficha ou cabo de alimentação estiverem danificados. Não use cabos de extensão ou adaptadores elétricos.
- AVISO:** Não tente limpar o concentrador enquanto estiver conectado a uma tomada elétrica.
- AVISO:** Não conecte o concentrador em paralelo ou em série a outros concentradores de oxigênio ou outros aparelhos de oxigenoterapia.
-  **AVISO:** O funcionamento do aparelho fora da faixa definida dos valores de tensão, fluxo, temperatura, condições ambientais, humidade e/ou altitude poderá levar a menores valores da concentração de oxigênio.
-  **AVISO:** O prestador de cuidados domésticos é responsável por efetuar a manutenção adequada nos intervalos recomendados pelo fabricante do aparelho.

PT

## ADVERTÊNCIA

*A advertência informa sobre o risco de danificação do aparelho.*

- Não coloque líquidos sobre ou junto do aparelho.
- Se derramar líquido na máquina, desligue a alimentação e desconecte o cabo de alimentação da tomada elétrica antes de tentar limpar o líquido vazado. Se o aparelho não funcionar corretamente, entre em contato com seu prestador de cuidados domésticos.

## PERIGO





*Para reduzir o risco de queimaduras, morte por choque elétrico, incêndio ou ferimentos em pessoas.*

- Não desmonte o aparelho. O aparelho não contém nenhuma componentes que possam ser reparadas pelo usuário. Entregue todo o serviço a um técnico de serviço aprovado.
- Não use o aparelho durante o banho. Se o seu médico lhe prescreveu uso contínuo, o concentrador deve estar colocado em outra sala a pelo menos 3 metros do banho.
- Não toque no concentrador quando estiver molhado. Não coloque nem guarde o aparelho em lugares onde líquidos possam entrar no concentrador
- Se o produto cair na água, não o retire. Desligue a alimentação imediatamente e entre em contato com o seu vendedor.

## INTERFERÊNCIA DE ALTA FREQUÊNCIA

Este aparelho foi testado e considerado em conformidade com os limites para EMC definidos em IEC / EN 60601-1-2. Esses limites foram criados para fornecer proteção razoável contra interferência eletromagnética em uma instalação médica típica.

## TRANSPORTE, ARMAZENAMENTO E CONDIÇÕES DE FUNCIONAMENTO

	FUNCIONAMENTO		TRANSPORTE E ARMAZ.	
TEMPERATURA		10°C até 37°C (50°F até 98°F)		-30°C até 70°C (-22°F até 158°F)
HUMIDADE RELATIVA		20% até 65%, sem condensação		15% até 95%, sem condensação
ALTITUDE	0 até 1828 meters		-	
PRESSÃO ATMOSFÉRICA	80 kPa - 101 kPa		50 kPa - 106 kPa	
AMBIENTE	Seco, bem ventilado, sem poeira e sujidade, sem interferência eletromagnética		Sempre na posição vertical e reta	

PT

## 2. USO DE CONCENTRADOR DE OXIGÊNIO

 **AVISO:** Não use cabos de extensão ou adaptadores elétricos.



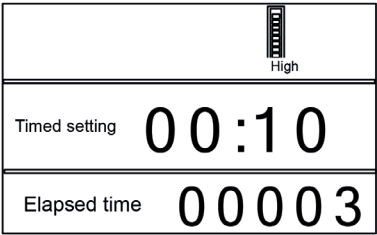
1. Escolha um lugar para o seu concentrador onde ele possa aspirar ar livremente. Assegure o aparelho estar a pelo menos 30 cm de distância de paredes, móveis, cortinas ou outros objetos que possam limitar o fluxo de ar no aparelho.
2. Instale o filtro duplo do concentrador.
  - a. Remova a tampa do filtro.
  - b. Insira o filtro de entrada girando-o no sentido horário para conexão.
  - c. Devolva a tampa do filtro.
3. Ajuste a garrafa do humidificador:
  - a. Aperte o botão do conector para remover a garrafa do humidificador.
  - b. Remova o fecho girando a garrafa do humidificador no sentido horário.
  - c. Encha a garrafa do humidificador com água destilada ou gelada pré-fervida entre as marcas min. e max.
  - d. Devolva o fecho do humidificador e aperte-o.
  - e. Conecte a garrafa do humidificador ao conector do humidificador e conecte-a ao concentrador de oxigênio

**NOTA:** Troque a água na garrafa do humidificador todos os dias.

4. Após ler e entender o conteúdo deste manual conecte o cabo de alimentação a tomada aterrada e comute o interruptor à posição Ligado [I].
5. Assegure-se de que a garrafa do humidificador está travada:
  - a. Bloqueie suavemente a saída de oxigênio na garrafa do humidificador com o dedo por 20 segundos.
  - b. Quando a bóia no medido de fluxo descer ao fundo do medidor retire o dedo.
  - c. Se a garrafa emitir um som de assobio significa que o humidificador está conectado corretamente ao seu aparelho
  - d. Se não ouvir esse som remova a garrafa do humidificador desaparafuse a tampa aperte-a firmemente e repita o teste acima mencionado.
  - e. Se ainda não ouvir o som de assobio após executar estes passos entre em contato com o seu prestador de cuidados domésticos.
6. Ajuste o fluxo de oxigênio para que a marca da bóia esteja centralizada na linha de fluxo prescrita pelo seu médico:
  - a. Ao girar o regulador de fluxo no sentido horário aumentará o fluxo de saída.
  - b. Ao girar o regulador de fluxo no sentido anti-horário diminuirá o fluxo de saída.

7. Conecte o tubo de oxigênio à saída de oxigênio e insira a cânula conforme as instruções do seu prestador de cuidados domésticos. Se usar um tubo de extensão conecte-a à saída de oxigênio e tubo de oxigênio.
8. Se não usar o concentrador de oxigênio desligue a alimentação comutando o interruptor à posição Desligado [O].

## MODOS DE FUNCIONAMENTO E TELA LCD

MODO	INSTRUÇÕES	TELA LCD
Início em 5 minutos	Durante os primeiros cinco minutos de operação, os indicadores de pureza de oxigênio, hora, minuto e separador piscam simultaneamente.	 <p>O modelo OC-S não tem indicador de oxigênio Modelo OC-E</p>
Funcionamento ininterrupto	A tela LCD mostra o tempo decorrido e o tempo de funcionamento atual.	
Ajustamento de tempo	<p>Ajuste o tempo de terapia mediante botões acima e abaixo no painel de botões para aumentar ou diminuir o tempo de terapia em passos de 10 minutos.</p> <p>20 segundos após o ajustamento do tempo de terapia começará a contagem regressiva automática até o final do tratamento. Quando a contagem terminar o fluxo de oxigênio parará.</p>	

## 3. LIMPEZA, MANUTENÇÃO E SERVIÇO

Antes de limpar comute sempre o interruptor principal à posição Desligado [O] e desconecte o concentrador de oxigênio da classe OC da rede elétrica.

A superfície externa do concentrador de oxigênio da classe OC deveria ser limpa uma vez por semana com um pano húmido e um detergente doméstico suave. Após a limpeza deixe secar sempre a superfície externa.

A limpeza e troca da cânula e do humidificador deve decorrer em conformidade com as instruções do respetivo fabricante ou do seu fornecedor de oxigênio doméstico.

**Deve limpar** o filtro de ar no concentrador de oxigênio da classe OC pelo menos uma vez por semana.

1. Abra a tampa do filtro de ar na parte lateral do concentrador de oxigênio.
2. Remova o filtro de ar do aparelho.
3. Enxágue e deixe secar naturalmente.
4. Após a secagem, reinstale o filtro de ar.



## Manutenção e Serviço

O aparelho não contém nenhuma componente que possam ser reparadas pelo usuário e deve ser reparado apenas por um fornecedor autorizado.

## 4. ALARMES E REMOÇÃO DE FALHAS

O guia abaixo mencionado indica problemas comuns, razões porque ocorreram e o que poderá fazer para solucioná-los. Se não puder solucionar o problema ou ele não estiver indicado abaixo entre em contato com seu prestador de cuidados domésticos.

### ALARMES

ALARME	RAZÃO	O QUE FAZER
A tela visualiza o código de falha H:07.	A pressão do aparelho é maior do que a especificada.	Contacte seu prestador de cuidados domésticos.
A tela visualiza o código de falha H:06.	A pressão do aparelho é menor do que a especificada.	Contacte seu prestador de cuidados domésticos.
A tela visualiza o código de falha H:05.	O aparelho está superaquecido.	Contacte seu prestador de cuidados domésticos.
A tela visualiza o código de falha E:01.	O fluxo de saída é demasiado baixo.	Contacte seu prestador de cuidados domésticos.
A tela visualiza o código de falha E:02.	Falha do termistor.	Contacte seu prestador de cuidados domésticos.
A tela visualiza o código de falha E:03.	Falha do circuito do sensor OSD.	Contacte seu prestador de cuidados domésticos.
Alarme de falha de alimentação.	O aparelho detectou uma falha ou avaria na alimentação.	Conecte o concentrador a uma fonte de oxigênio suplente e contacte seu prestador de cuidados domésticos.

PT

### REMOÇÃO DE FALHAS

O guia abaixo mencionado indica problemas comuns, razões porque ocorreram e o que poderá fazer para solucioná-los. Se não puder solucionar o problema ou ele não estiver indicado abaixo entre em contato com seu prestador de cuidados domésticos.

PROBLEMA	RAZÃO	O QUE FAZER
O aparelho não funciona quando está ligado mas a tela LCD não funciona.	Falha da parte interior.	Contacte seu prestador de cuidados domésticos.
O aparelho não funciona quando está ligado e a tela LCD também não funciona ou pisca.	O cabo de alimentação está danificado.	Verifique se o cabo de alimentação não está danificado.
	A ficha do cabo de alimentação não está inserida corretamente na tomada elétrica.	Verifique se o aparelho está conectado corretamente à tomada elétrica.
	O concentrador de oxigênio não recebe energia da tomada elétrica.	Verifique fusível ou circuito da sua tomada doméstica.
	Falha na parte interior.	Contacte seu prestador de cuidados domésticos.

O oxigênio não flui ou o seu fluxo está limitado	O tubo de oxigênio está quebrado ou bloqueado o que impede a administração do oxigênio.	Conforme necessário, endireite ou troque o tubo.
	A garrafa do humidificador não está conectada corretamente ao aparelho.	Reinstale a garrafa do humidificador.
Ao ajustar o regulador de fluxo, a bóia no medidor de fluxo não se move nem acima nem abaixo.	O regulador de fluxo não está aberto.	Gire com o regulador de fluxo lenta e cuidadosamente.
	O regulador de fluxo está com defeito.	Contacte seu prestador de cuidados domésticos.
Na cânula está água.	Ocorreu mudança de temperatura;	Deixe secar o interior do fecho do humidificador.
	OU	Não use água quente na garrafa do humidificador.
	O aparelho está demasiado próximo à parede, cortinas ou móveis	Não encha demais a garrafa do humidificador.
		Mantenha o concentrador de oxigênio e a cânula na mesma sala e na mesma temperatura. Se usar um tubo de extensão com um concentrador de oxigênio, consulte seu prestador de cuidados domésticos para instalar um separador de água para reter o excesso de umidade.

## 5. ESPECIFICAÇÃO

### Especificação Técnica

Modelo	OC-E80	OC-E100
Potência Absorvida (W)	650 750W 6A (América do Norte)	650 750W 6A (América do Norte)
Corrente Nominal (A)	2.25	2.25
Requisitos Elétricos	230V (+10%, - 15%) 50Hz (±1Hz) 230V (+10%, - 15%) 60Hz (±1Hz) 120V (+10%, - 15%) 60Hz (±1Hz)	230V (+10%, - 15%) 50Hz (±1Hz) 230V (+10%, - 15%) 60Hz (±1Hz) 120V (+10%, - 15%) 60Hz (±1Hz)
Fluxo (l/min)	0,5 até 8	1 até 10
Pureza	87 – 96%	87 – 96%
Pressão de Saída (MPa)	0.05±0.005	0.05±0.005
Dimensões	381 mm x 347 mm x 689 mm	381 mm x 347 mm x 689 mm
Peso Líquido	27 kg	27 kg
Ruído	52dB(A) dBA	52dB(A) dBA
Classe e Tipo do Aparelho	Classe IIa	Classe IIa
Concordância EMC	IEC 60601-1-2	IEC 60601-1-2
Elementos	Padrão: tela de LCD; indicador de concentração de oxigênio (indicador vermelho, verde e amarelo no visor); alarme de temperatura; alarme de pressão alta / baixa; alarme de baixo oxigênio; alarme de falha de energia; ajustamento de tempo; diagnóstico inteligente de falhas; advertência de manutenção. Adicional: Saída de sobrepressão	

PT

### Liquidação

Liquide o aparelho em conformidade com os regulamentos locais.

## ANEXO A: COMPATIBILIDADE ELETROMAGNÉTICA

Se tiver quaisquer perguntas relativas às instruções e declarações abaixo mencionados entre em contato com seu prestador de cuidados domésticos.

**Instruções e Declarações de Fabricante – emissões eletromagnéticas:** Este aparelho é destinado para uso no ambiente eletromagnético abaixo mencionado. Usuário deste aparelho deveria assegurar o seu uso em tal ambiente.

TESTE DE EMISSÕES	CONCORDÂNCIA	INSTRUÇÕES PARA AMBIENTE ELETROMAGNÉTICO
Emissões AF CISPR 11	Grupo 1	Este aparelho aproveita a energia AF somente para sua funcionalidade interior. Por isso as emissões de alta frequência são muito baixas e não é provável que causem uma interferência em aparelhos eletrônicos próximos.

Emissões AF CISPR 11	Classe B	O aparelho é adequado para uso em todos os objetos incluindo lares e objetos que estão diretamente ligados à rede elétrica de baixa tensão
Emissões de Corrente Harmônica IEC 61000-3-2	Classe A	
Oscilação de Tensão/flickr	Concordância	
Emissões IEC 61000-3-3		
Emissões de Energia de Alta Frequência RTCA/DO-160G Oddíl 21	Categoria M	Este aparelho é adequado para uso no bordo dos aviões comerciais na cabine dos passageiros

**Instruções e Declarações de Fabricante – Imunidade Eletromagnética:** Este aparelho é destinado para uso no ambiente eletromagnético abaixo mencionado. Usuário deste aparelho deveria assegurar o seu uso em tal ambiente.


PT

TESTE DE IMUNIDADE	NIVEL DE TESTE IEC 60601	NIVEL DE CONCORDÂNCIA	INSTRUÇÕES PARA AMBIENTE ELETROMAGNÉTICO
Descarga Eletrostática (ESD) IEC 61000-4-2	±8kV contato  ± 2 kV, ± 4 kV, ± 8 kV, ± 15 kV ar	±8kV contato  ± 2 kV, ± 4 kV, ± 8 kV, ± 15 kV ar	Os soalhos deveriam ser de madeira, concreto ou azulejos cerâmicos. Se o soalho for coberto com material sintético, a humidade relativa deveria ser de pelo menos 30%.
Efeitos elétricos rápidos transitórios/de grupos e impulsos IEC 61000-4-4	±2kV para cabos de alimentação eléctrica  ±1kV para entradas/saídas	±2kV para cabos de alimentação eléctrica  Não aplicável	A qualidade da alimentação de rede deveria corresponder à qualidade do ambiente hospitalar ou doméstico.
Impulso de Choque IEC 61000-4-5	± 0,5 kV, ± 1 kV modo diferencial  ± 0,5 kV, ± 1 kV, ± 2 kV modo comum	± 0,5 kV, ± 1 kV modo diferencial  Não aplicável	A qualidade da alimentação de rede deveria corresponder à qualidade do ambiente doméstico ou hospitalar.
Quedas curtas de tensão, interrupções curtas e mudanças lentas de tensão na linha de alimentação de entrada IEC 61000-4-11	0 % UT; 1 ciclo em 0° 70 % UT; 25 ciclos em 0°  0% UT ;250 ciclos	0 % UT; 1 ciclo em 0° 70 % UT; 25 ciclos em 0°  0% UT ;250 ciclos	A qualidade da alimentação de rede deveria corresponder à qualidade do ambiente doméstico ou hospitalar.

Campo magnético da frequência da rede (50/60 Hz) IEC 61000-4-8	30 A/m	30 A/m	Os campos magnéticos da frequência da rede elétrica deveriam estar em níveis característicos das instalações típicas em um hospital ou ambiente doméstico típico.
--	--------	--------	---

Nota: UT é o a.c. tensão da rede antes da aplicação do nível de teste.

**Instruções e Declarações de Fabricante – Imunidade Eletromagnética:** Este aparelho é destinado para uso no ambiente eletromagnético abaixo mencionado. Usuário deste aparelho deveria assegurar o seu uso em tal ambiente.

IMMUNITY TEST	IEC60601 LEVEL	COMPLIANCE LEVEL	ELECTROMAGNETIC ENVIRONMENT - GUIDANCE
AF Conduzida IEC 61000-4-6	3V 150kHz-80MHz 6 Vrms	3V 150kHz-80MHz 6 Vrms	Os aparelhos de comunicação de alta frequência portáteis e móveis não deveriam ser usados mais próximo do que a distância calculada a partir da equação para a frequência relevante de qualquer parte do equipamento, incluindo cabos.
AF Irradiada IEC 61000-4-3	Bandas de rádio amador ISM entre 150 kHz e 80 MHz 10V/m 80MHz-2.7GHz	Bandas de rádio amador e ISM entre 150 kHz e 80 MHz 10V/m 80MHz-2.7GHz	<p>Adistância de separação recomendada:  <math>d=1,2 \sqrt{P}</math> 150kHz-80MHz  <math>d=1,2 \sqrt{P}</math> 80MHz-800MHz  <math>d=2,3 \sqrt{P}</math> 800MHz-2.5GHz</p> <p>Onde o P é a potência nominal máxima de saída do transmissor em watts (W) de acordo com o fabricante do transmissor e d é a distância de separação recomendada em metros.</p> <p>Pode ocorrer interferência nas proximidades de aparelhos marcados com este símbolo:</p> 

NOTA 1: Em 80 MHz e 800 MHz, é usada a faixa de frequência mais alta.

NOTA 2: Estas instruções podem não se aplicar a todas as situações. A propagação da interferência eletromagnética é afetada pela absorção e reflexão de edifícios, objetos e pessoas.

PT

**A:** Os pontos fortes de campo dos transmissores estacionários, como telefones móveis e emissoras, estações de rádio amador, transmissões de rádio AM ou FM e transmissões de televisão, não podem ser previstos com precisão, teoricamente. Uma pesquisa de campo eletromagnético deve ser considerada para avaliar o ambiente eletromagnético. Se a intensidade do campo medido no local do aparelho for maior que o nível de conformidade EMC do aparelho listado na tabela anterior, o aparelho deverá ser monitorado para verificar a operação normal. Se um comportamento anormal do aparelho for observado, medidas adicionais devem ser tomadas para realocar ou redirecionar o aparelho.

**B:** Na faixa de frequência de 150 kHz a 80MHz, a intensidade do campo deve sempre ser menor que 30 v / m.

### DISTÂNCIAS DE SEPARAÇÃO RECOMENDADAS ENTRE O APARELHO DE COMUNICAÇÃO DE ALTA FREQUÊNCIA PORTÁTIL E MÓVEL E ESTE APARELHO

Este aparelho foi desenhado para uso em ambientes eletromagnéticos nos quais a interferência de AF irradiada é controlada. O usuário deste aparelho pode ajudar a evitar interferência eletromagnética mantendo uma distância mínima entre os aparelhos de comunicação de alta frequência portáteis e móveis (transmissores) e este aparelho, conforme descrito abaixo, de acordo com a potência máxima de saída do aparelho de comunicação.

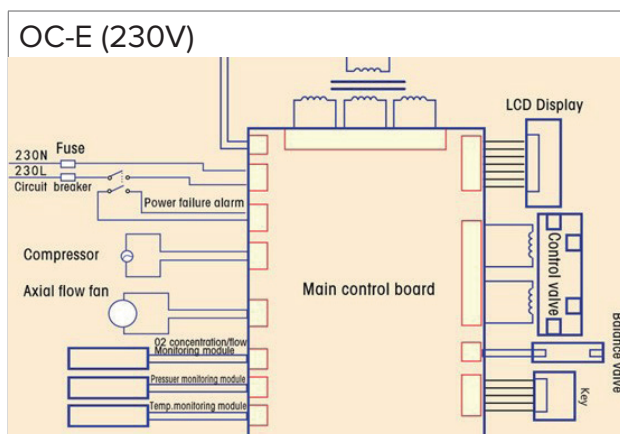
POTÊNCIA MÁXIMA NOMINAL DE SAÍDA DO TRANSMISSOR (WATT)	DISTÂNCIA DE SEPARAÇÃO CONFORME A FREQUÊNCIA DO TRANSMISSOR (METROS)		
	150KHZ-80MHZ $D=1.2\sqrt{P}$	80MHZ-800MHZ $D=1.2\sqrt{P}$	800MHZ-2.5GHZ $D=2.3\sqrt{P}$
0.01	0.12	0.12	0.23
0.1	0.38	0.38	0.73
1	1.2	1.2	2.3
10	3.8	3.8	7.3
100	12	12	23

Junto dos transmissores com potência de saída máxima não indicada acima a distância de separação recomendada (d) em metros poderá ser avaliada mediante a fórmula válida para a frequência do transmissor, onde o P significa a potência de saída nominal máxima do transmissor em watt (W) indicada pelo fabricante do transmissor.

NOTA 1: Durante 80 MHz e 800 MHz aplica-se a distância de separação para a faixa de frequência mais alta.

NOTA 2: Estas instruções podem não ser válidas em todas as situações. A propagação da interferência magnética é afetada pela absorção e reflexão de edifícios, objetos e pessoas.

## ANEXO B: ESQUEMA DE LIGAÇÃO



## GARANTIA LIMITADA

MODELO	PERÍODO DE GARANTIA
OC-E80	2 anos
OC-E100	2 anos

O fabricante garante que o sistema estará livre de defeitos de fabricação e materiais e funcionará de acordo com as especificações do produto por um período de 2 anos a partir da data de venda da companhia GCE, s.r.o. (GCE) ou suas afiliadas ao vendedor.

Filtros, cânulas e tubos não são cobertos pela garantia.

É garantido que os acessórios estarão livres de defeitos de materiais e de fabricação por um período de 90 dias após a compra. Se o produto não funcionar de acordo com as especificações, a GCE, s.r.o., a seu critério, reparará ou substituirá o material ou a respectiva componente com defeito. A GCE, s.r.o. pagará os custos normais de envio da GCE, s.r.o. para o ponto de venda. Esta garantia não cobre danos causados por acidente, uso indevido, abuso, alteração ou outros defeitos não relacionados com material ou fabrico.

A GCE, s.r.o. e o fabricante rejeita toda responsabilidade por perdas econômicas, lucros cessantes, despesas gerais ou danos conseqüentes que possam resultar da venda ou uso deste produto. Alguns estados não permitem a exclusão ou limitação de danos incidentais ou conseqüentes; portanto, a limitação ou exclusão acima indicadas pode não se aplicar a seu caso.

Esta garantia é fornecida no lugar de todas as outras garantias expressas ou implícitas incluindo as garantias implícitas de comercialização e adequação a uma finalidade específica. Além disso, a o fabricante e GCE não será responsável em caso algum por lucros cessantes, perda de boa vontade ou danos incidentais ou conseqüentes, mesmo que a o fabricante e GCE tenha sido notificada de possibilidade de tais danos. Alguns estados ou regiões não permitem a exclusão de garantias implícitas ou os danos incidentais e conseqüentes. As leis do seu estado ou município também podem oferecer mais proteção.

Para exercer seus direitos sob esta garantia entre em contato com o seu representante local autorizado da GCE.



**SYSMED(CHINA) CO.,LTD**  
11-2-3, No.17 WenSu Street, HunNan  
New District, ShenYang, China  
Visit the MQ web site at:  
<http://www.sysmed.cn/>

**Importador da UE:**

GCE, s.r.o.  
Zizkova 381,  
583 01, Chotebor  
República Checa  
[www.gcegroup.com](http://www.gcegroup.com)

PT

### INHOUD

Symbolen .....	88
Speciale Opmerkingen .....	89
Voordat u deze Zuurstofconcentrator gebruik .....	89
1. Introductie .....	89
2. Gebruik van de OC-series Zuurstofconcentrator .....	93
3. Reiniging, onderhoud en service .....	95
4. Alarmen en Probleemoplossen .....	95
5. Specificaties .....	97
Bijlage A: Elektromagnetische Compatibiliteit .....	97
Bijlage B: Schema Bedrading .....	100
Beperkte Garantie .....	101

NL

### SYMBOLEN






	Zie handleiding		Volg handleiding
	type BF toegepast onderdeel		Temperatuurbeperring
	Aan		Uit
	Algemeen waarschuwingsbord		Breekbaar - voorzichtig behandelen
	Waarschuwing, elektriciteit		AC Wisselstroom
	Stapellimiet		Fabrikant
	Bescherm tegen open vuur		Bewaar op een droge plaats
	Rook niet		Deze kant boven
<b>IP21</b>	Druipwaterdicht		Symbool klasse II (dubbele isolatie)
	Minimale en maximale atmosferische druk grenzen		Geschikt voor thuisgebruik
	Niet uit elkaar halen		Geautoriseerde vertegenwoordiger in de Europese Gemeenschap
	Gebruik geen olie of vet		



## SPECIALE OPMERKINGEN

- Lees voordat u dit product in gebruik neemt deze handleiding zorgvuldig door en bewaar deze voor toekomstig gebruik.
- Neem contact op met de verlener van uw thuiszorg wanneer u hulp nodig heeft bij deze handleiding.
- Gebruik de stroom- en tijdstellingen volgens de instructies van uw arts.
- Dit apparaat mag niet worden gebruikt als levens-ondersteunend apparaat en levert alleen extra zuurstof.
- Kinderen en patiënten met een handicap kunnen de productalarmen mogelijk niet begrijpen of communiceren en behoren onder toezicht te staan wanneer ze dit apparaat gebruiken.
- Het wordt aanbevolen dat patiënten een reservebron van zuurstof hebben in geval van een storing of stroomuitval.
- Wanneer u bijwerkingen ervaart tijdens het gebruik van dit apparaat, neem dan onmiddellijk contact op met uw arts.

## VOORDAT U DEZE ZUURSTOFCONCENTRATOR GEBRUIK

-  **WAARSCHUWING:** Bij hoge concentraties, versnelt zuurstof verbranding intensief. Tijdens zuurstoftherapie behoren patiënten alle maatregelen te nemen om het risico op brand te verminderen.
-  **WAARSCHUWING:** Deze zuurstofconcentrator en al zijn componenten - inclusief canules, aansluitingen en stroomkabels - behoort uit de buurt te worden gehouden van warmtebronnen, open vuur, vonken en statische elektriciteit.
-  **WAARSCHUWING:** Rook niet en laat anderen niet roken tijdens zuurstoftherapie. Rook niet en laat anderen niet roken, zelfs niet in de kamer waar de zuurstofconcentrator en accessoires zich bevinden.
-  **WAARSCHUWING:** Oliën en vetten zijn zeer vatbaar voor zelfontbranding bij blootstelling aan zuurstof onder druk. Gebruik geen olie of smeermiddelen op of rond de zuurstofconcentrator om het risico op brand of persoonlijk letsel te vermijden.
-  **WAARSCHUWING:** Dit apparaat is niet geschikt voor gebruik in de aanwezigheid van brandbare anesthesie mengsels met lucht, zuurstof of lachgas.

## 1. INTRODUCTIE

Uw zorgverlener heeft vastgesteld dat aanvullende zuurstof gunstig voor u is en heeft een zuurstofconcentrator set voorgeschreven om de specifieke zuurstofstroom aan uw behoeften aan te passen. Wijzig de stroominstelling of de tijd van zuurstofafgifte niet zonder instructies van uw arts.

**Lees en begrijp deze hele handleiding voordat u deze apparatuur gebruikt.**

### BEOOGD GEBRUIK

De OC-series zuurstofconcentrator is bedoeld om extra zuurstof te leveren aan personen die zuurstoftherapie nodig hebben. Dit apparaat is niet bedoeld om vitale functies te ondersteunen of te behouden.

### KENMERKEN VAN DE OC-SERIES ZUURSTOFCONCENTRATOR

De OC-series zuurstofconcentrator levert hoog geconcentreerde zuurstof aan patiënten die zuurstoftherapie nodig hebben. Het apparaat concentreert zuurstof voor medisch gebruik uit de lucht via een proces dat drukwissel-absorptie wordt genoemd. Uw verlener van thuiszorg zal u tonen hoe het OC-series apparaat bedient wordt en zal beschikbaar zijn om al uw vragen te beantwoorden.

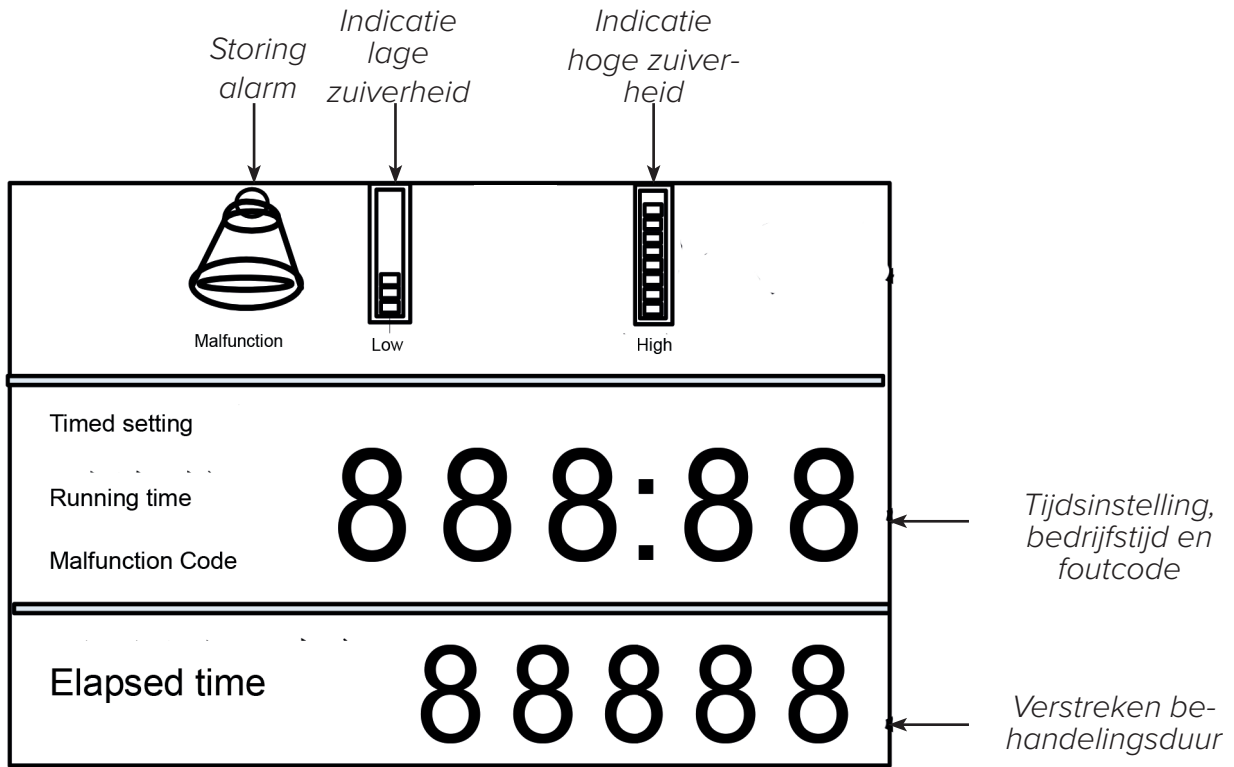
## COMPONENTEN OC-SERIES ZUURSTOFCONCENTRATOR



NL

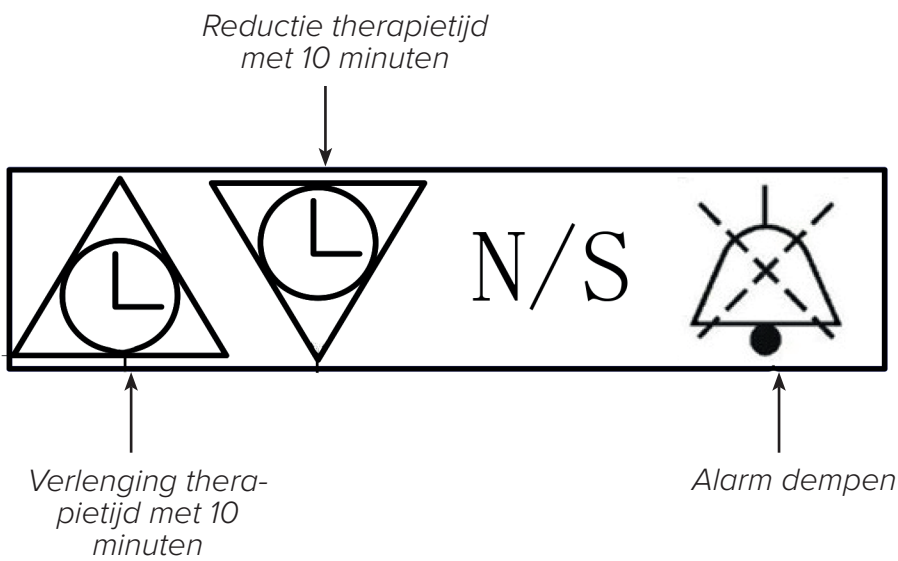


**FIG 1: LCD PANEEL**



NL

**FIG. 2: KNOPPEN PANEEL**










**ACCESSOIRES EN RESERVEONDERDELEN**

Gebruik alleen goedgekeurde reserveonderdelen.

Het gebruik van incompatibele componenten of accessoires kan de prestaties van het apparaat verminderen. Neem contact op met de verlener van uw thuiszorg wanneer u vragen heeft over het gebruik van accessoires of reserveonderdelen.

## WAARSCHUWINGEN EN VOORZORGSMAATREGELEN

*De waarschuwing informeert over het risico van letsel voor de gebruiker of patiënt.*

-  **WAARSCHUWING:** Om er voor te zorgen dat uw concentrator goed werkt, behoort de lucht vrij rond het apparaat te kunnen stromen. De ventilatieopeningen bevinden zich aan de onderzijde van de achterkant en bij de luchtfilter aan de zijkant. Houd het apparaat minimaal 30 cm verwijderd van muren, meubels en vooral gordijnen, die de luchtstroom richting het apparaat kunnen belemmeren.
-  **WAARSCHUWING:** Verwijder de behuizing van dit apparaat niet. Service moet worden uitgevoerd door een door GCE-geautoriseerde en opgeleide verlener van thuiszorg.
-  **WAARSCHUWING:** Neem onmiddellijk contact op met uw verlener van thuiszorg en/of uw zorgverlener in het geval van een apparaat alarm of problemen.
-  **WAARSCHUWING:** Zuurstof die door deze concentrator wordt geproduceerd, is comple mentair en mag niet worden gebruik om vitale functies te ondersteunen of te behouden. Onder bepaalde omstandigheden kan zuurstoftherapie gevaarlijk zijn; elke gebruiker dient een arts te raadplegen alvorens dit apparaat te gebruiken.
- WAARSCHUWING:** Het is essentieel dat elke patiënt wiens veiligheid afhangt van de zuurstof die door dit apparaat wordt geleverd, een reservebron van zuurstof heeft.
-  **WAARSCHUWING:** Gebruik de zuurstofconcentrator niet wanneer de stekker of het netsnoer beschadigd is. Gebruik geen verlengsnoeren of elektrische adapters.
- WAARSCHUWING:** Reinig de concentrator niet wanneer deze aangesloten is deze op een stopcontact.
- WAARSCHUWING:** Sluit de concentrator niet parallel of in serie aan op andere zuurstofconcentrators of andere apparaten voor zuurstoftherapie.
-  **WAARSCHUWING:** Het gebruik van de apparatuur buiten het gespecificeerde bereik van spanning, stroom, temperatuur, omgevingsomstandigheden, vochtigheid en/of hoogte kan resulteren in lagere waarden zuurstofconcentratie.
-  **WAARSCHUWING:** De verlener van thuiszorg is verantwoordelijk voor het uitvoeren van passend onderhoud volgens de intervallen die zijn aanbevolen door de fabrikant van de apparatuur.

NL

## WAARSCHUWING

*De waarschuwing informeert over het risico van schade aan het apparaat:*

- Plaats geen vloeistoffen op of in de buurt van het apparaat.
- Wanneer er vloeistof op de machine is gemorst, zet de stroom uit en haal de stekker uit het stopcontact voordat de gelekte vloeistof opgeruimd wordt. Neem contact op met de verlener van uw thuiszorg wanneer het apparaat niet goed werkt.

## GEVAAR





*Om het risico op brandwonden, elektrische schokken, brand of persoonlijk letsel te verminderen:*

- Demonteer het apparaat niet. Het bevat geen door de gebruiker te onderhouden onderdelen. Vertrouw alle service toe aan een erkende servicemonteur.
- Gebruik het apparaat niet tijdens het baden. Als uw arts continu gebruik heeft voorgeschreven, behoort de concentrator in een andere kamer te worden geplaatst, op minimaal 3 meter van het bad.
- Raak de concentrator niet aan wanneer u nat bent. Plaats of bewaar het apparaat niet op een plek waar vloeistoffen in de concentrator kunnen komen.
- Wanneer het product in het water is gevallen, haal het er dan niet uit. Schakel de stroom onmiddellijk uit en neem contact op met de verlener van uw thuiszorg.

## HOGE FREQUENTIE-INTERFERENTIE

Deze apparatuur is getest en voldoet aan de limieten voor EMC die zijn vastgelegd in IEC/EN 60601-1-2. Deze limieten zijn ontworpen om een redelijke bescherming te bieden tegen schadelijke interferentie in een typische medische installatie.

## TRANSPORT, OPSLAG EN WERKINGSVOORWAARDEN

	BEDRIJF		TRANSPORT EN OPSLAG	
TEMPERATUUR		10°C tot 37°C (50°F tot 98°F)		-30°C tot 70°C (-22°F tot 158°F)
RELATIEVE VOCHTIGHEID		20% tot 65%, zonder condensatie		15% tot 95%, zonder condensatie
HOOGTE	0 tot 1828 meters		-	
LUCHTDRIJK	80 kPa - 101 kPa		50 kPa - 106 kPa	
MILIEU / OMGEVING	roog, goed geventileerd, zonder stof en vuil Geen elektromagnetische interferentie		Voortdurend rechtop en verticaal geplaatst	

NL

## 2. GEBRUIK VAN DE ZUURSTOFCONCENTRATOR

 **WAARSCHUWING:** Gebruik geen verlengsnoeren of elektrische adapters.




1. Kies een plaats voor uw concentrator waar deze vrij lucht kan opnemen. Zorg ervoor dat het apparaat minimaal 30 cm verwijderd is van muren, meubels, gordijnen of andere objecten die de luchtstroom in het apparaat kunnen belemmeren. Plaats het apparaat niet in de buurt van warmtebronnen
2. Installeer de tweetrap filter van de concentrator.
  - a. Verwijder de behuizing van het filter.
  - b. Plaats het inlaatfilter en draai rechtsom om het aan te sluiten.
  - c. Plaats de behuizing van het filter terug.
3. Installeer de fles van de bevochtiger:
  - a. Druk op de connector-knop van de luchtbevochtiger om de fles te verwijderen.
  - b. Verwijder de dop van de luchtbevochtiger door deze rechtsom te draaien.
  - c. Vul de fles van de luchtbevochtiger met gedestilleerd of gekoeld voorgekookt water tussen de min- en max-markeringen.
  - d. Plaats de dop van de luchtbevochtiger terug en draai deze vast.
  - e. Bevestig de gevulde luchtbevochtiger aan de bovenkant van de M50 zuurstofconcentrator met behulp van de klittenband houder.

**OPMERKING:** Ververs het water in de fles van de luchtbevochtiger elke dag.

4. Nadat u de inhoud van deze handleiding hebt gelezen en begrepen, steekt u het netsnoer in een geaard stopcontact en zet de schakelaar in de stand "Aan" [I].
5. Wanneer u een luchtbevochtiger gebruikt, zorg er dan voor dat de fles met de luchtbevochtiger goed vast zit:
  - a. Blokkeer voorzichtig de zuurstofuitlaat op de fles van de luchtbevochtiger met uw vinger gedurende 20 seconden.
  - b. Verwijder uw vinger zodra de vlotter in de stroommeter naar de bodem van de meter zakt.
  - c. Wanneer de fles een fluitend geluid maakt, betekent dit dat de luchtbevochtiger goed is aangesloten op uw apparaat.
  - d. Wanneer u dit geluid niet hoort, verwijder dan de fles van de luchtbevochtiger, draai de dop los, schroef hem stevig vast en herhaal de bovenstaande test..
  - e. Wanneer u na het uitvoeren van deze stappen nog steeds geen fluitgeluid hoort, neem dan contact op met de verlener van uw thuiszorg.

6. Pas de zuurstoftoevoer zo aan dat de vlotter markering gecentreerd is op de door uw arts voorgeschreven stroomlijn:
  - a. Draai de stroomknop rechtsom om de uitlaatstroom te vergroten.
  - b. Draai de stroomknop linksom om de uitlaatstroom te verminderen.
7. Sluit de zuurstofslang aan op de zuurstofuitlaat en plaats de canule volgens de instructies van de verlener van uw thuiszorg.
8. Wanneer u de zuurstofconcentrator niet gebruikt, zet u de stroom uit door de aan/uitschakelaar in de stand "Uit" te zetten [O].

## WERKINGSMODI EN LCD-SCHERM

MODUS	INSTRUCTIES	LCD DISPLAY
Start binnen 5 minuten	Tijdens de eerste vijf minuten van gebruik knippen de zuurstof zuiverheid indicator, uur, minuut en scheidingsteken tegelijkertijd.	 <p>Model OC-S heeft geen zuurstofindicator Model OC-E</p>
Continu bedrijf	Het LCD-display toont de verstreken tijd en de huidige bedrijfstijd.	
Tijd instelling	<p>Stel de duur van de therapie in met de knoppen omhoog en omlaag op de knoppenbalk om de duur in stappen van 10 minuten te verlengen of te verkorten.</p> <p>20 seconden na het instellen van de therapietijd begint het automatisch aftellen tot het einde van de behandeling. Zodra het aftellen is voltooid, stopt de zuurstofstroom.</p>	

NL

### 3. REINIGING, ONDERHOUD EN SERVICE

Zet voor het reinigen altijd de hoofdschakelaar in de stand “Uit” [O] en koppel de OC-Series Zuurstofconcentrator los van het stroomnet.

Het **buitenoppervlak van de OC-series Zuurstofconcentrator** behoort wekelijks te worden schoongemaakt met een vochtige doek en een milde huishoudelijke reiniger. Droog na het schoonmaken altijd het buitenoppervlak af.

Het reinigen en vervangen van uw **canule en luchtbevochtiger** moet in overeenstemming te zijn met de instructies van de betreffende fabrikant of uw zuurstofleverancier thuis

Reinig de **luchtfILTER** van de OC-series Zuurstofconcentrator minimaal één keer per week

1. Open het paneel van het luchtfILTER aan de achterkant van de zuurstofconcentrator.
2. Verwijder het luchtfILTER uit het apparaat.
3. Spoel de filter af en laat deze op een natuurlijke wijze drogen.
4. Installeer na het drogen het luchtfILTER opnieuw.

#### Onderhoud en service

Het apparaat heeft geen door de gebruiker te onderhouden onderdelen en mag alleen worden gerepareerd door een geautoriseerde leverancier.

NL

### 4. ALARMEN EN PROBLEEMOPLOSSEN

In de onderstaande gids staan veel voorkomende alarmen, de redenen waarom ze zijn opgetreden en wat u kunt doen om ze op te lossen. Neem contact op met de verlener van uw thuiszorg wanneer u het probleem niet kunt oplossen of als er zich een probleem voordoet dat hieronder niet wordt vermeld.

#### ALARMEN

ALARM	REDEN OPTREDEN	WAT TE DOEN
Display toont foutcode H:07.	Apparaat druk hoger dan gespecificeerd.	Neem contact op met uw verlener van thuiszorg.
Display toont foutcode H:06.	Apparaat druk lager dan gespecificeerd.	Neem contact op met uw verlener van thuiszorg.
Display toont foutcode H:05.	Apparaat is oververhit.	Neem contact op met uw verlener van thuiszorg.
Display toont foutcode E:01.	Uitgangsstroom te laag	Neem contact op met uw verlener van thuiszorg.
Display toont foutcode E:02.	Thermistor defect.	Neem contact op met uw verlener van thuiszorg.
Display toont foutcode E:03.	Storing OSD-sensor circuit.	Neem contact op met uw verlener van thuiszorg
Alarm bij stroomuitval.	Het apparaat heeft stroomstoring of storing gedetecteerd.	Maak verbinding met reservebron van zuurstof, neem contact op met uw verlener van thuiszorg.

## PROBLEEMOPLOSSEN

In de onderstaande gids staan veel voorkomende problemen, de redenen waarom ze zijn opgetreden en wat u kunt doen om ze op te lossen. Neem contact op met de verlener van uw thuiszorg wanneer u het probleem niet kunt oplossen of als er zich een probleem voordoet dat hieronder niet wordt vermeld

ALARM	REDEN OPTREDEN	WAT TE DOEN
Apparaat werkt niet wanneer het wordt ingeschakeld, maar het LCD-scherm werkt.	Storing in interne componenten.	Neem contact op met uw verlener van thuiszorg.
Het apparaat is ingeschakeld, maar het werkt niet of werkt slechts af en toe.	Het netsnoer is beschadigd.	Inspecteer het netsnoer op schade.
	De stekker van het netsnoer is niet goed in het stopcontact gestoken.	Zorg ervoor dat apparaat correct is aangesloten op stopcontact.
	De zuurstofconcentrator ontvangt geen energie van het stopcontact.	Controleer zekering of circuit van uw stopcontact.
	Storing in interne componenten.	Neem contact op met uw verlener van thuiszorg.
Zuurstof stroomt niet of de zuurstofstroom is beperkt.	De zuurstofslang of canule is geknikt of geblokkeerd, waardoor zuurstoftoevoer wordt geblokkeerd.	Koppel de zuurstofslang / canule los en vervang indien nodig.
	Luchtbevochtiger is niet correct op het apparaat aangesloten.	Installeer de luchtbevochtiger opnieuw.
Vlotter in de flowmeter beweegt niet omhoog of omlaag bij het instellen van de flow regelaar.	De flow regeling is niet open.	Draai de flow regelaar langzaam en voorzichtig.
	De flow regelaar is defect.	Neem contact op met uw verlener van thuiszorg.
Er zit water in de canule.	De temperatuur is veranderd;	Droog de binnenkant van de luchtbevochtiger.
	OF	Gebruik geen heet water in de luchtbevochtiger fles.
	Het apparaat staat te dicht bij muren, gordijnen of meubels.	Doe de fles met luchtbevochtiger niet te vol.
		Als u een verleng slang met een zuurstofconcentrator gebruikt, raadpleeg dan uw thuiszorg over het installeren van een sifon om overtollig vocht op te vangen.



## 5. SPECIFICATIES

### Technische specificaties

Model	OC-E80	OC-E100
Nominaal vermogen (W)	650 750W 6A (Noord-Amerika)	650 750W 6A (Noord-Amerika)
Nominale stroom (A)	2.25	2.25
Elektrische vereisten	230V (+10%, - 15%) 50Hz ( $\pm 1$ Hz) 230V (+10%, - 15%) 60Hz ( $\pm 1$ Hz) 120V (+10%, - 15%) 60Hz ( $\pm 1$ Hz)	230V (+10%, - 15%) 50Hz ( $\pm 1$ Hz) 230V (+10%, - 15%) 60Hz ( $\pm 1$ Hz) 120V (+10%, - 15%) 60Hz ( $\pm 1$ Hz)
Stroomsnelheid (l/min)	0,5 tot 8	1 tot 10
Puurheid	87 – 96%	87 – 96%
Uitlaatdruk (MPa)	0.05 $\pm$ 0.005	0.05 $\pm$ 0.005
Afmetingen	381 mm x 347 mm x 689 mm	381 mm x 347 mm x 689 mm
Netto gewicht	27 kg	27 kg
Geluidsniveau	52dB(A)	52dB(A)
Klasse en type uitrusting	Klasse IIa	Klasse IIa
EMC-naleving	IEC 60601-1-2	IEC 60601-1-2
Kenmerken	Standaard: LCD-scherm; zuurstofconcentratie-indicator (rode, groene, gele indicator op het display); temperatuur alarm; hoge / lage druk alarm; laag zuurstofalarm; stroomuitval alarm; tijd instelling; intelligente foutdiagnose; onderhoudsherinnering. Extra: Positieve drukuitlaat.	

NL

### Verwijdering

Verwijder dit apparaat in overeenstemming met de lokale regelgeving.

## BIJLAGE A: ELEKTROMAGNETISCHE COMPATIBILITEIT

Neem contact op met de verlener van uw thuiszorg wanneer u vragen heeft over de onderstaande instructies en verklaringen.

**Richtlijnen en verklaring van de fabrikant - Elektromagnetische Emissies:** Deze apparatuur is bedoeld voor gebruik in de hieronder gespecificeerde elektromagnetische omgeving. De gebruiker van dit apparaat moet ervoor zorgen dat het in een dergelijke omgeving wordt gebruikt.

EMISSIETEST	OVEREENSTEMMING	INSTRUCTIES VOOR ELEKTROMAGNETISCHE OMGEVING
VF emissie CISPR 11	Groep 1	Dit apparaat gebruikt alleen RF-energie voor interne functies. Daarom zijn de RF-emissies erg laag en is het onwaarschijnlijk dat ze interferentie veroorzaken in elektronische apparatuur in de buurt.

VF emissie CISPR 11	Klasse B	Dit toestel is geschikt voor alle omgevingen inclusief de thuis omgeving en degene die direct aan te sluiten zijn aan openbare toegankelijke stroombronnen.
Harmonische emissies IEC 61000-3-2	Klasse A	
Spanningschommelingen / Flicker	Overeenstemming	
Emissie IEC 61000-3-3		
Hoogfrequente energie-emissies RTCA/DO-160G Sectie 21	Categorie M	Dit apparaat is geschikt voor gebruik aan boord van commerciële vliegtuigen in de passagierscabine.

### Richtlijnen en verklaring van de fabrikant - Elektromagnetische Immuniteit:

Deze apparatuur is bedoeld voor gebruik in de hieronder gespecificeerde elektromagnetische omgeving. De gebruiker van dit apparaat moet ervoor zorgen dat het in een dergelijke omgeving wordt gebruikt.


NL

IMMUNITEITS-TEST	TESTNIVEAU IEC 60601	NIVEAU CONFORMITEIT	INSTRUCTIES VOOR ELEKTROMAGNETISCHE OMGEVING
Elektrostatische ontlading (ESD) IEC 61000-4-2	±8kV contact  ± 2 kV, ± 4 kV, ± 8 kV, ± 15 kV lucht	±±8kV contact  ± 2 kV, ± 4 kV, ± 8 kV, ± 15 kV lucht	Vloeren behoren van hout, beton of keramische tegels te zijn. Wanneer vloeren zijn bedekt met synthetisch materiaal, behoort de relatieve vochtigheid minimaal 30% te zijn.
Snelle elektrische transiënt / Burst IEC 61000-4-4	±2kV voor netsnoer  ±1kV voor input/output	±2 kV voor voedingskabels  Niet toepasbaar	De kwaliteit van de netvoeding moet overeenkomen met de kwaliteit van de thuis- of ziekenhuisomgeving.
Piek IEC 61000-4-5	± 0,5 kV, ± 1 kV differentiële modus  ± 0,5 kV, ± 1 kV, ± 2 kV gebruikelijke modus	± 0,5 kV, ± 1 kV differentiële modus  Niet toepasbaar	De kwaliteit van de netvoeding moet overeenkomen met de kwaliteit van de thuis- of ziekenhuisomgeving.
Spanningsdalingen op korte termijn, korte onderbrekingen en langzame spanning- veranderingen in de input lijnen IEC 61000-4-11	0 % UT; 1 cycli at 0° 70 % UT; 25 cycli op 0°  0% UT ;250 cycli	0 % UT; 1 cycli at 0° 70 % UT; 25 cycli op 0°  0% UT ;250 cycli	De kwaliteit van de netvoeding moet overeenkomen met de kwaliteit van de thuis- of ziekenhuisomgeving.
Netfrequentie magnetisch veld (50/60 Hz) IEC 61000-4-8	30 A/m	30 A/m	Magnetische velden op de netfrequentie moeten een niveau hebben dat kenmerkend is voor typische installaties in een typische ziekenhuis- of thuisomgeving.

Opmerking: UT is de AC-netspanning voordat het testniveau wordt toegepast.

### Richtlijnen en verklaring van de fabrikant - Elektromagnetische Immuniteit:

Deze apparatuur is bedoeld voor gebruik in de hieronder gespecificeerde elektromagnetische omgeving. De gebruiker van dit apparaat moet ervoor zorgen dat het in een dergelijke omgeving wordt gebruikt.

IMMUNITEITS-TEST	TESTNIVEAU IEC 60601	NIVEAU CONFORMITEIT	INSTRUCTIES VOOR ELEKTROMAGNETISCHE OMGEVING
Geleid RF IEC 61000-4-6	3V <sub>rm</sub> 150kHz-80MHz	3V <sub>rm</sub> 150kHz-80MHz	Draagbare en mobiele communicatieapparaten met hoge frequentie mogen niet dichterbij dan enig onderdeel van het apparaat, inclusief kabels, worden gebruikt dan de afstand die uitgerekend is via de formule die van toepassing op de frequentie van de zender, Aanbevolen scheidingsafstand:  $d=1,2 \sqrt{P}$ 150kHz-80MHz $d=1,2 \sqrt{P}$ 80MHz-800MHz $d=2,3 \sqrt{P}$ 800MHz-2.5GHz  Waar P is het maximale nominale uitgangsvermogen van de zender in watt (W) volgens de zenderfabrikant en d is de aanbevolen scheidingsafstand in meter. Er kan interferentie optreden in de buurt van apparaten die met dit symbool zijn gemarkeerd: 
Uitgestraald RF IEC 61000-4-3	6V <sub>rm</sub> Amateur Radio & ISM Banden tussen 150kHz en 80 MHz 10V/m 80MHz-2.7GHz	6V <sub>rm</sub> Amateur Radio & ISM Banden tussen 150kHz en 80 MHz 10V/m 80MHz-2.7GHz	

OPMERKING 1: Bij 80 MHz en 800 MHz wordt een hoger frequentiebereik gebruikt.

OPMERKING 2: Deze richtlijnen zijn mogelijk niet in alle situaties van toepassing. De verspreiding van elektromagnetische interferentie wordt beïnvloed door absorptie en reflectie van gebouwen, objecten en mensen.

NL

**A:** De veldsterkte van stationaire zenders, zoals draadloze mobiele telefoons en portofoons, amateur radiostations, AM- of FM-radio-uitzendingen en televisie-uitzendingen, kan in theorie niet heel nauwkeurig worden voorspeld. Een elektromagnetisch veldonderzoek behoort te worden overwogen om de elektromagnetische omgeving te evalueren. Wanneer de gemeten veldsterkte op de locatie van de apparatuur groter is dan het EMC-naleving niveau van de apparatuur uit de bovenstaande tabel, behoort de apparatuur te worden gecontroleerd om te verifiëren of de werking normaal is. Wanneer abnormaal gedrag van het apparaat wordt waargenomen, behoren aanvullende maatregelen te worden genomen om het apparaat te verplaatsen of om te leiden

**B:** In het frequentiebereik van 150 kHz tot 80 MHz moet de veldsterkte altijd minder zijn dan 30 v / m.

**AANBEVOLEN SCHEIDINGSAFSTANDEN TUSSEN DRAAGBARE EN MOBIELE HOOG-FREQUENTE COMMUNICATIEAPPARATUUR EN DEZE APPARATUUR**

Dit apparaat is bedoeld voor gebruik in elektromagnetische omgevingen waar uitgestraalde RF-interferentie wordt beheerst. De gebruiker van dit apparaat kan elektromagnetische interferentie helpen voorkomen door een minimale afstand aan te houden tussen draagbare en mobiele communicatieapparaten (zenders) en dit apparaat, zoals hieronder beschreven, volgens het maximale uitgangsvermogen van het communicatieapparaat.

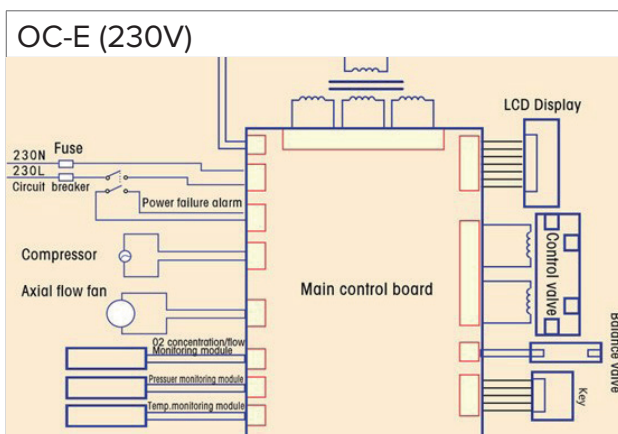
NOMINALE ZENDER MAXIMUM UIT- GANGS-VERMOGEN (WATT)	SCHEIDINGSAFSTAND VOLGENS ZENDERFREQUENTIE (METER)		
	150KHZ-80MHZ $D=1.2\sqrt{P}$	80MHZ-800MHZ $D=1.2\sqrt{P}$	800MHZ-2.5GHZ $D=2.3\sqrt{P}$
0.01	0.12	0.12	0.23
0.1	0.38	0.38	0.73
1	1.2	1.2	2.3
10	3.8	3.8	7.3
100	12	12	23

Voor zenders met het hierboven vermelde maximale uitgangsvermogen, kan de aanbevoelen scheidingsafstand (d) in meters worden geschat met een formule die geldig is voor de zenderfrequentie, waarbij “P” het maximale nominale uitgangsvermogen van de zender in Watt (W) is, gegeven door de zenderfabrikant.

OPMERKING 1: Bij 80 MHz en 800 MHz is de scheidingsafstand voor het hogere frequentiebereik van toepassing.

OPMERKING 2: Deze richtlijnen zijn mogelijk niet in alle situaties van toepassing. De verspreiding van elektromagnetische interferentie wordt beïnvloed door absorptie en reflectie van gebouwen, objecten en mensen.

**BIJLAGE B: SCHEMA BEDRADING**



## BEPERKTE GARANTIE

MODEL	GARANTIEPERIODE
OC-E80	2 jaar
OC-E100	2 jaar

De fabrikant garandeert dat het systeem vrij is van fabricage- en materiaalfouten en gedurende 2 jaar vanaf de verkoopdatum door GCE, s.r.o. (GCE) of zijn dochterondernemingen aan de dealer functioneert in overeenstemming met de productspecificaties.

Filters, canules en slangen vallen niet onder de garantie.

Accessoires worden gegarandeerd vrij te zijn van materiaal- en fabricagefouten gedurende een periode van 90 dagen na aankoop. Wanneer het product niet werkt in overeenstemming met de specificaties, zal GCE-Healthcare naar eigen keuze het defecte materiaal of defecte onderdeel repareren of vervangen. GCE-Healthcare betaalt de normale verzendkosten van GCE-Healthcare naar het verkooppunt. Deze garantie dekt geen schade veroorzaakt door een ongeval, misbruik, misbruik, wijziging of andere defecten die geen verband houden met het materiaal of vakmanschap.

GCE-Healthcare en de fabrikant wijst alle verantwoordelijkheid af voor economische verliezen, gederfde winst, overhead of gevolgschade die kunnen voortvloeien uit de verkoop of het gebruik van dit product. Sommige landen staan de uitsluiting of beperking van incidentele of gevolgschade niet toe, dus de bovenstaande beperking of uitsluiting is mogelijk niet op u van toepassing.

Deze garantie wordt verstrekt in plaats van alle andere expliciete of impliciete garanties, inclusief de impliciete garanties van verkoopbaarheid en geschiktheid voor een bepaald doel. Bovendien is de fabrikant en GCE in geen geval aansprakelijk voor gederfde winst, verlies van goodwill of incidentele of gevolgschade, zelfs als de fabrikant en GCE op de hoogte is gebracht van de mogelijkheid van dergelijke schade. Sommige landen of regio's staan de uitsluiting van impliciete garanties of de incidentele en gevolgschade niet toe. De wetten van uw land of provincie bieden u mogelijk ook meer bescherming.

Neem contact op met uw lokale geautoriseerde GCE vertegenwoordiger om uw rechten onder deze garantie uit te oefenen.



**SYSMED(CHINA) CO.,LTD**  
11-2-3, No.17 WenSu Street, HunNan  
New District, ShenYang, China  
Visit the MQ web site at:  
<http://www.sysmed.cn/>

**Importeur EU:**  
GCE, s.r.o.  
Zizkova 381,  
583 01, Chotebor  
Tsjechië  
[www.gcegroup.com](http://www.gcegroup.com)









NL

### OBSAH

Symbole .....	102
Zvláštní poznámky .....	103
Před použitím tohoto kyslíkového koncentrátoru .....	103
1. Úvod .....	103
2. Použití kyslíkového koncentrátoru řady OC .....	107
3. Čištění, údržba a servis .....	108
4. Alarmy a odstraňování poruch .....	109
5. Specifikace .....	110
Příloha A: Elektromagnetická kompatibilita .....	111
Příloha B: Schéma zapojení .....	114
Omezená záruka .....	115

CS

### SYMBOLY

	Viz návod k použití		Dodržujte návod k použití
	Příložná část typu BF		Omezení teploty
	Zapnout		Vypnout
	Obecná výstražná značka		Křehké, opatrně zacházet
	Varování, elektřina		AC napájení
	Limit pro stohování		Výrobce
	Chraňte před otevřeným ohněm		Uchovávejte v suchu
	Nekuřte		Touto stranou nahoru
<b>IP21</b>	Chráněno proti kapající vodě		Symbol třídy II (dvojitá izolace)
	Omezení atmosférického tlaku		Vhodné pro domácí použití
	Nerozebírejte		Zplnomocněný zástupce v Evropském společenství
	Nepoužívejte žádný olej ani tuk		Nepoužívejte žádný olej ani tuk

## ZVLÁŠTNÍ POZNÁMKY

- Před použitím tohoto výrobku si pečlivě prostudujte tuto příručku a uschovejte ji pro budoucí použití.
- Pokud potřebujete pomoc s touto příručkou, kontaktujte svého poskytovatele domácí péče.
- Používejte nastavení průtoku a doby podávání podle pokynů svého lékaře.
- Toto zařízení nesmí být používáno jako zařízení na podporu života a dodává pouze doplňkový kyslík.
- Děti a pacienti s určitým postižením nemusí být schopni pochopit nebo komunikovat alarmy výrobku, a proto musí být při používání tohoto zařízení pod dohledem.
- Doporučuje se, aby měli pacienti záložní zdroj kyslíku pro případ poruchy nebo výpadku napájení.
- Pokud se při používání tohoto zařízení objeví nežádoucí reakce, okamžitě kontaktujte lékaře.

## PŘED POUŽITÍM TOHOTO KYSLÍKOVÉHO KONCENTRÁTORU

- ⚠ **VAROVÁNÍ:** Při vysokých koncentracích kyslík intenzivně urychluje spalování. Při kyslíkové terapii musí pacienti přijmout veškerá opatření ke snížení rizika požáru.
- ⚠ **VAROVÁNÍ:** Tento kyslíkový koncentrátor a všechny jeho součásti - včetně kanyl, přípojek a napájecích kabelů - musí být udržovány mimo zdroje tepla, otevřeného ohně, jisker a statické elektřiny.
- ⚠ **VAROVÁNÍ:** Během kyslíkové terapie nekuřte a nedovolte ostatním kouřit. Nekuřte a nedovolte ostatním kouřit ani v místnosti, kde se kyslíkový koncentrátor a příslušenství nachází.
- ⚠ **VAROVÁNÍ:** Oleje a tuky jsou při vystavení kyslíku pod tlakem silně náchylné k samovznícení. Abyste předešli riziku požáru a zranění osob, nepoužívejte na kyslíkový koncentrátor ani v jeho okolí oleje a maziva.
- ⚠ **VAROVÁNÍ:** Toto zařízení není vhodné pro použití v přítomnosti hořlavé anestetické směsi se vzduchem, kyslíkem nebo oxidem dusným.

CS

## 1. ÚVOD

Váš lékař stanovil, že doplňkový kyslík je pro vás přínosný, a předepsal sadu kyslíkového koncentrátoru s konkrétním nastavením průtoku a doby podávání kyslíku podle vašich potřeb. Bez pokynu vašeho lékaře neměňte nastavení průtoku nebo dobu podávání kyslíku.

**Před použitím tohoto zařízení prostudujte a pochopte celou tuto příručku.**

### URČENÉ POUŽITÍ

Kyslíkový koncentrátor řady OC je určen pro poskytování doplňkového kyslíku osobám vyžadujícím kyslíkovou terapii. Toto zařízení není určeno pro podporování nebo udržování životních funkcí.

### CHARAKTERISTIKA KYSLÍKOVÉHO KONCENTRÁTORU ŘADY OC

Kyslíkový koncentrátor řady OC dodává vysoce koncentrovaný kyslík pacientům vyžadujícím kyslíkovou terapii. Přístroj koncentruje kyslík pro lékařské použití ze vzduchu prostřednictvím procesu označovaného jako adsorpce s tlakovým výkyvem. Váš poskytovatel domácí péče vám ukáže, jak máte zařízení řady OC obsluhovat a bude vám k dispozici pro zodpovězení jakýchkoli dotazů.

## SOUČÁSTI KYSLÍKOVÉHO KONCENTRÁTORU ŘADY OC

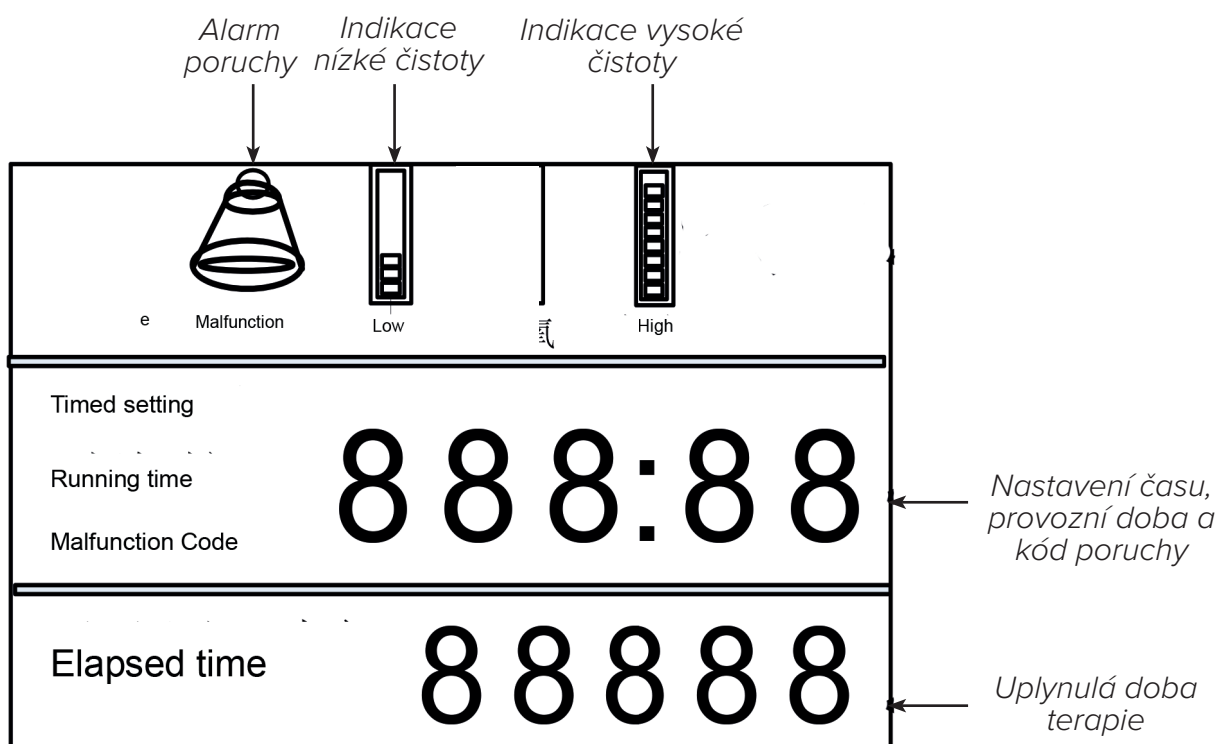


CS

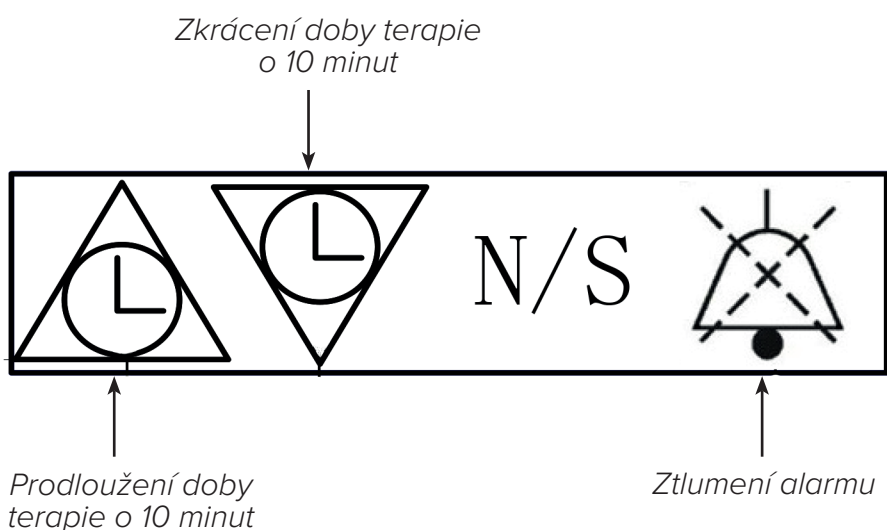




## OBR 1: LCD PANEL



## OBR 2: TLAČÍTKOVÝ PANEL



## PŘÍSLUŠENSTVÍ A NÁHRADNÍ DÍLY

Používejte pouze schválené náhradní díly.

Použití nekompatibilních součástí nebo příslušenství může vést ke snížení výkonu zařízení. Pokud máte jakékoli dotazy týkající se používání příslušenství nebo náhradních dílů, kontaktujte svého poskytovatele domácí péče.

CS

## VAROVÁNÍ A UPOZORNĚNÍ

*Varování informuje o riziku zranění obsluhy nebo pacienta.*

- ⚠ **VAROVÁNÍ:** Aby váš koncentrátor správně fungoval, musí kolem zařízení volně proudit vzduch. Ventilací otvory jsou umístěny ve spodní části vzadu a na bočním vzduchovém filtru. Udržujte zařízení ve vzdálenosti nejméně 30 cm od stěn, nábytku a zejména záclon, které mohou omezit průtok vzduchu do zařízení. Nedávejte koncentrátor do malého uzavřeného prostoru (například do skříně).
- ⚠ **VAROVÁNÍ:** Neodstraňujte kryty tohoto zařízení. Servis je třeba svěřit poskytovateli domácí péče autorizovanému a vyškolenému společností GCE.
- ⚠ **VAROVÁNÍ:** V případě alarmu zařízení nebo pokud pocítíte jakékoliv obtíže, neprodleně kontaktujte svého poskytovatele domácí péče a/nebo svého zdravotnického odborníka.
- ⚠ **VAROVÁNÍ:** Kyslík vytvářený tímto koncentrátorem je doplňkový a neměl by být používán pro podporování nebo udržování životních funkcí. Za určitých okolností může být kyslíková terapie nebezpečná; každý uživatel by se měl před použitím tohoto zařízení poradit s lékařem.  
**VAROVÁNÍ:** Je nezbytné, aby každý pacient, jehož bezpečnost závisí na kyslíku dodávaném tímto zařízením, měl záložní zdroj kyslíku.
- ⚠ **VAROVÁNÍ:** Nepoužívejte kyslíkový koncentrátor, pokud je poškozena zástrčka nebo napájecí kabel. Nepoužívejte prodlužovací kabely ani elektrické adaptéry.  
**VAROVÁNÍ:** Nepokoušejte se čistit koncentrátor, když je zapojen do elektrické zásuvky.  
**VAROVÁNÍ:** Nepřipojujte koncentrátor paralelně nebo sériově k jiným kyslíkovým koncentrátorům nebo jiným zařízením pro kyslíkovou terapii.
- ⚠ **VAROVÁNÍ:** Provoz zařízení mimo stanovený rozsah hodnot napětí, průtoku, teploty, podmínek prostředí, vlhkosti a/nebo nadmořské výšky může vést k nižším hodnotám koncentrace kyslíku.
- ⚠ **VAROVÁNÍ:** Poskytovatel domácí péče je zodpovědný za provádění vhodné údržby v intervalech doporučených výrobcem zařízení.

CS

## UPOZORNĚNÍ

*Upozornění informuje o riziku poškození zařízení.*

- Na zařízení ani do jeho blízkosti nepokládejte tekutiny.
- Pokud se na zařízení vylije tekutina, vypněte napájení a odpojte napájecí kabel z elektrické zásuvky, než se pokusíte uniklou tekutinu vyčistit. Pokud zařízení nefunguje správně, kontaktujte svého poskytovatele domácí péče.

## NEBEZPEČÍ





*Pro omezení rizika popálenin, usmrcení elektrickým proudem, požáru nebo zranění osob.*

- Zařízení nerozebírejte. Neobsahuje žádné součásti opravitelné uživatelem. Veškerý servis svěřte schválenému servisnímu pracovníkovi.
- Nepoužívejte zařízení při koupání. Pokud váš lékař předepsal nepřetržité používání, musí být koncentrátor umístěn v jiné místnosti nejméně 3 metry od koupele.
- Nedotýkejte se koncentrátoru, pokud jste mokří. Neumísťujte ani neuchovávejte zařízení tam, kde by se do koncentrátoru mohly dostat tekutiny.
- Pokud produkt spadl do vody, nevytahujte jej. Okamžitě odpojte napájení a kontaktujte vašeho prodejce.

## VYSOKOFREKVENČNÍ RUŠENÍ

Toto zařízení bylo testováno a bylo shledáno, že splňuje požadavky na EMC stanovené v IEC/EN 60601-1-2. Tyto limity jsou navrženy tak, aby poskytovaly přiměřenou ochranu proti elektromagnetickému rušení v typické zdravotnické instalaci.

## PŘEPRAVA, SKLADOVÁNÍ A PROVOZNÍ PODMÍNKY

	PROVOZ		PŘEPRAVA A SKLADOVÁNÍ	
TEPLOTA		10 °C až 37 °C (50°F až 98°F)		-30°C až 70°C (-22°F až 158°F)
RELATIVNÍ VLHKOST		20 % až 65 %, bez kondenzace		15 % až 95 %, bez kondenzace
NADMOŘSKÁ VÝŠKA	0 až 1828 metrů		-	
ATMOSFÉRICKÝ TLAK	80 kPa - 101 kPa		50 kPa - 106 kPa	
PROSTŘEDÍ	Suché, dobře větrané, bez prachu a nečistot Bez elektromagnetického rušení		Vždy ve vzpřímené, narovnané poloze	

## 2. POUŽITÍ KYSLÍKOVÉHO KONCENTRÁTORU

 **VAROVÁNÍ:** Nepoužívejte prodlužovací kabely ani elektrické adaptéry.




1. Vyberte pro váš koncentrátor místo, kde bude moci volně nasávat vzduch. Zajistěte, aby bylo zařízení ve vzdálenosti nejméně 30 cm od stěn, nábytku, záclon nebo jiných předmětů, které mohou omezovat proudění vzduchu do zařízení.
2. Nainstalujte dvoustupňový filtr koncentrátoru:
  - a. Sundejte kryt filtru.
  - b. Vložte vstupní filtr a otočte ho ve směru hodinových ručiček pro připojení.
  - c. Vraťte zpět kryt filtru
3. Nastavte láhev zvlhčovače:
  - a. Stiskněte tlačítko konektoru zvlhčovače pro vyjmutí láhve zvlhčovače.
  - b. Sejměte uzávěr otáčením láhve zvlhčovače ve směru hodinových ručiček.
  - c. Naplňte láhev zvlhčovače destilovanou nebo vychlazenou předvařenou vodou mezi značkami min a max.
  - d. Vraťte zpět uzávěr zvlhčovače a utáhněte ho.
  - e. Připojte láhev zvlhčovače do konektoru zvlhčovače a připojte ji ke kyslíkovému koncentrátoru.

**POZNÁMKA:** Vodu v láhvi zvlhčovače měňte každý den.

4. Po přečtení a porozumění obsahu této příručky zapojte napájecí kabel do uzemněné zásuvky ve zdi a přepněte vypínač do polohy Zapnuto [I].
5. Ujistěte se, že je láhev zvlhčovače zajištěná:
  - a. Prstem jemně zablokujte vývod kyslíku na láhvi zvlhčovače na 20 sekund.
  - b. Jakmile plovák v průtokoměru klesne na dno měřidla, prst sundejte.
  - c. Pokud láhev vydává pískavý zvuk, znamená to, že zvlhčovač je k vašemu zařízení řádně připojen.
  - d. Pokud tento zvuk neslyšíte, odstraňte láhev zvlhčovače, odšroubujte uzávěr, znovu ho pevně zašroubujte a opakujte výše uvedenou zkoušku.
  - e. Pokud po provedení těchto kroků stále není slyšet žádný pískavý zvuk, obraťte se na vašeho poskytovatele domácí péče.
6. Upravte průtok kyslíku tak, aby značka plováku byla vystředěna na rysce označující průtok předepsaný lékařem:
  - a. Otočením ovladače průtoku ve směru hodinových ručiček zvýšíte výstupní průtok.
  - b. Otáčením voliče průtoku proti směru hodinových ručiček snížíte výstupní průtok.
7. Připojte kyslíkovou hadičku k vývodu kyslíku a nasadte kanylu podle pokynů poskytovatele domácí péče. Pokud používáte prodlužovací hadičku, připojte ji k vývodu kyslíku a kyslíkové hadičce.
8. Pokud kyslíkový koncentrátor nepoužíváte, vypněte napájení přepnutím vypínače do polohy Vypnuto [O].

CS

## PROVOZNÍ REŽIMY A LCD DISPLEJ

REŽIM	POKYNY	LCD DISPLEJ
Start do 5 minut	Během prvních pěti minut provozu bliká současně indikátor čistoty kyslíku, ukazatel hodin, minut a oddělovač.	 <p>Model OC-S has no oxygen indicator      Model OC-E</p>
Nepřetržitý provoz	LCD displej ukazuje uplynulý čas a aktuální provozní dobu.	
Nastavení času	<p>Nastavte délku terapie pomocí tlačítek nahoru a dolů na panelu tlačítek pro prodloužení nebo zkrácení doby trvání v 10minutových krocích.</p> <p>20 sekund po nastavení doby terapie začne automatické odpočítávání času do konce léčby. Jakmile odpočítávání skončí, průtok kyslíku se zastaví.</p>	

CS

### 3. ČIŠTĚNÍ, ÚDRŽBA A SERVIS

Před čištěním vždy přepněte hlavní vypínač do polohy Vypnuto [O] a odpojte kyslíkový koncentrátor řady OC ze sítě.

Vnější povrch kyslíkového koncentrátoru by měl být čištěn jednou týdně vlhkým hadříkem s jemným čisticím prostředkem pro domácnost. Po vyčištění vnější povrch vždy osušte.

Čištění a výměna vaší kanyly a zvlhčovače musí probíhat v souladu s pokyny příslušného výrobce nebo vašeho poskytovatele domácího kyslíku.

**Vzduchový filtr** v kyslíkovém koncentrátoru řady OC musíte čistit alespoň jednou týdně.

1. Otevřete kryt vzduchového filtru na boku kyslíkového koncentrátoru.
2. Vyjměte vzduchový filtr ze zařízení.
3. Opláchněte a nechte přirozeně vyschnout.
4. Po vyschnutí znovu nainstalujte vzduchový filtr.

#### Údržba a servis

Zařízení nemá žádné součásti opravitelné uživatelem a musí být opravováno pouze autorizovaným poskytovatelem.

## 4. ALARMY A ODSTRAŇOVÁNÍ PORUCH

Níže uvedený průvodce uvádí běžné alarmy a problémy, důvody, proč k nim došlo a co můžete udělat, abyste je vyřešili. Pokud nemůžete problém vyřešit nebo pokud se vyskytne problém, který není uveden níže, kontaktujte svého poskytovatele domácí péče.

### ALARMY

ALARM	PROČ SE OBJEVIL	CO DĚLAT
Displej zobrazuje kód poruchy H:07.	Tlak zařízení je vyšší, než specifikovaný.	Kontaktujte svého poskytovatele domácí péče.
Displej zobrazuje kód poruchy H:06.	Tlak zařízení je nižší, než specifikovaný.	Kontaktujte svého poskytovatele domácí péče.
Displej zobrazuje kód poruchy H:05.	Zařízení je přehřáté.	Kontaktujte svého poskytovatele domácí péče.
Displej zobrazuje kód poruchy E:01.	Příliš nízký výstupní průtok.	Kontaktujte svého poskytovatele domácí péče.
Displej zobrazuje kód poruchy E:03.	Porucha obvodu snímače OSD.	Kontaktujte svého poskytovatele domácí péče.
Alarm výpadku napájení.	Zařízení zjistilo výpadek nebo poruchu napájení.	Připojte se k záložnímu zdroji kyslíku a kontaktujte poskytovatele domácí péče.

CS

### ODSTRAŇOVÁNÍ PORUCH

Níže uvedený průvodce uvádí běžné problémy, důvody, proč k nim došlo a co můžete udělat, abyste je vyřešili. Pokud nemůžete problém vyřešit nebo pokud se vyskytne problém, který není uveden níže, kontaktujte svého poskytovatele domácí péče.

PROBLEM	PROČ SE OBJEVIL	CO DĚLAT
Zařízení nefunguje, když je zapnuté, ale LCD displej funguje.	Porucha vnitřní součásti.	Kontaktujte svého poskytovatele domácí péče.
Zařízení nefunguje, když je zapnuté a LCD displej také nefunguje nebo bliká.	Napájecí kabel je poškozen.	Zkontrolujte, zda není poškozen napájecí kabel.
	Zástrčka napájecího kabelu není správně zasunuta do elektrické zásuvky.	Ujistěte se, že je zařízení správně zapojeno do elektrické zásuvky.
	Kyslíkový koncentrátor nedostává energii z elektrické zásuvky.	Zkontrolujte pojistku nebo obvod vaší domácí zásuvky.
Kyslík neproudí nebo je jeho průtok omezený.	Porucha vnitřní součásti.	Kontaktujte svého poskytovatele domácí péče.
	Kyslíková hadička je zalomená nebo zablokovaná, což blokuje podávání kyslíku.	Dle potřeby narovnejte nebo vyměňte hadičku.
	Láhev zvlhčovače není k zařízení správně připojena.	Znovu namontujte láhev zvlhčovače.

Plovák v průtokoměru se při nastavování ovladače průtoku nepohybuje nahoru ani dolů.	Ovladač průtoku není otevřený.	Otáčejte ovladačem průtoku pomalu a opatrně.
	Ovladač průtoku je vadný.	Kontaktujte svého poskytovatele domácí péče.
V kanyle je voda.	Došlo ke změně teploty; NEBO Zařízení je příliš blízko ke zdi, záclonám nebo nábytku.	Vysušte vnitřek uzávěru zvlhčovače.
		Nepoužívejte horkou vodu v láhvi zvlhčovače.
		Nepřeplňujte láhev zvlhčovače.
		Udržujte kyslíkový koncentrátor a kanylu ve stejné místnosti při stejné teplotě. Pokud používáte s kyslíkovým koncentrátorem prodlužovací hadičku, poraďte se se svým poskytovatelem domácí péče ohledně instalace odlučovače vody pro zachytávání přebytečné vlhkosti.

## 5. SPECIFIKACE

### Technická specifikace

	OC-E80	OC-E100
Příkon (W)	650 750W 6A (Severní Amerika)	650 750W 6A (Severní Amerika)
Jmenovitý proud (A)	2.25	2.25
Elektrické požadavky	230V (+10%, - 15%) 50Hz (±1Hz) 230V (+10%, - 15%) 60Hz (±1Hz) 120V (+10%, - 15%) 60Hz (±1Hz)	230V (+10%, - 15%) 50Hz (±1Hz) 230V (+10%, - 15%) 60Hz (±1Hz) 120V (+10%, - 15%) 60Hz (±1Hz)
Průtok (l/min)	0,5 to 8	1 to 10
Čistota	87 – 96%	87 – 96%
Výstupní tlak (MPa)	0.05±0.005	0.05±0.005
Rozměry	381 mm x 347 mm x 689 mm	381 mm x 347 mm x 689 mm
Čistá hmotnost	27 kg	27 kg
Hlučnost	52dB(A)	52dB(A) neb
Třída a typ zařízení	Třída IIa	Třída IIa
Shoda EMC	IEC 60601-1-2	IEC 60601-1-2
Prvky	Standardní: LCD displej; indikátor koncentrace kyslíku (červený, zelený, žlutý indikátor na displeji); teplotní alarm; alarm vysokého / nízkého tlaku; alarm nízké koncentrace kyslíku; alarm výpadku napájení; nastavení času; inteligentní diagnostika poruch; připomenutí údržby. Přídavné: Přetlakový výstup	

### Likvidace

Zlikvidujte toto zařízení v souladu s místními předpisy.

## PŘÍLOHA A: ELEKTROMAGNETICKÁ KOMPATIBILITA

Máte-li jakékoli dotazy týkající se níže uvedených pokynů a prohlášení, kontaktujte svého poskytovatele domácí péče.

**Pokyny a prohlášení výrobce - elektromagnetické emise:** Toto zařízení je určeno k použití v níže uvedeném elektromagnetickém prostředí. Uživatel tohoto zařízení by měl zajistit, aby bylo používáno v takovém prostředí.

ZKOUŠKA EMISÍ	SHODA	POKYNY PRO ELEKTROMAGNETICKÉ PROSTŘEDÍ
VF emise CISPR 11	Skupina 1	Toto zařízení využívá VF energii pouze pro svou vnitřní funkci. Proto jsou jeho vysokofrekvenční emise velmi nízké a není pravděpodobné, že by způsobily rušení blízkých elektronických zařízení.
VF emise CISPR 11	Třída B	Zařízení je vhodné pro použití ve všech objektech, včetně domácností a objektů, které jsou přímo připojeny k veřejnému rozvodu nízkého napětí.
Emise harmonického proudu IEC 61000-3-2	Třída A	
Kolísání napětí/flikr Emise IEC 61000-3-3	Shoda	
Emise vysokofrekvenční energie RTCA/DO-160G Oddíl 21	Kategorie M	Toto zařízení je vhodné pro použití na palubě komerčních letadel v kabině pro cestující.

CS


**Pokyny a prohlášení výrobce - elektromagnetická imunita:** Toto zařízení je určeno k použití v níže uvedeném elektromagnetickém prostředí. Uživatel tohoto zařízení by měl zajistit, aby bylo používáno v takovém prostředí.

ZKOUŠKA IMUNITY	ZKUŠEBNÍ ÚROVEŇ IEC 60601	ÚROVEŇ SHODY	POKYNY PRO ELEKTROMAGNETICKÉ PROSTŘEDÍ
Elektrostatický výboj (ESD) IEC 61000-4-2	±8kV kontakt  ± 2 kV, ± 4 kV, ± 8 kV, ± 15 kV vzduch	±8kV kontakt  ± 2 kV, ± 4 kV, ± 8 kV, ± 15 kV vzduch	Podlahy by měly být dřevěné, betonové nebo keramické dlaždice. Pokud jsou podlahy pokryty syntetickým materiálem, měla by být relativní vlhkost nejméně 30%.
Rychlé elektrické přechodné jevy/ skupiny impulzů IEC 61000-4-4	2kV pro napájecí vedení  ±1kV pro vstupy/ výstupy	±2 kV pro napájecí síť  Neaplikovatelné	Kvalita napájení ze sítě by měla odpovídat kvalitě domácího nebo nemocničního prostředí.
Rázový impuls IEC 61000-4-5	± 0,5 kV, ± 1 kV diferenciální režim  ± 0,5 kV, ± 1 kV, ± 2 kV společný režim	± 0,5 kV, ± 1 kV diferenciální režim  Neaplikovatelné	Kvalita napájení ze sítě by měla odpovídat kvalitě domácího nebo nemocničního prostředí.
Krátkodobé poklesy napětí, krátká přerušení a pomalé změny napětí ve vstupním napájecím vedení IEC 61000-4-11	0 % UT; 1 cykl ve 0° 70 % UT; 25 cyklů v 0° 0% UT ;250 cyklů	0 % UT; 1 cykl ve 0° 70 % UT; 25 cyklů v 0° 0% UT ;250 cyklů	Kvalita napájení ze sítě by měla odpovídat kvalitě domácího nebo nemocničního prostředí.
Magnetické pole síťového kmitočtu (50/60 Hz) IEC 61000-4-8	30 A/m	30 A/m	Magnetická pole síťového kmitočtu by měla být na úrovních charakteristických pro typické instalace v typické nemocnici nebo v domácím prostředí.

Poznámka: UT je střídavé síťové napětí před aplikací zkušební úrovně.



**Pokyny a prohlášení výrobce - elektromagnetická imunita:** Toto zařízení je určeno k použití v níže uvedeném elektromagnetickém prostředí. Uživatel tohoto zařízení by měl zajistit, aby bylo používáno v takovém prostředí.

ZKOUŠKA IMUNITY	ÚROVEŇ IEC60601	ÚROVEŇ SHODY	POKYNY PRO ELEKTROMAGNETICKÉ PROSTŘEDÍ
Vedené VF IEC 61000-4-6	3V 150kHz-80MHz 6 Vrms	3V 150kHz-80MHz 6 Vrms	<p>Přenosná a mobilní vysokofrekvenční komunikační zařízení by neměla být používána blíže než ve vzdálenosti vypočítané na základě rovnice pro příslušnou frekvenci od jakékoliv části zařízení, včetně kabelů.</p> <p>Doporučená separační vzdálenost:  <math>d=1,2 \sqrt{P}</math> 150kHz-80MHz  <math>d=1,2 \sqrt{P}</math> 80MHz-800MHz  <math>d=2,3 \sqrt{P}</math> 800MHz-2.5GHz</p> <p>Kde P je maximální jmenovitý výstupní výkon vysílače ve wattch (W) podle výrobce vysílače a d je doporučená separační vzdálenost v metrech.</p> <p>K rušení může dojít v blízkosti zařízení označených tímto symbolem:</p> 
Vyzařované VF IEC 61000-4-3	Amatérské radiové a ISM pásma mezi 150 kHz a 80 MHz 10V/m 80MHz-2.7GHz	Amatérské radiové a ISM pásma mezi 150 kHz a 80 MHz 10V/m 80MHz-2.7GHz	

CS

POZNÁMKA 1: Při 80 MHz a 800 MHz se použije vyšší frekvenční rozsah.

POZNÁMKA 2: Tyto pokyny nemusí platit ve všech situacích. Šíření elektromagnetického rušení je ovlivněno absorpcí a odrazem od budov, objektů a lidí.

**A:** Intenzitu pole stacionárních vysílačů, jako jsou bezdrátové mobilní / bezdrátové telefony a vysílačky, amatérské radiové stanice, rozhlasové vysílání AM nebo FM a televizní vysílání, nelze teoreticky přesně předpovědět. Pro vyhodnocení elektromagnetického prostředí je třeba zvážit průzkum elektromagnetického pole. Pokud je naměřená intenzita pole v místě zařízení vyšší než je úroveň EMC shody zařízení uvedená v předchozí tabulce, mělo by být zařízení sledováno, aby se ověřil normální provoz. Pokud je pozorováno nestandardní chování zařízení, měla by být přijata další opatření k přemístění nebo přesměrování zařízení.

**B:** Ve frekvenčním rozsahu 150 kHz až 80MHz by intenzita pole měla být vždy nižší než 30 v/m.

## DOPORUČENÉ SEPARAČNÍ VZDÁLENOSTI MEZI PŘENOSNÝM A MOBILNÍM VYSOKOFREKVENČNÍM KOMUNIKAČNÍM ZAŘÍZENÍM A TÍMTO ZAŘÍZENÍM

Toto zařízení je určeno k použití v elektromagnetických prostředích, v nichž je řízeno vyzařované VF rušení. Uživatel zařízení může pomoci zabránit rušení udržováním minimální vzdálenosti mezi přenosnými a mobilními vysokofrekvenčními komunikačními zařízeními (vysílači) a tímto zařízením, jak je uvedeno níže, podle maximálního výstupního výkonu vysílače.

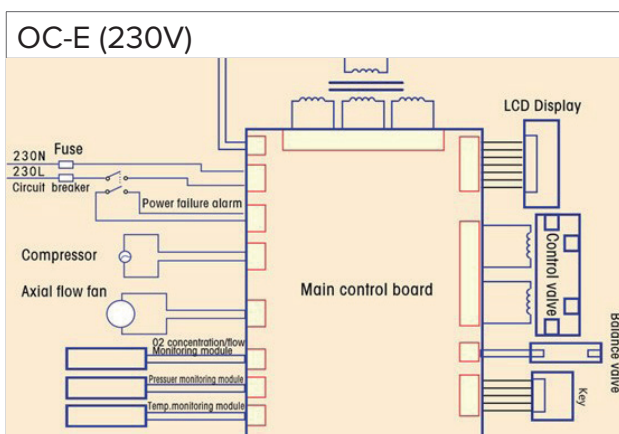
JMENOVITÝ MAXIMÁLNÍ VÝSTUPNÍ VÝKON VYSÍLAČE (WATTY)	SEPARAČNÍ VZDÁLENOST PODLE FREKVENCE VYSÍLAČE (METRY)		
	150KHZ-80MHZ	80MHZ-800MHZ	800MHZ-2.5G Z
0.01	0.12	0.12	0.23
0.1	0.38	0.38	0.73
1	1.2	1.2	2.3
10	3.8	3.8	7.3
100	12	12	23

U vysílačů s výše neuvedeným maximálním výstupním výkonem může být doporučená separační vzdálenost (d) v metrech odhadnuta pomocí vzorce platného pro frekvenci vysílače, kde P je maximální jmenovitý výstupní výkon vysílače ve wattech (W) uvedený výrobcem vysílače.

POZNÁMKA 1: Při 80 MHz a 800 MHz platí separační vzdálenost pro vyšší frekvenční rozsah.

POZNÁMKA 2: Tyto pokyny nemusí platit ve všech situacích. Šíření elektromagnetického rušení je ovlivněno absorpcí a odrazem od budov, objektů a lidí.

## PŘÍLOHA B: SCHÉMA ZAPOJENÍ



## OMEZENÁ ZÁRUKA

MODEL	ZÁRUČNÍ LHŮTA
OC-E80	2 roky
OC-E100	2 roky

Výrobce zaručuje, že systém bude bez vad zpracování a materiálu a bude fungovat v souladu se specifikacemi produktu po dobu 2 let od data prodeje společností GCE, s.r.o. (GCE) nebo její přidružené společnosti prodejci.

Na filtry, kanyly, hadice se záruka nevztahuje.

Na příslušenství se vztahuje záruka, že nebude po dobu 90 dnů od nákupu vykazovat vady materiálu a zpracování. Pokud produkt nefunguje v souladu se specifikacemi, GCE, s.r.o. podle svého uvážení vadný materiál nebo součást opraví nebo vymění. GCE, s.r.o. zaplatí běžné náklady na přepravu z GCE, s.r.o. do místa prodejce. Tato záruka se nevztahuje na škody způsobené nehodou, nesprávným použitím, zneužitím, změnou a jinými vadami, které nesouvisí s materiálem nebo zpracováním.

GCE, s.r.o. a výrobce odmítá veškerou odpovědnost za ekonomické ztráty, ušlý zisk, režijní náklady nebo následné škody, které mohou vzejít z prodeje nebo použití tohoto produktu. Některé státy nepovolují vyloučení nebo omezení vedlejších nebo následných škod, takže výše uvedená omezení nebo vyloučení se na vás nemusí vztahovat.

Tato záruka se poskytuje namísto všech ostatních výslovných nebo předpokládaných záruk, včetně předpokládaných záruk vztahujících se k obchodovatelnosti a vhodnosti pro určitý účel. Kromě toho společnost výrobce a GCE v žádném případě nenese odpovědnost za ušlý zisk, ztrátu dobré vůle ani za vedlejší nebo následné škody, a to ani v případě, že byla společnost výrobce a GCE o možnosti těchto škod informována. Některé státy nebo kraje nepovolují vyloučení omezení předpokládaných záruk nebo vyloučení vedlejších a následných škod. Zákony vašeho státu nebo kraje vám rovněž mohou poskytnout větší ochranu.

Chcete-li uplatnit svá práva vyplývající z této záruky, obraťte se na místního autorizovaného zástupce GCE.



**SYSMED(CHINA) CO.,LTD**  
11-2-3, No.17 WenSu Street, HunNan  
New District, ShenYang, China  
Visit the MQ web site at:  
<http://www.sysmed.cn/>

**Dovozce do EU:**  
GCE, s.r.o.  
Žižkova 381,  
583 01, Chotěboř  
Česká republika  
[www.gcegroup.com](http://www.gcegroup.com)























CS

## TARTALOMJEGYZÉK

Jelmagyarázat .....	116
Különleges megjegyzések .....	117
Az oxigénkoncentrátor használata előtt .....	117
1. Bevezetés .....	117
2. Az oxigénkoncentrátor használata .....	121
3. Tisztítás, karbantartás és szervizelés .....	123
4. Riasztás és hibaelhárítás .....	123
5. Műskazi adatok .....	125
"A" Melléklet: EMC Információ .....	125
"B" Melléklet: Kapszolási rajz .....	128
Korlátozott garancia .....	129

## JELMAGYARÁZAT

HU

	Olvassa el a használati utasítást		Kövesse a használati utasítást
	BF típusnál alkalmazott alkatrész		Hőmérséklet határ
	Főkapcsoló be		Főkapcsoló ki
	Általános figyelmeztető jelzés		Törékeny, óvatosan kezelendő
	Vigyázat, elektromosság		Váltakozó áram
	Egymásra rakható darabok száma		Gyártó
	Nyílt láng használata tilos		Tartsa szárazon
	Dohányozni tilos		Ezzel az oldallal felfelé
<b>IP21</b>	Fröccsenő víz ellen védett		II osztály jele (Kettős szigetelésű)
	Légköri nyomás határ		Otthonápolási felhasználásra alkalmas
	Ne szerelje szét		Meghatalmazott képviselő az Európai Közösségben
	Ne használjon olajat vagy zsírt		

## KÜLÖNLEGES MEGJEGYZÉSEK

- A készülék használata előtt kérjük, figyelmesen olvassa el ezt a használati utasítást, és őrizze meg későbbi tájékozódásra.
- A használati utasítással kapcsolatban segítséget kaphat az otthonápolási szolgáltatójától.
- A készülék áramlási és időtartam beállításait az orvosa utasítása szerint használja.
- Ez a berendezés nem használható életfenntartó készülékként, csak kiegészítő oxigént biztosít.
- Gyermekek és bizonyos fogyatékossgal élő betegek esetén előfordulhat, hogy nem értik a készülék riasztásait, ezért ők csak felügyelettel használhatják a készüléket.
- A készülék meghibásodása vagy áramkimaradás esetére tanácsos tartalék oxigénforrást készenlétben tartani.
- Ha a készülék használata közben kedvezőtlen reakciót érzékel, azonnal vegye fel a kapcsolatot az orvosával.

## AZ OXIGÉNKONCENTRÁTOR HASZNÁLATA ELŐTT

- ⚠ **FIGYELMEZTETÉS:** Magas koncentráció esetén az oxigén erőteljesen felgyorsítja az égést. A betegek tegyenek meg minden lehetséges erőfeszítést annak érdekében, hogy az oxigén-terápia folyamán csökkentsék a tűzveszélyt.
- ⚠ **FIGYELMEZTETÉS:** Ez az oxigénkoncentrátor és annak minden alkatrésze – beleértve a kanülöket, csatlakozókat és hálózati kábeleket – hőforrástól, nyílt lángtól, szikráktól és statikus elektromosságtól távol tartandó.
- ⚠ **FIGYELMEZTETÉS:** Oxigénterápia közben ne dohányozzon, és másokat se engedjen dohányozni. Ne dohányozzon, és másokat se hagyjon dohányozni abban a szobában, ahol az oxigénkoncentrátor és annak tartozékai vannak.
- ⚠ **FIGYELMEZTETÉS:** Olajok és zsírok hajlamosak a spontán öngyulladásra, ha nyomás alatt levő oxigénnek vannak kitéve. A tűz és a személyi sérülés megelőzése érdekében ne használjon olajokat és zsírokat az oxigénkoncentrátor közelében.
- ⚠ **FIGYELMEZTETÉS:** Ez a készülék nem használható tűzveszélyes érzéstelenítő és levegő, oxigén vagy dinitrogén-oxid keverékének jelenlétében.

HU

## 1. BEVEZETÉS

Az ön szakorvosa megállapította, hogy a kiegészítő oxigén használata előnyös az ön számára, és meghatározta az oxigénkoncentrátornak azt a beállítását, amely megfelel az ön igényeinek. Ne változtassa meg az áramlási vagy időtartam beállításokat, kivéve, ha a szakorvosa ezt kéri öntől.

**A készülék használata előtt kérjük, olvassa el a teljes használati utasítást.**

### RENDELTETÉSE

Az OC oxigénkoncentrátor rendeltetése, hogy kiegészítő oxigént biztosítson azoknak a betegeknek, akiknek oxigénterápiára van szükségük. A készülék nem alkalmas létfenntartásra vagy életmentésre.

### AZ OC SOROZATÚ OXIGÉNKONCENTRÁTOR BEMUTATÁSA

Az OC sorozatú oxigénkoncentrátor erősen dúsított oxigént biztosít azoknak a betegeknek, akiknek oxigénterápiára van szükségük. A készülék nyomásingadozásos abszorpció segítségével a levegőben levő oxigént dúsítja orvosi célra. Az otthonápolási szolgáltatója bemutatja önnek, hogyan kell használni az OC sorozatú készüléket, és megválaszolja az esetlegesen felmerülő kérdéseit.

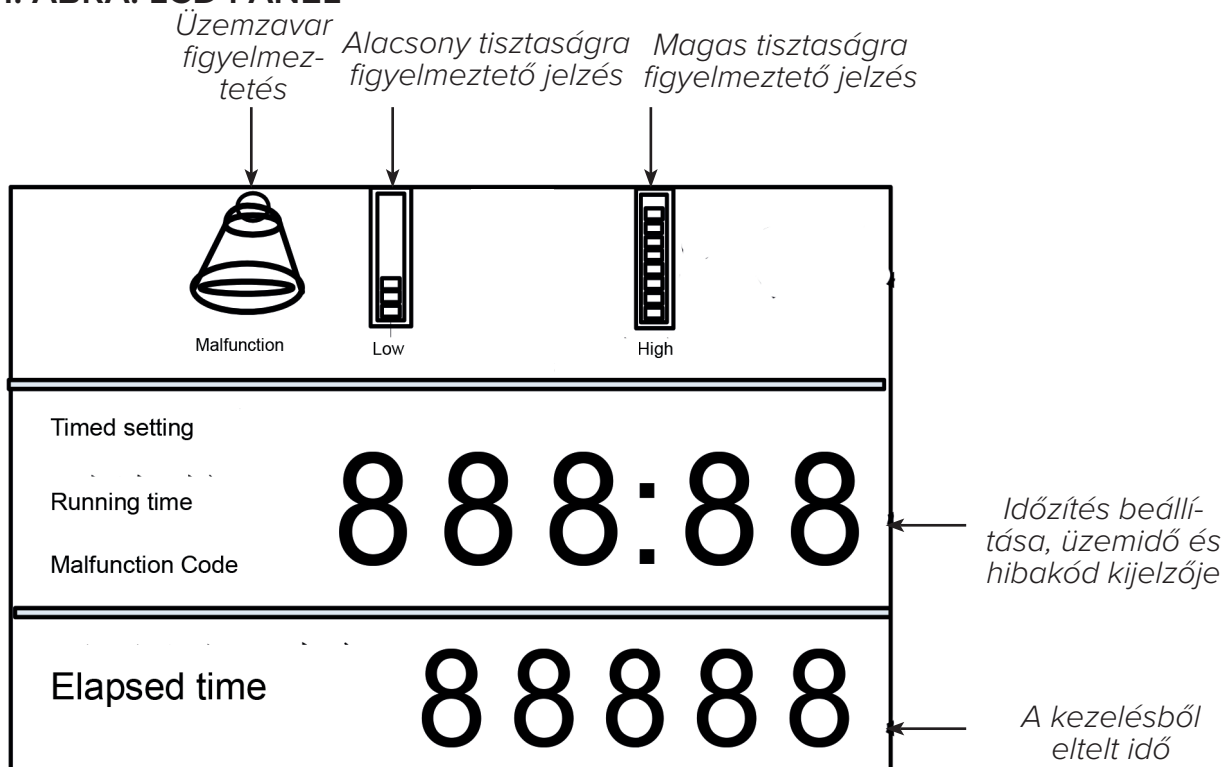
## AZ OC SOROZATÚ OXIGÉNKONCENTRÁTOR RÉSZEI



HU

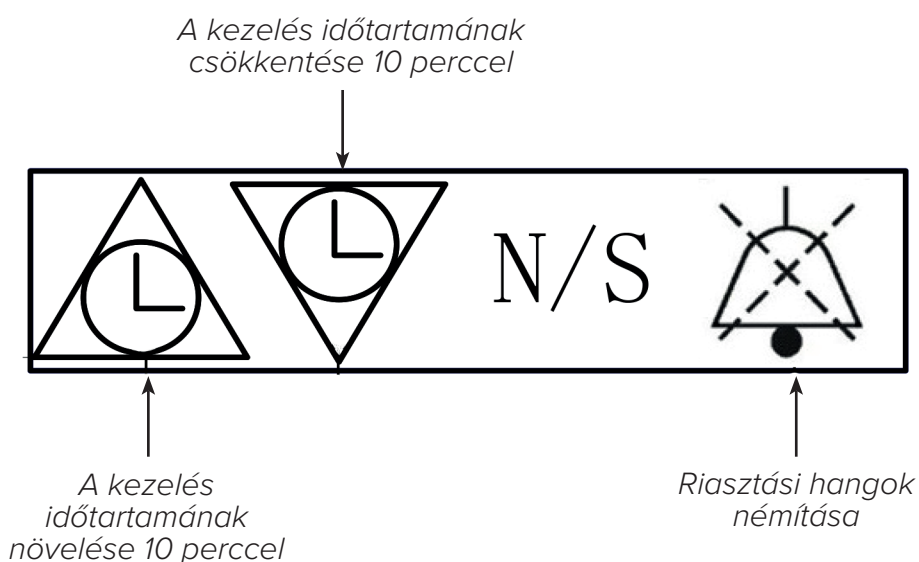


## 1. ÁBRA: LCD PANEL



HU

## 2. ÁBRA: NYOMÓGOMB TÁBLA










## TARTOZÉKOK ÉS PÓTALKATRÉSZEK

Csak jóváhagyott pótalkatrészeket használjon.

Ha nem kompatibilis alkatrészeket használ, akkor csökkenhet a készülék teljesítménye. Ha a tartozékok vagy pótalkatrészek használatával kapcsolatban bármilyen kérdése van, forduljon az otthonápolási szolgáltatójához.

## FIGYELMEZTETÉSEK

*A figyelmeztetés a kezelő vagy a beteg sérülésének lehetőségére hívja fel a figyelmet.*

-  **FIGYELMEZTETÉS:** Az oxigénkoncentrátor megfelelő működéséhez szükséges, hogy a levegő szabadon áramolhasson a készülék körül. A szellőzőnyílások a készülék hátsó lapján és az oldalsó bemeneti levegőszűrőnél vannak. Tartsa a készüléket a falaktól, bútoroktól és különösen a függönyöktől legalább 30 cm távolságra, mert ezek csökkenthetik a levegő áramlását a készülék körül. Ne helyezze az oxigénkoncentrátort kicsi, zárt térbe (például szekrénybe).
  -  **FIGYELMEZTETÉS:** Ne távolítsa el a készülék burkolatát! A szervizelést csak meghatalmazott és képzett GCE otthonápolási szolgáltató végezheti.
  -  **FIGYELMEZTETÉS:** A berendezés riasztása vagy bármilyen kellemetlen érzés esetén azonnal forduljon az otthonápolási szolgáltatójához és/vagy a szakorvosához.
  -  **FIGYELMEZTETÉS:** A koncentrátor által fejlesztett oxigén csak kiegészítő mennyiség, és nem tekinthető életet biztosító vagy létfenntartó mennyiségnek. Bizonyos körülmények között az oxigénterápia veszélyes lehet. A készülék használata előtt orvosi szakvéleményt kell kérni.
- FIGYELMEZTETÉS:** Elengedhetetlen, hogy azok a betegek, akik a készülék által biztosított oxigénre szorúlnak, rendelkezzenek tartalék oxigénforrással is.
-  **FIGYELMEZTETÉS:** Ne használja az oxigénkoncentrátort, ha a villásdugó vagy a kábel sérült. Ne használjon hosszabbítót vagy elektromos adaptereket.
- FIGYELMEZTETÉS:** Ne tisztítsa az oxigénkoncentrátort, amíg az a hálózati csatlakozóba be van dugva.
- FIGYELMEZTETÉS:** Ne kapcsolja össze az oxigénkoncentrátort párhuzamosan vagy sorosan másik oxigénkoncentrátorral vagy egyéb oxigénterápiás készülékkel.
-  **FIGYELMEZTETÉS:** Ha a készülék a meghatározott feszültség, áramlás, hőmérséklet, környezeti páratartalom és/vagy tengerszint feletti magasság tartományokon kívül üzemel, akkor ez csökkentheti az oxigénkoncentráció szintjét.
  -  **FIGYELMEZTETÉS:** Az ön otthonápolási szolgáltatója felelős azért, hogy a karbantartási munkákat a készülék gyártója által javasolt megfelelő időközönként elvégezze.

HU

## FIGYELMEZTETÉSEK

*Az alábbi figyelmeztetések a berendezés sérülésének a lehetőségére hívják fel a figyelmet*

- Ne helyezzen folyadékokat a készülékre vagy annak közelébe.
- Ha folyadék ömlött a készülékre, kapcsolja ki a főkapcsolót, és húzza ki a hálózati kábelt, mielőtt letakarítja a kiömlött folyadékot. Ha ezt követően a készülék nem működik megfelelően, akkor forduljon az otthonápolási szolgáltatójához.

## VESZÉLY

*Az égési sérülések, áramütés és személyi sérülések elkerülése érdekében:*





- Ne szerelje szét. A készüléknek nincsenek olyan alkatrészei, amelyeket a felhasználó javíthat. A javítást bízza a meghatalmazott szervizes szakemberre.
- Fürdés közben ne használja a készüléket. Ha az orvosa folyamatos használatot írt elő, az oxigénkoncentrátort a fürdőtől legalább 3 méternyire egy másik helyiségben kell elhelyezni.
- Vizes testtel ne érjen az oxigénkoncentrátorhoz. Ne helyezze a készüléket olyan helyre, és ne tárolja olyan helyen, ahol folyadék ömölhet rá.
- Ha a készülék vízbe esett, ne próbálja kiemelni. Azonnal húzza ki a hálózati csatlakozót, és forduljon az otthonápolási szolgáltatójához.



## RÁDIÓFREKVENCIÁS INTERFERENCIA

A berendezést az IEC/ EN 60601-1-2 szabványban meghatározott elektromágneses kompatibilitási határértékek szerint tesztelték, és azoknak megfelelt. Ezeket a határértékeket úgy állapították meg, hogy azok észszerű védelmet biztosítsanak elektromágneses interferenciával szemben a jellemző orvostechikai felhasználások esetén.

## TRANSPORT STORAGE AND OPERATING CONDITIONS

	MŰKÖDTETÉS		TÁROLÁS ÉS SZÁLLÍTÁS	
HŐMÉRSÉKLET		10°C és 37°C (50°F és 98°F)		-30°C és 70°C (-22°F és 158°F)
RELATÍV PÁRATARTALOM		20% - 65%, nem lecsapódó		15% - 95%, nem lecsapódó
MŰKÖDÉSI MAGASSÁG	0 - 1828 meters		-	
LÉGKÖRI NYOMÁS	80 kPa - 101 kPa		50 kPa - 106 kPa	
KÖRNYEZET	Száras, jól szellőző, por- és szennyezésmentes Mágneses interferenciától távol		Mindig függőlegesen felállítva	

## 2. AZ OXIGÉNKONCENTRÁTOR HASZNÁLATA

HU

 **FIGYELMEZTETÉS:** Ne használjon hosszabbítót vagy elektromos adaptereket.




1. Olyan helyet válasszon az oxigénkoncentrátor számára, ahol az szabadon be tudja szívni a levegőt. Tartsa a készüléket a falaktól, bútoroktól, függönyöktől és minden olyan tárgytól legalább 30 cm távolságra, amelyek csökkenthetik a levegő áramlását a készülék körül.
2. Helyezze be az oxigénkoncentrátor kétfokozatú szűrőjét:
  - a. Távolítsa el a szűrő burkolatát
  - b. Helyezze be a bemeneti szűrőt, és a csatlakoztatáshoz fordítsa el az óramutató járásával megegyező irányban
  - c. Helyezze vissza a szűrő burkolatát
3. Készítse elő a párasító tartályát.
  - a. A párasító csatlakozó gombjának megnyomásával vegye ki a párasító tartályt
  - b. A párasító tartályt az óramutató járásával megegyező irányban forgatva vegye le a kupakot
  - c. Töltse fel a párasító tartályát desztillált vagy felforralt és lehűtött vízzel a minimum és maximum jelzések között.
  - d. Helyezze vissza a párasító kupakját, majd szorítsa meg.
  - e. Dugja vissza a párasító tartályát a párasító csatlakozójába, így újra csatlakoztatja az oxigénkoncentrátorhoz

**MEGJEGYZÉS:** Napi rendszerességgel pótolja a vizet a párasító tartályában.

4. Ha elolvasta és megértette a használati utasítást, akkor csatlakoztassa a hálózati kábelt egy földelt fali dugaszoló aljzatba, majd kapcsolja a főkapcsolót On (Be) [I] állásba.
5. Győződjön meg róla, hogy a párasító tartálya biztonságos:
  - a. Az ujjával gyengéden fogja be az oxigénkimenetet a párasító tartályán 20 másodpercig.
  - b. Ha az áramlásmérőben levő úszó leesik a műszer aljára, akkor vegye el az ujját.
  - c. Ha a tartály sípoló hangot ad – ez azt jelenti, hogy a párasító megfelelően rögzítve van a készüléken.
  - d. Ha nem hallja ezt a hangot, akkor vegye le a tartályt, csavarja le a kupakját, szorosán helyezze vissza, majd ismétlje meg az előbbi próbát.
  - e. Ha ezek után sem hallja a sípoló hangot, akkor forduljon az otthonápolási szolgáltatójához.

6. Állítsa be az oxigénáramlást úgy, hogy az úszó jel az orvosa által előírt áramlási sebességet jelölő vonal közepén legyen.
  - a. A kimeneti áramlási sebesség növeléséhez forgassa az áramlásszabályozó tárcsát az óramutató járásával megegyező irányba.
  - b. A kimeneti áramlási sebesség csökkentéséhez forgassa az áramlásszabályozó tárcsát az óramutató járásával ellenkező irányba.
7. Csatlakoztassa az oxigéntömlőt az oxigénkimenethez, és vegye fel a kanült úgy, ahogy az otthonápolási szolgáltatója mutatta. Ha hosszabbító tömlőt használ, akkor csatlakoztassa azt az oxigénkimenethez és az oxigéntömlőhöz.
8. Ha nem használja az oxigénkoncentrátort, állítsa a főkapcsolót Off (Ki) [O] állásba, ezzel kikapcsolja a készüléket.

## ÜZEMMÓDOK ÉS AZ LCD KIJELZŐ ÚTMUTATÓJA

ÜZEMMÓD	TÁJÉKOZTATÁS	LCD KIJELZŐ
Indítás 5 per- cen belül	A működtetés első 5 per- cében az oxigéntisztaság kijelzője, az óra, perc és az elválasztó együtt villog.	 <p>Az OC-S típusnak nincs oxigén kijelzője OC-E típus</p>
Folyamatos működtetés	Az LCD kijelző mutatja az eltelt időt és a jelenlegi működési időt.	
Időzített beállítás	Állítsa be a kezelés hosszát a fel és le gombokkal, eze- kkel 10 perces lépésekben növelheti és csökkentheti a kezelés hosszát  20 másodperccel a kezelés időtartamának beállítása után az időzítő automatiku- san elkezd a visszazám- lálást a kezelés végéig. Az oxigénáramlás az időzítés lejáta után leáll.	

### 3. TISZTÍTÁS, KARBANTARTÁS ÉS SZERVIZELÉS

Tisztítás előtt mindig állítsa a főkapcsolót Off (Ki) [O] állásba, és húzza ki az OC sorozatú oxigénkoncentrátor hálózati csatlakozóját.

Az oxigénkoncentrátor külső felületét hetente tisztítsa meg nedves és enyhén mosogatószeres ruhával. Tisztítás után mindig törölje szárazra a külső felületeket.

A kanült és a párásítót olyan gyakorisággal kell tisztítani és cserélni, ahogy azt a gyártó vagy az otthoni oxigénellátó meghatározta.

Az OC sorozatú oxigénkoncentrátor levegőszűrőjét legalább hetente egyszer ki kell tisztítani.

1. Nyissa ki a levegőszűrő burkolatát az oxigénkoncentrátor oldalán
2. Vegye ki a levegőszűrőket a készülékből
3. Öblítse ki, majd hagyja megszáradni
4. Ha megszáradtak, helyezze vissza a szűrőket

#### Karbantartás és szervizelés

A készülékben nincsenek olyan alkatrészek, amelyeket a felhasználó javíthat, a készüléket csak meghatalmazott szolgáltató szervizelheti.

### 4. RIASZTÁS ÉS HIBAELHÁRÍTÁS

Az alábbi útmutató felsorolja a riasztásokat és a leggyakoribb problémákat, valamint azok okait, és az elhárításuk módját. Ha nem tudja megoldani a problémát, vagy olyan problémába ütközik, amely nem szerepel az alábbi felsorolásban, akkor forduljon az otthonápolási szolgáltatójához.

HU

#### RIASZTÁSOK

RIASZTÁS	MIÉRT TÖRTÉNT	MIT KELL TENNI
Hibakód H:07 jelenik meg az LCD kijelzőn.	A készülék nyomása magasabb az előírtnál.	Forduljon az otthonápolási szolgáltatójához.
Hibakód H:06 jelenik meg az LCD kijelzőn.	A készülék nyomása alacsonyabb az előírtnál.	Forduljon az otthonápolási szolgáltatójához.
Hibakód H:05 jelenik meg az LCD kijelzőn.	A készülék túlmelegedett.	Forduljon az otthonápolási szolgáltatójához.
Hibakód E:01 jelenik meg az LCD kijelzőn.	A kimeneti áramlás sebessége túl alacsony.	Forduljon az otthonápolási szolgáltatójához.
Hibakód E:02 jelenik meg az LCD kijelzőn.	Termisztor meghibásodás.	Forduljon az otthonápolási szolgáltatójához.
Hibakód E:03 jelenik meg az LCD kijelzőn..	OSD érzékelő áramkörének hibája.	Forduljon az otthonápolási szolgáltatójához.
Riasztás áramkimaradás miatt.	A készülék áramszünetet vagy a hálózati áram kimaradását érzékelte.	Váltson a tartalék oxigénforrásra, és forduljon az otthonápolási szolgáltatójához.

## HIBAELHÁRÍTÁS

Az alábbi útmutató felsorolja a leggyakoribb problémákat, valamint azok okait, és az elhárításuk módját. Ha nem tudja megoldani a problémát, vagy olyan problémába ütközik, amely nem szerepel az alábbi felsorolásban, akkor forduljon az otthonápolási szolgáltatójához.

PROBLÉMA	MIÉRT TÖRTÉNT	MIT KELL TENNI
A készülék nem működik, amikor bekapcsolják, de az LCD kijelző világít.	Belső alkatrész meghibásodása	Forduljon az otthonápolási szolgáltatójához.
A készülék nem működik, amikor bekapcsolják, és az LCD kijelző semmit sem mutat, vagy időnként felvilan.	A hálózati kábel sérült.	Ellenőrizze a hálózati kábel sérülését.
	A hálózati kábel nincs megfelelően csatlakoztatva a dugaszoló aljzatba.	Gondoskodjon róla, hogy a hálózati kábel legyen megfelelően csatlakoztatva a dugaszoló aljzatba.
	Az oxigénkoncentrátor nem kap áramot a dugaszoló aljzattól.	Ellenőrizze a dugaszoló aljzat vagy házi hálózat biztosítékát.
	Belső alkatrész meghibásodása	Forduljon az otthonápolási szolgáltatójához.
Nem áramlik az oxigén vagy az oxigén áramlása korlátozott.	Az oxigéntömlő vagy kanül megcsavarodott vagy eldugult, ez megakadályozza az oxigén áramlását.	Egyenesítse ki az oxigéntömlőt/kanült vagy szükség esetén cserélje ki.
	A párasító tartály nincs megfelelően csatlakoztatva a készülékhez.	Helyezze fel újra a párasító tartályt.
Az áramlásmérőben levő úszó nem mozog fel-le, amikor az áramlásszabályozó tárcsát állítja.	Az áramlásszabályozó tárcsa nincs nyitva.	Lassan és óvatosan fordítsa el az áramlásszabályozó tárcsát.
	Az áramlásszabályozó tárcsa meghibásodott.	Forduljon az otthonápolási szolgáltatójához.
Víz van a kanülben.	Változott a hőmérséklet.	Törölje szárazra a párasító fedelének belsejét.
	VAGY	Ne használjon meleg vizet a párasító tartályában.
	A készülék túl közel van a falhoz, függönyhöz vagy bútorhoz	Ne töltsen túl a párasító tartályát.
		Tartsa az oxigénkoncentrátort és a kanült ugyanabban a szobában és ugyanazon a hőmérsékleten. Ha hosszabbító tömlőt használ az oxigénkoncentrátorral, akkor beszélje meg az otthonápolási szolgáltatójával, hogyan lehet vízcsapdát beszerezni a felesleges pára összegyűjtésére.

## 5. MŰSZAKI ADATOK

### Műszaki adatok

Modell	OC-E80	OC-E100
Energia fogyasztás (W)	650 750W 6A (Észak-Amerika)	650 750W 6A (Észak-Amerika)
Áramerősség (A)	2.25	2.25
Tápellátási igény	230V (+10%, - 15%) 50Hz (±1Hz) 230V (+10%, - 15%) 60Hz (±1Hz) 120V (+10%, - 15%) 60Hz (±1Hz)	230V (+10%, - 15%) 50Hz (±1Hz) 230V (+10%, - 15%) 60Hz (±1Hz) 120V (+10%, - 15%) 60Hz (±1Hz)
Áramlási sebesség (l/perc)	0,5 - 8	1 - 10
Tisztaság	87 – 96%	87 – 96%
Kimeneti nyomás (mpa)	0.05±0.005	0.05±0.005
Méreték	381 mm x 347 mm x 689 mm	381 mm x 347 mm x 689 mm
Önsúly	27 kg	27 kg
Zajszint	52dB(A)	52dB(A) dBA
Berendezés osztálya és típusa	Ila osztály	Ila osztály
EMC megfelelés	IEC 60601-1-2	IEC 60601-1-2
Jellemzők	Alap: LCD kijelző, oxigénkoncentráció kijelző (vörös, zöld, sárga oszlopok az LCD kijelzőn); hőmérséklet riasztás; magas/alacsony nyomás riasztás; alacsony oxigénkoncentráció riasztás; áramkimaradás riasztás; időzített beállítás; intelligens hibaelemzés; emlékeztető karbantartásra. Kiegészítő: Pozitív nyomás kimenet.	

HU

### Ártalmatlanítás

A készüléket a helyi rendeletek szerint ártalmatlanítsa.

## „A” MELLÉKLET EMC INFORMÁCIÓ

Ha az alább felsorolt útmutatókkal és nyilatkozatokkal kapcsolatban bármilyen kérdése van, forduljon az otthonápolási szolgáltatójához.

**Tájékoztatás és gyártói nyilatkozat – elektromágneses kibocsátások:** A készülék az alább meghatározott elektromágneses környezetben történő használatra tervezték. A készülék felhasználója gondoskodjon róla, hogy ilyen körülmények között használja.

KIBOCSÁTÁSMÉRÉS	MEGFELELŐSÉG	ELEKTROMÁGNESES KÖRNYEZET – TÁJÉKOZTATÓ
RF kibocsátás CISPR 11	1. csoport	Ez a készülék csak a belső funkcióihoz használ RF energiát. Emiatt a rádiófrekvenciás kibocsátás nagyon alacsony, és valószínűleg nem okoz interferenciát a közelében levő elektronikus berendezésekkel.

RF kibocsátás CISPR 11	B osztály	A készülék alkalmas bármilyen létesítményben történő használatra, beleértve a lakossági és a közvetlenül a nyilvános kiefeszültségű hálózatra kapcsolt létesítményeket.
Harmonikus kibocsátások	„A” osztály	
IEC 61000	Megfelel	
Feszültségingadozás, villogás (flicker) kibocsátás IEC 61000		
Rádiófrekvenciás energia kibocsátás RTCA/DO-160G 21. szakasz	M kategória	Ez a készülék használható kereskedelmi repülőgépek fedélzetén az utaskabinban.


### Tájékoztatás és gyártói nyilatkozat – elektromágneses védettség:

A készülék az alább meghatározott elektromágneses környezetben történő használatra tervezték. A készülék felhasználója gondoskodjon róla, hogy ilyen körülmények között használja.

VÉDETTSÉG PRÓBA	IEC 60601 MÉRÉSI SZINT	MEGFELELŐSÉGI SZINT	ELEKTROMÁGNESES KÖRNYEZET – TÁJÉKOZTATÓ
Elektrosztatikus kisülés (ESD) IEC 61000-4-2	±8kV érintkezés  ± 2 kV, ± 4 kV, ± 8 kV, ± 15 kV levegő	±8kV érintkezés  ± 2 kV, ± 4 kV, ± 8 kV, ± 15 kV levegő	A padló legyen fa, beton vagy kerámia járólappal. Ha a padló burkolata szintetikus anyag, akkor a relatív páratartalom legyen legalább 30%.
Gyors villamos transziens/burst jelenségek IEC 61000-4-4	±2kV a hatalom tápkábelek  ±1kV a bemeneti/kimeneti kábelek esetén	±2 kV a tápkábelek  Nem alkalmazható	A hálózati áram legyen a háztartásokra vagy kórházakra jellemző.
Lökőhullámmal szembeni védelem IEC 61000-4-5	± 0,5 kV, ± 1 kV differenciál módban  ± 0,5 kV, ± 1 kV, ± 2 kV közös módban	± 0,5 kV, ± 1 kV differenciál módban  Nem alkalmazható	A hálózati áram legyen a háztartásokra vagy kórházakra jellemző
Feszültségletörések, rövid idejű feszültségkimaradások és feszültségváltozások IEC 61000-4-11	0 % UT; 1 ciklus a 0° 70 % UT; 25 ciklus a 0°  0% UT ;250 ciklusig	0 % UT; 1 ciklus a 0° 70 % UT; 25 ciklus a 0°  0% UT ;250 ciklusig	A hálózati áram legyen a háztartásokra vagy kórházakra jellemző.
Hálózati frekvenciás (50/60Hz) mágneses tér IEC 61000-4-8	30 A/m	30 A/m	A hálózati frekvenciás mágneses tér legyen a kórházi vagy háztartási környezetre jellemző szinten.

Megjegyzés: UT: a váltakozó áramú hálózati feszültség a mérési szint alkalmazása előtt.

**Tájékoztatás és gyártói nyilatkozat – elektromágneses védelem:** A készülék az alább meghatározott elektromágneses környezetben történő használatra tervezték. A készülék felhasználója gondoskodjon róla, hogy ilyen körülmények között használja.

VÉDETTség PRÓBA	IEC60601 SZINT	MEGFELELŐSÉGI SZINT	ELEKTROMÁGNESES KÖRNYEZET – TÁJÉKOZTATÓ
Rádiófrekvenciás terek által keltett, vezetett zavarok IEC 61000-4-6	3V 150kHz-80MHz 6 Vrms Amatőr rádió és ISM	3V 150kHz-80MHz 6 Vrms Amatőr rádió és ISM	Hordozható RF kommunikációs berendezéseket az adóra vonatkozó egyenlet alapján számított ajánlott távolságnál nem szabad közelebb helyezni a készülék egyik alkatrészéhez sem, beleértve a kábeleket is.
Sugárzott, rádiófrekvenciás, elektromágneses tér IEC 61000-4-3	150kHz és 80 MHz közötti sávok 10V/m 80MHz-2.7GHz	150kHz és 80 MHz közötti sávok 10V/m 80MHz-2.7GHz	Javasolt elkülönítési távolság: d=1.2 150kHz-80MHz d=1.2 80MHz-800MHz d=2.3 800MHz-2.5GHz  Aholis P az adónak a gyártó által meghatározott maximális kimeneti teljesítménye Wattban (W), d pedig a javasolt elkülönítési távolság méterben. Interferencia jelentkezhet a következő jellel jelölt berendezések közelében: 

HU

**MEGJEGYZÉS 1:** 80 MHz-nél és 800 MHz-nél, a magasabb frekvencia tartomány alkalmazandó.

**MEGJEGYZÉS 2:** Ezek az irányelvek nem minden helyzetben alkalmazhatók. Az elektromágneses terjedést befolyásolják az épületekről, tárgyokról, emberekről történő visszaverődések és elnyelődések.

**A:** A rádiótelefon és vezeték nélküli telefonok bázisállomásai, valamint amatőr rádiók, AM és FM rádió- és TV adások és hasonló helyhez kötött adók térereje elméletileg nem látható előre pontosan. Az elektromágneses környezet felméréséhez helyszíni vizsgálat szükséges. Ha a mért térerő abban a környezetben, ahol a készüléket használják, meghaladja a vonatkozó fenti RF megfelelési szintet, a készülék normális működését megfigyeléssel igazolni kell. Ha a normálistól eltérő működés mutatkozik, akkor további intézkedések szükségesek, mint például a készülék elforgatása vagy áthelyezése.

**B:** Ha a frekvencia-tartomány 150 kHz és 80 MHz között van, akkor a térerőnek mindig 30 V/m alatt kell maradnia.

## JAVASOLT TÁVOLSÁG A KÉSZÜLÉK ÉS HORDOZHATÓ RÁDIÓFREKVENCIÁS BERENDEZÉSEK KÖZÖTT

A készüléket olyan elektromágneses környezetben történő használatra tervezték, amelyben a rádiófrekvenciás zavarok szabályozottak. A készülék használója segíthet megelőzni az elektromágneses interferenciát, ha megtartja a minimális távolságot a hordozható rádiófrekvenciás kommunikációs berendezések (adók) és a jelen készülék között az alábbiak szerint a kommunikációs berendezés maximális kimeneti teljesítményétől függően.

ADÓ MAXIMÁLIS KIMENETI TELJESÍTMÉNYE (WATT)	ELKÜLÖNÍTÉSI TÁVOLSÁG AZ ADÓ FREKVENCIÁJÁTÓL FÜGGŐEN (METERS)		
	150KHZ-80MHZ $D=1.2\sqrt{P}$	80MHZ-800MHZ $D=1.2\sqrt{P}$	800MHZ-2.5GHZ $D=2.3\sqrt{P}$
0.01	0.12	0.12	0.23
0.1	0.38	0.38	0.73
1	1.2	1.2	2.3
10	3.8	3.8	7.3
100	12	12	23

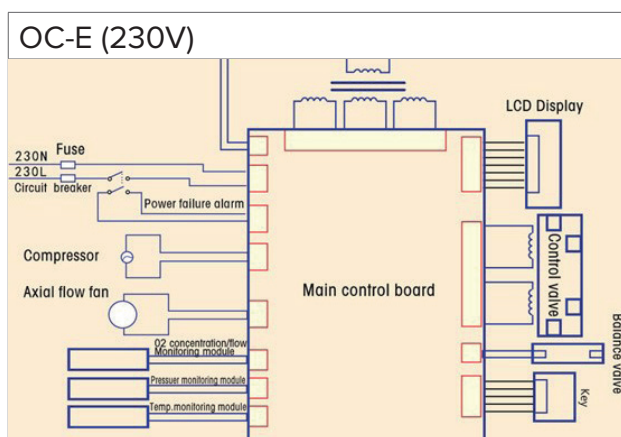
A fentiekben meghatározottakon kívül eső maximális kimeneti teljesítményű adók esetén a javasolt távolság (d) méterben megbecsülhető az alábbi képlet segítségével az adó frekvenciájának függvényében, aholis P az adónak a gyártó által meghatározott maximális kimeneti teljesítménye Wattban (W).

MEGJEGYZÉS 1: 80 MHz-nél és 800 MHz-nél a magasabb frekvencia tartományra vonatkozó távolság alkalmazandó.

MEGJEGYZÉS 2: Ezek az irányelvek nem minden helyzetben alkalmazhatók. Az elektromágneses terjedést befolyásolják az épületekről, tárgyokról, emberekről történő visszaverődések és elnyelődések.

HU

## „B” MELLÉKLET KAPCSOLÁSI RAJZ





## KORLÁTOZOTT GARANCIA

TÍPUS	GARANCIAIDŐ
OC-E80	2 years
OC-E100	2 years

A gyártó szavatolja, hogy a rendszer gyártási- és anyaghibáktól mentes, és a termék-specifikációkban meghatározottaknak megfelelően fog működni a GCE, s.r.o. (GCE) vagy leányvállalatai által a kereskedőnek történő eladástól számított két évig.

A szűrőkre, a kanülre és a csövekre nem vonatkozik a garancia.

Szavatolja, hogy a tartozékok gyártási- és anyaghibáktól mentesek maradnak a vásárlástól számított 90 napig. Ha a termék nem működik a termékspecifikációkban meghatározottak szerint, a GCE, s.r.o. – saját belátása szerint – meg fogja javítani, vagy ki fogja cserélni a hibás anyagot vagy alkatrészt. A GCE, s.r.o. csak a GCE, s.r.o. és a kereskedő telephelye közötti szállítás szokásos díjait fizeti. A garancia nem vonatkozik a baleset, nem rendeltetésszerű használat, rongálás, átalakítás okozta károkra és más olyan hibákra, amelyek nem az anyaggal vagy a gyártással kapcsolatosak.

A GCE, s.r.o. és a gyártó kizárja a felelősséget mindazokért a gazdasági veszteségekért, elmaradt haszonért, költségekért vagy károkért, amelyek állítólag a termék eladásából vagy használatából következtek be. Bizonyos államok nem engedélyezik a járulékos vagy közvetett károk kizárását, így előfordulhat, hogy a fenti kikötés nem vonatkozik önre.

A jelen garancia helyettesít minden kifejezett vagy bennfoglalt garanciát, beleértve az eladhatóságra vagy az egy bizonyos célra való alkalmasságra vonatkozó garanciákat. Továbbá a gyártó és a GCE semmilyen körülmények között nem felelős az elmaradt haszonért, értékvesztésért illetve a járulékos vagy közvetett károkért, még akkor sem, ha a gyártó és a GCE ennek a lehetőségéről tájékoztatták. Bizonyos államok vagy tartományok nem engedélyezik a hallgatóságos garancia korlátozásának a kizárását vagy a járulékos és a közvetett károkért való felelősség kizárását. Ennek megfelelően az ön államának vagy tartományának a törvényei további védelmet nyújthatnak önnek.

A jótállás alapján fennálló jogainak gyakorlásához vegye fel a kapcsolatot a GCE helyi képviselőjével.

HU



SYSMED(CHINA) CO.,LTD  
11-2-3, No.17 WenSu Street, HunNan  
New District, ShenYang, China  
Visit the MQ web site at:  
<http://www.sysmed.cn/>

**EU importőr:**  
GCE, s.r.o.  
Zizkova 381,  
583 01, Chotebor  
Cseh Köztársaság  
[www.gcegroup.com](http://www.gcegroup.com)

### CUPRINS

Glosar.....	130
Note speciale .....	131
Înainte de a utiliza acest concentrator de oxigen.....	131
1. Introducere.....	131
2. Utilizarea concentratorului de oxigen seria OC .....	135
3. Curățare, întreținere și depanare .....	137
4. Alarmer și ghid de soluționare a problemelor .....	137
5. Specificații .....	139
Anexa A: Informații EMC.....	139
Anexa B: Diagrama de circuit.....	142
Garanție limitată.....	143

### GLOSAR






RO

	Consultați instrucțiunile de utilizare		Urmați instrucțiunile de utilizare
	Parte aplicată de tip BF		Limită de temperatură
	Pornire		Oprire
	Atenție		Fragil, manipulați cu grijă
	Avertizare, curent electric		Curent alternativ
	Limitare cantitate stivuită		Producător
	Flacăra deschisă interzisă		A se păstra uscat
	Fumatul interzis		Poziție verticală
<b>IP21</b>	Echipament protejat împotriva picăturilor de apă		Simbol clasa II (cu izolație dublă)
	Limita de presiune ambientală		Adecvat utilizării pentru îngrijire la domiciliu
	Nu dezasamblați		Reprezentant autorizat în Comunitatea Europeană
	Nu folosiți ulei sau grăsimi		

## NOTE SPECIALE

- Vă rugăm să citiți acest manual cu atenție înainte de a folosi produsul și să îl păstrați pentru a-l consulta ulterior.
- Pentru asistență cu privire la acest manual, contactați furnizorul de aparatură medicală.
- Folosiți acele setări de debit și durată ale acestui produs care au fost prescrise de medicul dumneavoastră.
- Acest echipament nu se folosește ca aparat de menținere a funcțiilor vitale, ci doar furnizează supliment de oxigen.
- Este posibil ca pacienții cu anumite dizabilități și copiii să nu poată înțelege sau comunica alarmele aparatului și prin urmare trebuie supravegheați atunci când utilizează acest aparat.
- Se recomandă ca pacienții să dispună de o sursă de oxigen de rezervă pentru situația unei defectări a aparatului sau întrerupere a curentului electric.
- Dacă simțiți o reacție adversă atunci când folosiți acest aparat, contactați imediat medicul.

## ÎNAINTE DE UTILIZAREA ACESTUI CONCENTRATOR DE OXIGEN

-  **AVERTISMENT:** Oxigenul în concentrații mari accelerează puternic arderea. Pacienții trebuie să ia toate măsurile pentru a reduce riscul de incendiu în timpul administrării de oxigen.
-  **AVERTISMENT:** Acest concentrator de oxigen și toate componentele lui – inclusiv canule, racorduri și cabluri de alimentare – trebuie ferite de toate sursele de căldură, flacără deschisă, scânteii și electricitate statică.
-  **AVERTISMENT:** Nu fumați și nu permiteți ca alte persoane să fumeze în timpul terapiei dumneavoastră cu oxigen. Nu fumați și nu permiteți altor persoane să fumeze în aceeași cameră cu concentratorul de oxigen și accesoriile.
-  **AVERTISMENT:** Uleiurile și grăsimile sunt predispuse la ardere spontană puternică în cazul expunerii la oxigen sub presiune. Pentru a evita riscul de incendiu și vătămare corporală, nu folosiți uleiuri și grăsimi la concentratorul de oxigen sau în preajma acestuia.
-  **AVERTISMENT:** Acest aparat nu este adecvat utilizării în prezența unui amestec de anesthetic inflamabil cu aer, oxigen sau oxid de azot.

RO

## 1. INTRODUCERE

Medicul dumneavoastră a stabilit că suplimentul de oxigen vă este benefic și a prescris un concentrator de oxigen setat la o anumită valoare a debitului și duratei pentru a se potrivi nevoilor dumneavoastră. Nu modificați setările de debit sau durată decât dacă medicul vă spune să faceți acest lucru.

**Vă rugăm ca înainte de utilizarea aparatului să citiți și să înțelegeți în întregime acest manual.**

### DOMENIUL DE UTILIZARE

Concentratorul de oxigen seria OC este destinat furnizării de supliment de oxigen la pacienții care necesită terapie cu oxigen. Aparatul nu este destinat menținerii funcțiilor vitale.

### INFORMAȚII DESPRE CONCENTRATORUL DE OXIGEN SERIA OC

Concentratorul de oxigen seria OC livrează oxigen cu concentrație mare la pacienții care au nevoie de terapie cu oxigen. Aparatul concentrează oxigenul din aer, în scop medical, printr-un proces numit adsorbție la presiune oscilantă. Furnizorul dumneavoastră de aparatură medicală vă va arăta cum să folosiți aparatul seria OC și este în măsură să răspundă tuturor întrebărilor pe care le-ați putea avea.

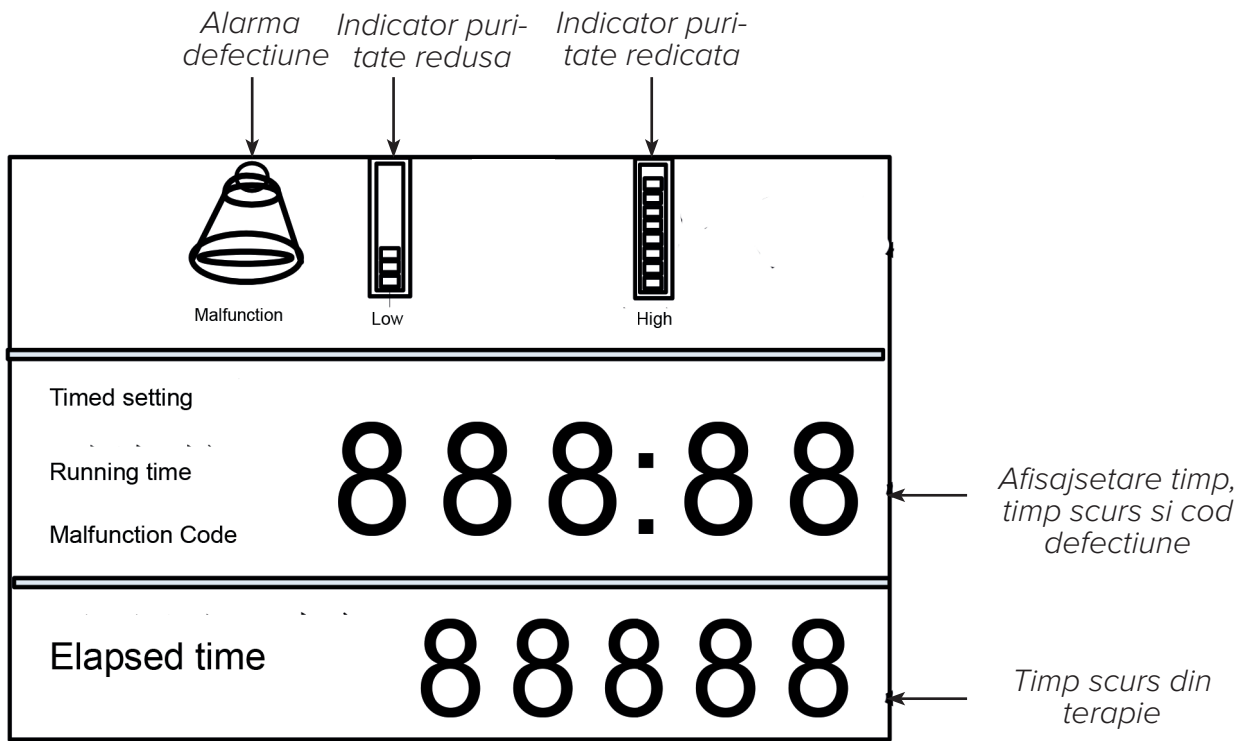
## COMPONENTELE CONCENTRATORULUI DE OXIGEN SERIA OC



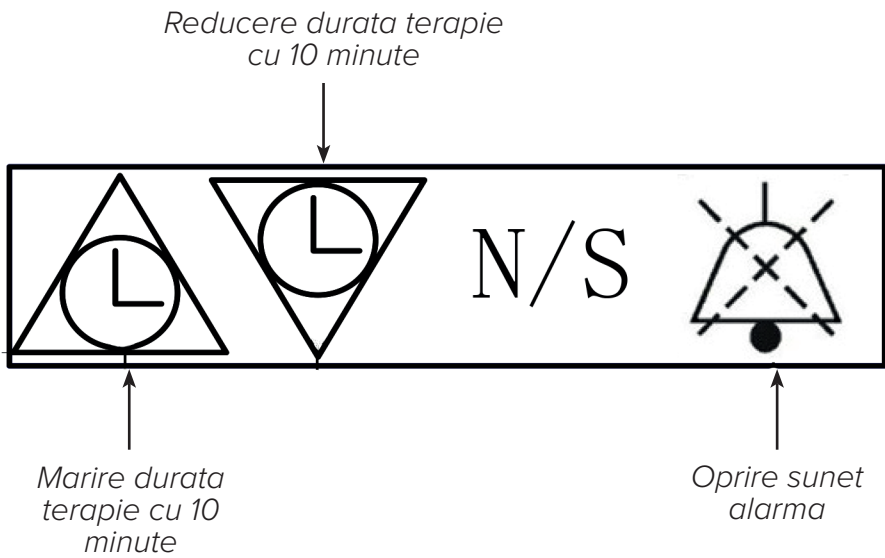
RO



**FIG 1: PANOUL LCD**



**FIG 2: PANOUL CU BUTOANE**



RO

**ACCESORII ȘI PIESE DE SCHIMB**

Folosiți numai piese de schimb aprobate.

Folosirea de piese sau accesorii incompatibile poate avea ca urmare o performanță redusă a aparatului. Pentru orice întrebări privind utilizarea accesoriilor sau pieselor de schimb, contactați furnizorul de aparatură medicală.

## AVERTIZĂRI ȘI ATENȚIONĂRI

*Un avertisment reprezintă posibilitatea accidentării operatorului sau pacientului.*

- ⚠ **AVERTISMENT:** Pentru funcționarea corectă a concentratorului dumneavoastră, aerul trebuie să poată circula liber în jurul aparatului. Porturile de ventilație se află la baza posterioară a aparatului și la filtrul lateral de admisie a aerului. Țineți aparatul la cel puțin 30 cm distanță de pereți, mobilier și în special draperii care pot reduce fluxul de aer la aparat. Nu puneți concentratorul într-un spațiu mic și închis (cum ar fi un dulap).
- ⚠ **AVERTISMENT:** Nu demontați capacele aparatului. Depanarea trebuie solicitată de la un furnizor de aparatură medicală GCE autorizat și instruit.
- ⚠ **AVERTISMENT:** În cazul unei alarme a echipamentului sau dacă vă confrunțați cu orice fel de semne de disconfort, consultați imediat furnizorul de aparatură medicală și/sau medicul.
- ⚠ **AVERTISMENT:** Oxigenul generat de acest concentrator este suplimentar și nu se va considera că menține funcțiile vitale. În anumite situații terapia cu oxigen poate fi periculoasă; orice utilizator trebuie să solicite sfatul medicului înainte de folosirea acestui aparat.
- ⚠ **AVERTISMENT:** Este esențial ca orice pacient care se bazează pe oxigenul furnizat de acest aparat să dispună de o sursă de oxigen de rezervă.
- ⚠ **AVERTISMENT:** Nu folosiți concentratorul de oxigen dacă fișa sau cablul de alimentare electrică este deteriorat. Nu folosiți cabluri prelungitoare sau adaptoare electrice.
- ⚠ **AVERTISMENT:** Nu încercați să curățați concentratorul în timp ce este conectat la o priză electrică.
- ⚠ **AVERTISMENT:** Nu conectați concentratorul în paralel sau în serie cu alte concentratoare de oxigen sau alte aparate pentru terapie cu oxigen.
- ⚠ **AVERTISMENT:** Funcționarea aparatului la alte valori decât cele specificate pentru tensiune, debit, temperatură, umiditate și/sau altitudine poate reduce nivelurile concentrației de oxigen.
- ⚠ **AVERTISMENT:** Furnizorul dumneavoastră de aparatură medicală are în sarcină executarea întreținerii adecvate la intervalele recomandate de producătorul aparatului.

RO

## ATENȚIONĂRI

*O atenționare reprezintă posibilitatea deteriorării echipamentului.*

- Nu puneți lichide pe aparat sau în apropierea acestuia.
- Dacă se varsă lichid pe aparat, închideți-l și scoateți-l din priză înainte de a trece la curățare. Dacă aparatul nu mai funcționează corespunzător, contactați furnizorul de aparatură medicală.

## PERICOL





*Pentru a reduce riscul de arsuri, electrocutare, incendiu sau vătămare corporală:*

- Nu demontați. Nu există piese care să poată fi reparate de utilizator. Pentru orice lucrare de depanare, adresați-vă unui tehnician aprobat.
- Evitați folosirea aparatului în timp ce faceți baie. Dacă medicul v-a prescris utilizare neîntreruptă, concentratorul trebuie așezat în altă încăpere, la cel puțin 3 metri distanță de baie.
- Nu atingeți concentratorul dacă este ud. Nu așezați și nu păstrați aparatul în locuri în care pot pătrunde lichide în concentrator.
- Nu scoateți aparatul dacă a căzut în apă. Decuplați-l imediat de la priză și contactați distribuitorul produsului.

## INTERFERENȚA DE RADIOFRECVENȚĂ

Acest aparat a fost testat și s-a constatat că respectă limitele EMC specificate de IEC/ EN 60601-1-2. Aceste limite au ca scop să ofere protecție rezonabilă împotriva interferenței electromagnetice la o instalație medicală obișnuită.

## CONDIȚII DE TRANSPORT, DEPOZITARE ȘI OPERARE

	OPERARE		TRANSPORT ȘI DEPOZITARE	
TEMPERATURĂ		10°C la 37°C (50°F la 98°F)		-30°C la 70°C (-22°F la 158°F)
UMIDITATE RELATIVĂ		20% - 65%, fără condensare		15% - 95%, fără condensare
ALTITUDINE	0 - 1828 meters		-	
PRESIUNE ATMOSFERICĂ	80 kPa - 101 kPa		50 kPa - 106 kPa	
MEDIU	Uscat, bine aerisit, fără praf și poluare Ferit de interferență electromagnetică		Așezat drept și vertical în permanență	

## 2. UTILIZAREA CONCENTRATORULUI DE OXIGEN

 **AVERTISMENT:** Nu folosiți cabluri prelungitoare sau adaptoare electrice

1. Alegeți un loc pentru concentrator care îi permite să tragă aer în mod liber. Asigurați-vă că aparatul se află la cel puțin 30 cm distanță de pereți mobilier, draperii sau orice alt articol care poate bloca fluxul de aer la aparat.
2. Instalați filtrul dublu al concentratorului:
  - a. Demontați panoul de acces la filtru
  - b. Introduceți filtrul de admisie și rotiți în sensul acelor de ceas pentru conectare
  - c. Puneți la loc panoul de acces la filtru
3. Montați recipientul umidificatorului:
  - a. Apăsăți butonul conector al umidificatorului pentru a demonta recipientul umidificatorului
  - b. Scoateți capacul rotind recipientul umidificatorului în sensul acelor de ceas
  - c. Umpleți recipientul umidificatorului cu apă distilată sau fiartă și răcită între marcasele de min și max
  - d. Puneți la loc capacul umidificatorului și strângeți până se fixează
  - e. Introduceți recipientul umidificatorului în conectorul umidificatorului pentru a-l reconecta cu concentratorul de oxigen




**NOTĂ:** Înlocuiți zilnic apa din recipientul umidificatorului.

4. După citirea și înțelegerea conținutului acestui manual, introduceți cablul de alimentare într-o priză de perete cu împământare și apăsați butonul de pornire/oprire la poziția Pornit [I].
5. Asigurați-vă că recipientul umidificatorului este bine fixat:
  - a. Folosiți degetul pentru a bloca ușor ieșirea oxigenului de la recipientul umidificatorului timp de 20 de secunde
  - b. Imediat ce plutitorul din debitmetru cade la fundul dispozitivului, luați degetul.
  - c. Dacă recipientul scoate un sunet șuierat – înseamnă că umidificatorul este bine corect fixat la aparat.
  - d. Dacă nu se aude acest sunet, demontați recipientul umidificatorului, deșurubați capacul, puneți-l bine la loc și repetați testul de mai sus.
  - e. Dacă nu se aude nici un șuierat după ce ați parcurs acești pași, contactați furnizorul de aparatură medicală
6. Reglați fluxul de oxigen astfel încât marcajul plutitorului să se afle la mijlocul liniei care marchează debitul prescris de medicul dumneavoastră:
  - a. Rotiți butonul de control debit în sensul acelor de ceas pentru a mări debitul de ieșire.
  - b. Rotiți butonul de control debit în sens invers acelor de ceas pentru a reduce debitul de ieșire.

RO

7. Conectați tubul de oxigen la portul de ieșire oxigen și puneți-vă canula așa cum v-a indicat furnizorul de aparatură medicală. Dacă folosiți un tub prelungitor, conectați-l la portul de ieșire oxigen și tubul de oxigen.
8. Atunci când nu folosiți concentratorul de oxigen, apăsați butonul de pornire/oprire la poziția Oprit [O] pentru a închide alimentarea electrică.

## MODURI DE OPERARE ȘI GHID PENTRU AFIȘAJUL LCD

MODE	GHID	AFIȘAJ LCD
Pornire in interval de 5 minute	În primele cinci minute de funcționare, indicatorul de puritate oxigen, ora, minutele și separatorul clipesc în același timp.	 <p>Model OC-S has no oxygen indicator    Model OC-E</p>
Functionare continua	LCD indică timpul scurs și durata de funcționare curentă.	
Setare timp	<p>Setați durata tratamentului apăsând butoanele sus și jos de pe panoul de butoane pentru a crește sau reduce durata cu câte 10 minute.</p> <p>La 20 de secunde după setarea duratei tratamentului, cronometrul va începe automat să numere invers până la sfârșitul tratamentului. Fluxul de oxigen se va opri când cronometrul ajunge la zero.</p>	

RO



### 3. CURĂȚARE, ÎNTREȚINERE ȘI DEPANARE

Întotdeauna înainte de curățare apăsați butonul de pornire/oprire la poziția Oprit [O] și scoateți din priză concentratorul de oxigen seria OC.

Exteriorul concentratorului dumneavoastră de oxigen trebuie curățat săptămânal folosind o cârpă umedă și un detergent casnic cu acțiune blândă. Întotdeauna ștergeți ca să uscați exteriorul după curățare.

**Canula și umidificatorul** dumneavoastră trebuie curățate și înlocuite conform instrucțiunilor producătorului sau furnizorului dumneavoastră de aparatură medicală.

Trebuie să curățați **filtrul de aer** de la concentratorul de oxigen seria OC cel puțin o dată pe săptămână.

1. Deschideți panoul de acces la filtrul de aer de pe laterala concentratorului de oxigen
2. Scoateți filtrele de aer de la aparat
3. Clătiți și lăsați să se usuce natural
4. După uscare, reinstalați filtrele de aer

#### Întreținere și depanare

Aparatul nu are piese care pot fi reparate de utilizator. Reparațiile se vor executa numai de către un tehnician autorizat.

### 4. GHID PENTRU ALARME ȘI SOLUȚIONAREA PROBLEMELOR

Ghidul de mai jos enumeră alarmele și problemele comune, precum și motivul survenirii acestora și ce puteți face dumneavoastră pentru a le rezolva. Dacă nu puteți rezolva o problemă sau vă confrunțați cu o situație care nu figurează mai jos, vă rugăm să contactați furnizorul de aparatură medicală.

RO

#### ALARME

ALARMĂ	MOTIV	CE PUTEȚI FACE
Codul de defecțiune H:07 apare pe afișajul LCD.	Presiunea aparatului este mai mare decât specificația.	Contactați furnizorul de aparatură medicală.
Codul de defecțiune H:06 apare pe afișajul LCD.	Presiunea aparatului este mai mică decât specificația.	Contactați furnizorul de aparatură medicală.
Codul de defecțiune H:05 apare pe afișajul LCD.	Aparatul s-a supraîncălzit.	<b>Contactați furnizorul de aparatură medicală.</b>
Codul de defecțiune E:01 apare pe afișajul LCD.	Debitul de ieșire este prea scăzut.	Contactați furnizorul de aparatură medicală.
Codul de defecțiune E:02 apare pe afișajul LCD	Eroare termistor.	Contactați furnizorul de aparatură medicală.
Codul de defecțiune E:03 apare pe afișajul LCD.	Defect de circuit al senzorului OSD.	Contactați furnizorul de aparatură medicală.
Alarmă de întrerupere curent.	Aparatul a detectat lipsa energiei electrice sau o problemă de alimentare electrică	Conectați o sursă de oxigen de rezervă și contactați furnizorul de aparatură medicală.

## GHID DE SOLUȚIONARE A PROBLEMELOR

Ghidul de mai jos enumeră probleme comune, precum și motivul pentru care au intervenit și ce puteți face pentru a le rezolva. Dacă nu puteți rezolva o problemă sau vă confrunțați cu o situație care nu figurează mai jos, vă rugăm să contactați furnizorul de aparatură medicală.

PROBLEMĂ	WHY IT HAPPENED	WHAT TO DO
Aparatul nu funcționează când este pornit, însă apare afișajul LCD.	Defecțiune de piesă internă	Contactați furnizorul de aparatură medicală.
Aparatul nu funcționează când este pornit și afișajul LCD nu apare sau apare intermitent.	Cablul de alimentare este defect.	Verificați dacă este deteriorat cablul de alimentare.
	Cablul de alimentare nu este corect introdus în priza electrică.	Asigurați-vă că aparatul este corect conectat la priza electrică.
	Concentratorul de oxigen nu primește curent de la priza electrică.	Verificați siguranța sau circuitul prizei în locuința dumneavoastră.
	Defecțiune de piesă internă.	Contactați furnizorul de aparatură medicală.
Oxigenul nu circulă sau fluxul de oxigen este limitat.	Tubul de oxigen este îndoit sau blocat, oprind furnizarea de oxigen.	Întindeți tubul de oxigen sau înlocuiți tubul, dacă este necesar.
	Recipientul umidificatorului nu este corect conectat la aparat.	Reinstalați recipientul umidificatorului.
Plutitorul din debitmetru nu se mișcă sus sau jos când se reglează butonul de control debit.	Butonul de control debit nu este deschis.	Rotiți butonul de control debit ușor și cu grijă.
	Butonul de control debit este defect.	Contactați furnizorul de aparatură medicală.
În canulă este apă.	A intervenit o modificare de temperatură;	Uscați interiorul capacului umidificatorului.
	SAU	Nu folosiți apă fierbinte în recipientul umidificatorului.
	Aparatul este prea aproape de un perete, de perdele sau mobilier.	Nu umpleți în exces recipientul umidificatorului.
		Țineți concentratorul de oxigen și canula în aceeași cameră, la aceeași temperatură. Dacă folosiți un furtun prelungitor la concentratorul de oxigen, discutați cu furnizorul dumneavoastră de aparatură medicală despre montarea unui separator de apă pentru colectarea excesului de umezeală.

## 5. SPECIFICAȚII

### Specificații tehnice

Model	OC-E80	OC-E100
Consum energie (W)	650 750W 6A (America de Nord)	650 750W 6A (America de Nord)
Curent nominal (A)	2.25	2.25
Cerințe de energie electrică	230V (+10%, - 15%) 50Hz (±1Hz) 230V (+10%, - 15%) 60Hz (±1Hz) 120V (+10%, - 15%) 60Hz (±1Hz)	230V (+10%, - 15%) 50Hz (±1Hz) 230V (+10%, - 15%) 60Hz (±1Hz) 120V (+10%, - 15%) 60Hz (±1Hz)
Debit (l/min)	0,5 - 8	1- 10
Puritate	87 – 96%	87 – 96%
Presiune ieșire (mpa)	0.05±0.005	0.05±0.005
Dimensiuni	381 mm x 347 mm x 689 mm	381 mm x 347 mm x 689 mm
Greutate netă	27 kg	27 kg
Nivel de zgomot	52dB(A)	52dB(A)
Clasă și tip echipament	Clasa IIa	Clasa IIa
Conformitate EMC	IEC 60601-1-2	IEC 60601-1-2
Caracteristici	Standard: afișaj LCD; indicator concentrație oxigen (bară roșie, verde, galbenă pe afișajul LCD); alarmă temperatură; alarmă presiune mare/mică; alarmă concentrație oxigen redusă; alarmă lipsă curent; setare timp; diagnosticare inteligentă a defectărilor; memento întreținere. Suplimentar: Port presiune pozitivă	

RO

### Eliminare

Eliminați aparatul în conformitate cu reglementările locale.

## ANEXA A: INFORMAȚII EMCN

Dacă aveți întrebări privind recomandările și declarațiile de mai jos, vă rugăm să contactați furnizorul de aparatură medicală.

**Recomandările și declarația producătorului** – Emisii electromagnetice: Acest aparat este destinat utilizării în mediul electromagnetic specificat mai jos; utilizatorul trebuie să se asigure că utilizarea lui se face într-un astfel de mediu electromagnetic.

TEST DE EMISII	CONFORMITATE	MEDIU ELECTROMAGNETIC - RECOMANDĂRI
Emisii RF CISPR 11	Grupa 1	Acest aparat folosește energie RF pentru funcția sa internă. Așadar, emisiile de energie RF sunt foarte scăzute și nu vor cauza interferențe cu echipamentele electronice din apropiere.


Emisii RF CISPR 11	Clasa B	Aparatul este destinat uzului în orice fel de incintă, inclusiv cele casnice și cele conectate direct la rețeaua de alimentare cu energie electrică de joasă tensiune.
Emisii armonice IEC 61000-3-2	Clasa A	
Emisii ale fluctuațiilor de tensiune/ Flicker IEC 61000-3-3	Conform	
Emisii de energie de radiofrecvență RTCA/DO-160G Secțiunea 21	Categoria M	Acest aparat este adecvat utilizării la bordul avioanelor de linie, în interiorul cabinei de pasageri.

**Recomandările și declarația producătorului – Imunitate electromagnetică:** Acest aparat este destinat utilizării în mediul electromagnetic specificat mai jos; utilizatorul trebuie să se asigure că utilizarea lui se face într-un astfel de mediu electromagnetic.

TESTARE IMUNITATE	NIVEL TESTARE IEC 60601	NIVEL CONFORMITATE	MEDIU ELECTROMAGNETIC - RECOMANDĂRI
Descărcare electrostatică (ESD) IEC 61000-4-2	±8kV contact ± 2 kV, ± 4 kV, ± 8 kV, ± 15 kV aer	±8kV contact ± 2 kV, ± 4 kV, ± 8 kV, ± 15 kV aer	Pardoselile trebuie să fie din lemn, beton sau plăci ceramice. Dacă pardoselile sunt acoperite cu material sintetic, umiditatea relativă trebuie să fie de cel puțin 30 %.
Impulsuri electrice tranzitorii rapide/ Salve de impulsuri IEC 61000-4-4	±2kV cabluri de alimentare ±1kV pentru linii de intrare/ieșire	±2 kV cabluri de alimentare Nu se aplică	Calitatea rețelei de alimentare cu curent electric trebuie să fie cea specifică unui spațiu rezidențial sau spitalicesc.
Supratensiune IEC 61000-4-5	± 0,5 kV, ± 1 kV mod diferențial  ± 0,5 kV, ± 1 kV, ± 2 kV mod comun	± 0,5 kV, ± 1 kV mod diferențial  Nu se aplică	Calitatea rețelei de alimentare cu curent electric trebuie să fie cea specifică unui spațiu rezidențial sau spitalicesc.
Goluri de tensiune, întreruperi scurte și variații de tensiune pe linia de intrare a sursei de alimentare IEC 61000-4-11	0 % UT; 1 ciclu la 0° 70 % UT; 25 ciclu la 0°  0% UT ;250 cicluri	0 % UT; 1 ciclu la 0° 70 % UT; 25 ciclu la 0°  0% UT ;250 cicluri	Mains power quality should be that of a typical home or hospital environment.
Câmp magnetic de frecvență electrică (50/60Hz) IEC 61000-4-8	30 A/m	30 A/m	Câmpurile magnetice de frecvență electrică trebuie să fie la niveluri caracteristice unei locații tipice din cadrul unui spațiu rezidențial sau spitalicesc.

Notă: UT este tensiunea rețelei de curent alternativ înainte de aplicarea nivelului de testare.

**Recomandările și declarația producătorului – Imunitate electromagnetică:** Acest aparat este destinat utilizării în mediul electromagnetic specificat mai jos; utilizatorul trebuie să se asigure că utilizarea lui se face într-un astfel de mediu electromagnetic.

TESTARE IMUNITATE	NIVEL IEC60601	NIVEL CONFORMITATE	MEDIU ELECTROMAGNETIC - RECOMANDĂRI
RF conduse IEC 61000-4-6  RF radiate IEC 61000-4-3	3V 150kHz-80MHz 6 Vrms Radioamatori & ISM Benzi între 150 kHz și 80 MHz 10V/m 80MHz-2.7GHz	3V 150kHz-80MHz 6 Vrms Radioamatori & ISM Benzi între 150 kHz și 80 MHz 10V/m 80MHz-2.7GHz	Echipamentele de comunicații RF portabile și mobile nu trebuie folosite mai aproape de oricare parte a aparatului, inclusiv cabluri, decât distanța de separare recomandată, calculată din ecuația aplicabilă frecvenței transmițătorului.  Distanță de separare recomandată: d=1,2 150kHz-80MHz d=1,2 80MHz-800MHz d=2,3 800MHz-2.5GHz  Unde P este puterea nominală maximă de ieșire a transmițătorului, în watts (W), conform fabricantului transmițătorului, iar d este distanța de separare recomandată, în metri.  Interferența poate apărea în vecinătatea echipamentelor marcate cu acest simbol: 

RO

NOTA 1: La 80 MHz și 800 MHz, se aplică intervalul de frecvență mai înaltă.

NOTA 2: Aceste recomandări nu se pot aplica în toate situațiile. Propagarea electromagnetică este afectată de absorbția și reflexia structurilor, obiectelor și a oamenilor.

**A:** Intensitatea câmpului electromagnetic produs de emițătoarele fixe, cum ar fi stațiile de bază pentru telefoane cu emisie de frecvență radio (celulare/ fără fir) și stațiile radio mobile terestre, radio amator, transmisie radio AM și FM și de difuzare TV nu poate fi prevăzută teoretic cu acuratețe. Pentru a evalua mediul electromagnetic produs de emițătoarele RF fixe, ar trebui să fie luat în considerare un studiu electromagnetic al locației. În cazul în care intensitatea măsurată a câmpului în locul în care este utilizat aparatul depășește nivelul de conformitate RF aplicabil de mai sus, acesta trebuie să fie verificat pentru o confirmare a funcționării normale. În cazul în care se observă o funcționare anormală, măsuri suplimentare pot fi necesare, cum ar fi reorientarea sau relocarea aparatului.

**B:** Pe tot intervalul de frecvență 150 kHz până la 80 MHz, intensitatea câmpului trebuie să fie mai mică de 30 v/m.

## DISTANȚE DE SEPARARE RECOMANDATE ÎNTRE ACEST APARAT ȘI ECHIPAMENTE DE COMUNICAȚII RF PORTABILE ȘI MOBILE

Acest aparat este destinat utilizării în medii electromagnetice în care interferențele RF radiate sunt controlate. Pe baza puterii maxime de ieșire a echipamentului de comunicații, utilizatorul acestui aparat poate ajuta la prevenirea interferențelor electromagnetice prin menținerea unei distanțe minime între echipamente de comunicații RF portabile și mobile (emițătoare) și aparat, conform celor de mai jos.

PUTERE MAXIMĂ IEȘIRE EMIȚĂTOR (WATTS)	DISTANȚA DE SEPARARE CONFORM FRECVENȚEI EMIȚĂTORULUI (METRI)		
	150KHZ-80MHZ $D=1.2\sqrt{P}$	80MHZ-800MHZ $D=1.2\sqrt{P}$	800MHZ-2.5GHZ $D=2.3\sqrt{P}$
0.01	0.12	0.12	0.23
0.1	0.38	0.38	0.73
1	1.2	1.2	2.3
10	3.8	3.8	7.3
100	12	12	23

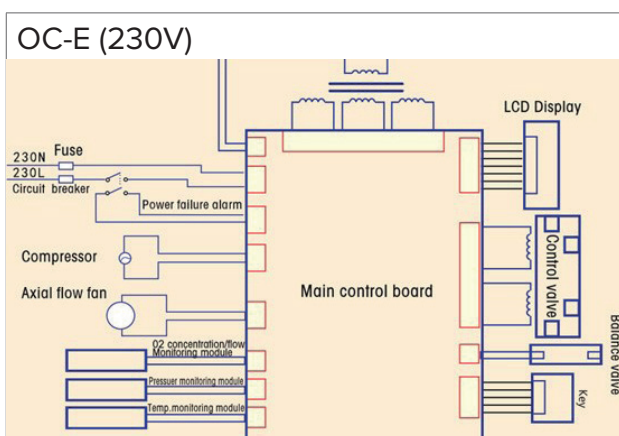
Pentru emițătoarele cu o putere maximă de ieșire nelistată mai sus, distanța  $d$  recomandată în metri (m) poate fi estimată folosind ecuația aplicată la frecvența emițătorului, unde  $p$  este puterea maximă de ieșire a emițătorului în watts (W), conform producătorului emițătorului.

NOTA 1: La 80 MHz și 800 MHz, se aplică intervalul de frecvență mai înaltă.

NOTA 2: Aceste recomandări nu se pot aplica în toate situațiile. Propagarea electromagnetică este afectată de absorbția și reflexia structurilor, obiectelor și a oamenilor.

RO

## ANEXA B: DIAGRAMA DE CIRCUITE



## GARANȚIE LIMITATĂ

MODEL	PERIOADĂ DE GARANȚIE
OC-E80	2 ani
OC-E100	2 ani

Producatorul garantează că echipamentul este lipsit de defecte de manoperă și materiale și că va funcționa în conformitate cu specificațiile produsului pe o perioadă de 2 ani de la data vânzării din partea GCE, s.r.o. (GCE) sau afiliații săi către distribuitor.

Filtrele, canula, tuburile nu sunt acoperite de garanție.

Accesoriiile sunt garantate ca lipsire de defecte de material și manoperă pe o perioadă de 90 de zile de la data cumpărării. În cazul în care produsul nu funcționează conform specificațiilor de produs, GCE, s.r.o. va repara sau înlocui – la latitudinea sa – materialul sau piesa defectă. GCE, s.r.o. va achita numai costurile de transport uzuale de la GCE, s.r.o. la locația distribuitorului. Această garanție nu acoperă dauna produsă de accident, utilizare incorectă, abuzivă, modificarea și alte defecte care nu sunt legate de material sau manoperă.

GCE, s.r.o. și producătorul respinge orice răspundere pentru prejudiciu economic, pierdere de profit, cheltuieli suplimentare sau daune conexe ce se poate pretinde a reieși din vânzarea sau utilizarea acestui produs. Unele state nu permit excluderea sau limitarea daunelor incidentale sau conexe, prin urmare este posibil ca limitarea sau excluderea de mai sus să nu vi se aplice.

Această garanție se oferă în locul tuturor celorlalte garanții exprese sau implicite, inclusiv garanții implicite de vandabilitate și adecvare unui anumit scop. În plus, producătorul și GCE nu va fi răspunzătoare în nicio situație pentru profituri pierdute, pierdere de fond comercial sau daune incidentale sau conexe, chiar dacă producătorul și GCE a fost informată de posibilitatea ca acestea să existe. Unele state sau provincii nu permit excluderea sau limitarea garanțiilor implicite sau respingerea daunelor incidentale și conexe. Prin urmare, este posibil ca legislația statului sau provinciei dumneavoastră să vă acorde protecție suplimentară.

Pentru a vă exercita drepturile de care beneficiați în baza acestei garanții, contactați reprezentantul dumneavoastră local autorizat de GCE.



**SYSMED(CHINA) CO.,LTD**  
11-2-3, No.17 WenSu Street, HunNan  
New District, ShenYang, China  
Visit the MQ web site at:  
<http://www.sysmed.cn/>

### Importator UE:

GCE, s.r.o.  
Zizkova 381,  
583 01, Chotebor  
Republica Cehă  
[www.gcegroup.com](http://www.gcegroup.com)

RO

## INNEHÅLLSFÖRTECKNING

Symboler .....	144
Särskilda anmärkningar .....	145
Före användning av syrgaskoncentratorn .....	145
1. Inledning .....	145
2. Användning av syrgaskoncentratorn typ OC .....	149
3. Rengöring, underhåll och service .....	150
4. Larm och åtgärdande av fel .....	151
5. Specifikationer .....	152
Bilaga A: Elektromagnetisk kompatibilitet .....	153
Bilaga B: Kopplingschema .....	155
Begränsad garanti .....	156

## SYMBOLER

	Se bruksanvisningen		Följ bruksanvisningen
	Typ BF, tillämpad del		Temperaturgräns
	Slå till		Slå från
	Allmän varnings skylt		Ömtåligt, hanteras varsamt
	Allmän elfara		Växelström
	Staplingsgräns		Tillverkare
	Förbud mot öppen eld		Hålls torrt
	Rökning förbjuden		Denna sida upp
<b>IP21</b>	Kapslingsklass		Klass 2 (dubbelisolering)
	Gräns för omgivnings tryck		Lämplig för hembruk
	Ta inte isär		Auktoriserad representant i Europeiska gemenskapen
	Använder varken olja eller fett		

SV



## SÄRSKILDA ANMÄRKNINGAR

- Gå noggrant igenom denna anvisning före användning och spara den för framtida bruk.
- Kontakta Din hemvårdstjänst om Du behöver hjälp med denna anvisning.
- Använd det flöde och den behandlingstid som anvisas av Din läkare.
- Produkten får inte användas för livsuppehållande åtgärder, utan ger endast ett tillskott av syrgas.
- Patienter som är minderåriga eller med vissa handikapp, kan sakna förmåga att förstå eller reagera på larm från produkten och kräver därför tillsyn vid användning av den.
- Vi rekommenderar att patienten har tillgång till reservkälla för syrgas i fall utrustningen inte skulle fungera, eller vid strömavbrott.
- Kontakta omedelbart läkare om användning av produkten ger upphov till negativa reaktioner.

## FÖRE ANVÄNDNING AV SYRGASKONCENTRATORN

- ⚠ **VARNING:** Förbränning påskyndas mycket intensivt vid höga syrgaskoncentrationer. Patienten måste vidta alla åtgärder för att minska brandrisken vid syrgasterapi.
- ⚠ **VARNING:** Syrgaskoncentratorn och alla dess delar, inklusive kanyl, anslutningar och nät-sladdar, skall hållas på avstånd från värmekällor, öppen eld, gnistor och statisk elektricitet.
- ⚠ **VARNING:** Rök inte vid syrgasterapi och se även till att andra inte gör det. Rök inte och förbjud också andra att göra det, även i de utrymmen som används vid syrgasterapi, eller där syrgaskoncentratorn och tillbehör befinner sig.
- ⚠ **VARNING:** Oljor och fetter är ämnen som är mycket benägna till självantändning om de utsätts för syrgas under tryck. Använd inte oljor eller smörjmedel på syrgaskoncentratorn eller i omgivningen för att förebygga brandrisk och personsador.
- ⚠ **VARNING:** Denna utrustning är olämplig för användning vid förekomst av brännbara anestesigaser blandade med luft, syrgas, eller med lustgas.

SV

## 1. INLEDNING

Din läkare har konstaterat att tillskott av syre är positivt för Dig och har ordinerat användning av syrgaskoncentrator med ett visst flöde baserat på Dina behov. Ändra inte flödesinställningen eller behandlingstiden utan anvisningar från läkaren.

Läs igenom och se till att du förstår hela bruksanvisningen innan Du börjar använda utrustningen.

### AVSEDD ANVÄNDNING

Syrgaskoncentratorn typ OC är avsedd att ge personer som behandlas med syrgas-terapi ett extra syretillskott. Utrustningen är inte avsedd att stödja eller upprätthålla livsfunktioner.

### EGENSKAPER HOS SYRGASKONCENTRATOR TYP OC

Syrgaskoncentratorn typ OC levererar högkoncentrerad syrgas till patienter som kräver syrgasterapi. Utrustningen koncentrerar syrgas för medicinskt bruk genom en process som betecknas som trycksvängningsadsorption. Din hemvårdstjänst visar hur koncentratorn handhas och finns tillgänglig för att svara på Dina frågor.

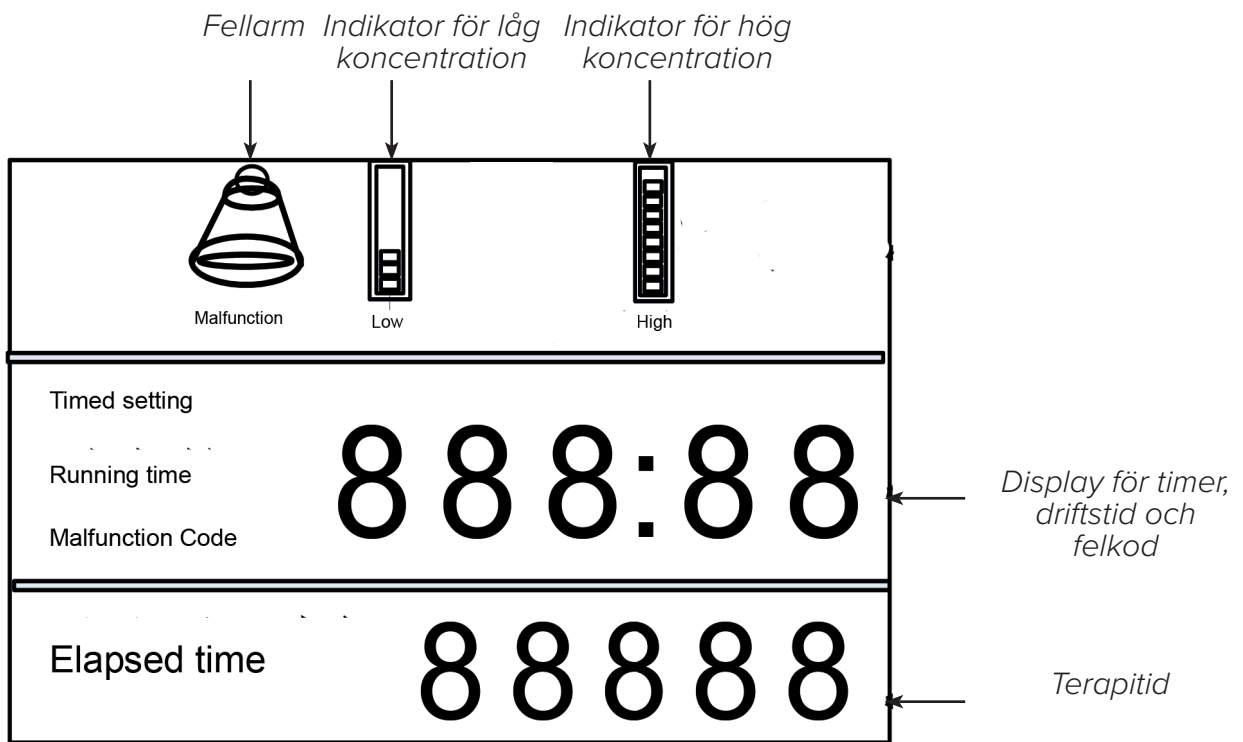
## DELAR HOS SYRGASKONCENTRATOR TYP OC



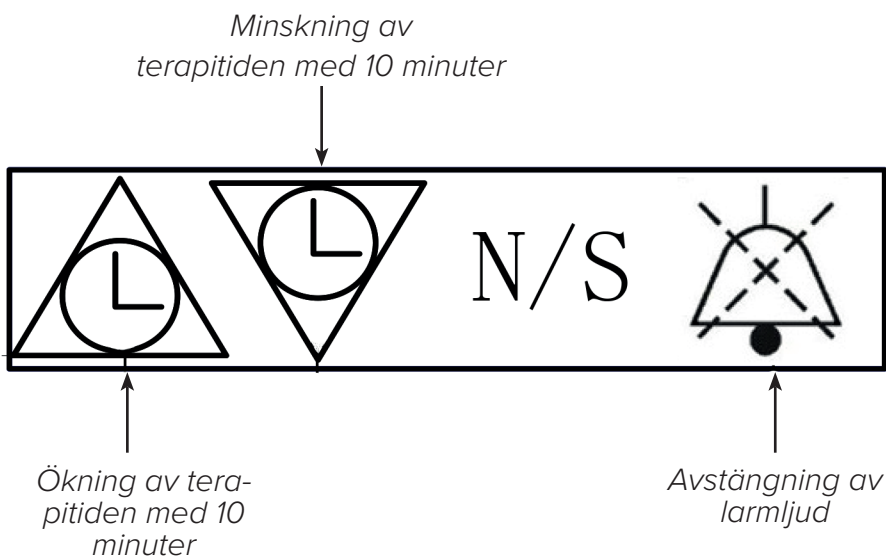
SV



## BILD 1: LCD-PANEL



## BILD 2: MANÖVERPANEL



SV

## TILLBEHÖR OCH RESERVDELAR

Använd endast godkända reservdelar.

Användning av inkompatibla delar eller tillbehör kan medföra minskade prestanda hos utrustningen. Kontakta Din hemvårdstjänst om Du har frågor som gäller användning av tillbehör eller reservdelar.

## VARNINGAR OCH NOTERINGAR

Varningar informerar om risk för skador hos patienten eller den som handhar utrustningen.

- ⚠ **VARNING:** För korrekt funktion hos koncentratorn, krävs fri luftväxling runt utrustningen. Ventilationsöppningar finns på baksidans nedre del och på luftfiltret, placerat på sidan. Se till att utrustningen är placerad minst 30 cm från väggar, möbler och framför allt gardiner, vilka annars kan begränsa luftflödet till utrustningen. Ställ inte koncentratorn i trånga, stängda utrymmen (t.ex. i garderob).
- ⚠ **VARNING:** Ta inte bort kåpor från utrustningen. Service skall anförtros åt hemtjänst som är auktoriserad och utbildad av firma GCE.
- ⚠ **VARNING:** Kontakta omedelbart Din hemvårdstjänst eller sjukvårdspersonal om utrustningen indikerar larm, eller om Du känner några som helst obehag.
- ⚠ **VARNING:** Syrgas som produceras av koncentratorn är avsedd som ett tillskott och skall inte användas för att stödja eller upprätthålla livsfunktioner. Under vissa omständigheter kan syrgasterapi vara skadlig. Varje användare skall rådgöra med läkare innan användning av utrustningen.  
**VARNING:** Reservkälla för syrgas skall ovillkorligen finnas tillgänglig hos varje patient, vars säkerhet är beroende av syrgasen som levereras av denna utrustning.
- ⚠ **VARNING:** Använd inte syrgaskoncentratorn om stickproppen eller nätsladden är skadade. Använd inte förlängningssladdar eller elektriska adaptrar.  
**VARNING:** Rengör inte koncentratorn då den är ansluten till vägguttaget.  
**VARNING:** Anslut inte koncentratorn parallellt eller i serie med andra syrgaskoncentratorer, eller annan utrustning för syrgasterapi.
- ⚠ **VARNING:** Drift av utrustningen utom specificerade värden för nätspänning, flöde, temperatur, omgivningsmiljö, fukt och/eller höjd över havet, kan medföra minskade nivå på syrgaskoncentrationen.
- ⚠ **VARNING:** Hemtjänstorganisationen är ansvarig för utförandet av lämpligt underhåll enligt de intervall som har bestämts av utrustningens tillverkare.

SV

## NOTERINGAR

Noteringar informerar om risker för skador på utrustningen.

- Ställ inte vätskor på, eller förvara dem i närheten av utrustningen.
- Om vätska hälls ut över utrustningen skall utrustningen slås ifrån och nätsladden kopplas bort från vägguttaget, innan den utspillda vätskan avlägsnas. Kontakta Din hemvårdstjänst om utrustningen inte fungerar korrekt.

## FAROR





Begränsning av risker för brännskador, dödsfall genom elektrisk ström, brand, eller personskador.

- Ta inte isär utrustningen. Den innehåller inga delar som kan repareras av användaren. Anlita godkänd servicepersonal för all service.
- Använd inte utrustningen vid bad. Om Din läkare har ordinerat stadigvarande användning, skall koncentratorn placeras i ett annat utrymme minst tre meter från badet.
- Berör inte koncentratorn om Du är fuktig. Utrustningen får varken placeras eller förvaras i utrymmen där vätskor kan komma in i utrustningen.
- Dra inte upp utrustningen om den har hamnat i vatten. Koppla omedelbart bort nätspänningen och kontakta Din hemvårdstjänst.

## HÖGFREKVENTA STÖRNINGAR

Utrustningen har testats och befunnits överensstämma med kraven på EMC i IEC/EN 60601-1-2. Dessa gränsvärden är uppställda så att de medger rimligt skydd mot störningar i typiska sjukvårdsinstallationer.

## TRANSPORT, FÖRVARINGS- OCH DRIFTSVILLKOR

	DRIFT		TRANSPORT OCH FÖRVARING	
TEMPERATUR		10°C till 37°C (50°F till 98°F)		-30°C till 70°C (-22°F till 158°F)
RELATIV LUFTFUKTIGHET		20% - 65%, utan kondensation		15% - 95%, utan kondensation
HÖJD ÖVER HAVET	0 - 1828 meters		-	
ATMOSFÄRSTRYCK	80 kPa - 101 kPa		50 kPa - 106 kPa	
MILJÖ	Torrt, välventilerat, utan damm och föroreningar Utan elektromagnetiska störningar		Alltid upprätt och vertikalt läge	

## 2. ANVÄNDNING AV SYRGASKONCENTRATORN

 **VARNING:** Använd varken förlängningssladdar eller adaptrar.


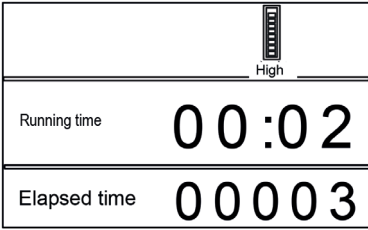

1. Välj ut en plats för koncentratorn där den kan suga luft obehindrat. Se till att utrustningen befinner sig åtminstone 30 cm från väggar, möbler, gardiner eller andra föremål, som kan begränsa luftflödet till utrustningen. Placera inte utrustningen i närheten av några värmekällor.
2. Sätt i tvåstegsfiltret i koncentratorn.
  - a. Ta bort filterkåpan.
  - b. Sätt i ingångsfiltret och vrid det därefter medurs för att ansluta det.
  - c. Sätt tillbaka filterkåpan.
3. Anslut befuktaren:
  - a. Tryck på knappen till befuktarens anslutning för att ta bort flaskan från befuktaren.
  - b. Ta bort locket genom att vrida befuktarens flaska medurs.
  - c. Fyll befuktarens flaska med destillerat, eller avsvannat, kokt vatten till en nivå mellan märkena min och max.
  - d. Sätt tillbaka befuktarens lock och dra åt det.
  - e. Anslut befuktarens flaska till befuktarens anslutning och anslut den till koncentratorn.

**ANM.: Byt vatten i befuktarens flaska dagligen.**

4. Anslut nätsladden till ett jordat vägguttag när du har läst igenom och förstått denna anvisning och slå om strömbrytaren till läge Till [I].
5. Se till att befuktarens flaska är ordentligt fäst:
  - a. Blockera syrgasutgången på flaskan lätt med ett finger under 20 sekunder.
  - b. Ta bort fingret när svävkroppen i flödesmätaren sjunker till botten på mätaren.
  - c. Om det hörs ett visslande ljud från flaskan, betyder det att befuktaren är korrekt kopplad till utrustningen.
  - d. Om Du inte hör detta ljud, ta bort befuktarens flaska, skruva av locket, skruva därefter fast det ordentligt och upprepa ovanstående procedur.
  - e. Kontakta Din hemvårdstjänst om det trots dessa åtgärder inte hörs något visslande ljud.
6. Anpassa syrgasflödet så att svävkroppens markering befinner sig i höjd med ritsarna, som visar det flöde som har ordinerats av läkaren:
  - a. Genom att vrida flödesreglaget medurs ökas utgångsflödet.
  - b. Genom att vrida flödesreglaget moturs minskas utgångsflödet.
7. Anslut syrgasslangen till syrgasutgången och sätt på Dig kanylen enligt hemvårdens anvisningar. Anslut förlängningsslängen till syrgasutgången och till syrgasslangen, om du använder sådan.
8. Slå ifrån syrgaskoncentratorn genom att slå om strömbrytaren till läge Från [O] när den inte används.

SV

## DRIFTSLÄGEN OCH LCD-DISPLAY

DRIFTSLÄGE	ANVISNINGAR	LCD-DISPLAY
Start inom fem minuter	Under de första fem minuterna i drift blinkar indikatorn för syrgaskoncentration, samt timmar, minuter och skiljetecken hos timern samtidigt.	 <p>Modell OC-S saknar syrgasindikator    Modell OC-E</p>
Konstant drift	LCD-displayen visar upplupen tid och aktuell driftstid.	
Inställning av terapi tid	<p>Ställ in terapins längd med knapparna upp och ned på manöverpanelen för att förlänga eller förkorta tiden i steg om 10 minuter.</p> <p>20 sekunder efter det att terapitiden har ställts in, påbörjas automatisk nedräkning av tiden till terapins slut. När nedräkningen slutar, upphör syrgasflödet.</p>	

SV

### 3. RENGÖRING, UNDERHÅLL, SERVICE

Slå alltid strömbrytaren till läge Från [O] och koppla bort nätspänningen före rengöring av syrgaskoncentratorn typ OC.

Utsidan på syrgaskoncentratorn typ OC bör rengöras en gång per vecka med en duk som är fuktad med ett mildt rengöringsmedel för hushållsbruk. Eftertorka alltid efter att ha rengjort utsidan.

Rengöring och byte av kanyler och befuktare skall utföras enl. anvisningar från den aktuella tillverkaren, eller leverantören av syrgas för hemvård.

Luftfiltret i syrgaskoncentratorn typ OC skall rengöras minst en gång per vecka.

1. Öppna locket till luftfiltret på syrgaskoncentratorns sida.
1. Ta bort luftfiltret från utrustningen.
2. Skölj av det och låt det lufttorka.
3. Installera filtret på nytt då det har torkat.

#### Underhåll och service

Det finns inga delar på utrustningen som kan repareras av användaren och reparationer får endast utföras av auktoriserad leverantör.

## 4. LARM OCH ÅTGÄRDANDE AV FEL

Nedanstående guide beskriver vanliga fel, orsaker till felet och vilka åtgärder som kan vidtas för att avhjälpa felet. Kontakta Din hemvårdstjänst om Du inte kan lösa problemet, eller om fel uppstår som inte finns angivet nedan.

### LARM

LARM	ORSAK	ÅTGÄRD
Displayen visar felkod H:07.	Trycket i utrustningen är högre än det specificerade.	Kontakta Din hemvårdstjänst.
Displayen visar felkod H:06.	Trycket i utrustningen är lägre än det specificerade.	Kontakta Din hemvårdstjänst.
Displayen visar felkod H:05.	Utrustningen överhettad.	Kontakta Din hemvårdstjänst.
Displayen visar felkod E:01.	För lågt utgångsflöde.	Kontakta Din hemvårdstjänst.
Displayen visar felkod E:02.	Termistorfel.	Kontakta Din hemvårdstjänst.
Displayen visar felkod E:03.	Fel på givaren till OSD.	Kontakta Din hemvårdstjänst.
Larm för spänningsbortfall	Utrustningen har upp-täckt spänningsbortfall, eller fel i spänningsmatningen.	Anslut Dig till reservkälla för syrgas och kontakta Din hemvårdstjänst.

SV

### ÅTGÄRDANDE AV FEL

Nedanstående guide beskriver vanliga fel, orsaker till felet och vilka åtgärder som kan vidtas för att avhjälpa felet. Kontakta Din hemvårdstjänst om Du inte kan lösa problemet, eller om fel uppstår som inte finns angivet nedan.

FEL	ORSAK	ÅTGÄRD
Utrustningen fungerar inte när de är tillslagen, men LCD-displayen fungerar.	Internt fel i utrustningen.	Kontakta Din hemvårdstjänst.
Utrustningen fungerar inte när den är tillslagen, LCD-displayen fungerar inte heller, eller blinkar den.	Nätsladden skadad.	Kontrollera att nätsladden inte är skadad.
	Stickkontakten är inte ordentligt insatt i vägg-uttaget.	Kontrollera att utrustningen är korrekt ansluten till vägguttaget.
	Syrgaskoncentratoren får inte ström från eluttaget.	Kontrollera säkringar eller elinstallationen till nätuttaget.
	Internt fel i utrustningen.	Kontakta Din hemvårdstjänst.
Inget eller begränsat syrgasflöde.	Syrgasslangen är knickad eller blockerad, vilket blockerar syrgastillförseln.	Räta slangen, eller byt den vid behov.
	Befuktaren är inte korrekt ansluten till utrustningen.	Återmontera befuktaren.
Svävkroppen i flödesmätaren rör sig varken uppåt eller nedåt vid inställning av flöde med flödesreglaget	Flödesreglaget i stängt läge.	Öppna flödesreglaget sakta och försiktigt.
	Flödesreglaget felaktigt.	Kontakta Din hemvårdstjänst.

Vatten i kanylen.	Temperaturförändring	Torka insidan på befuktarens lock.
	ELLER	Använd inte hett vatten i befuktarens behållare.
	är utrustningen placerad allt för nära väggar, gardiner, eller möbler.	Överfyll inte befuktarens behållare.
		Se till att syrgaskoncentratoren och kanylen har samma temperatur i samma rum. Rådgör med Din hemvårdstjänst beträffande installation av dropp-avskiljare för att fånga upp överskottsfukt, om Du använder syrgaskoncentratoren med förlängd slang.

## 5. SPECIFIKATIONER

### Tekniska data

Modell	OC-E80	OC-E100
Märkeffekt (W)	650 750W 6A (Nordamerika)	650 750W 6A (Nordamerika)
Märkström (A)	2.25	2.25
Spänning	230V (+10%, - 15%) 50Hz (±1Hz) 230V (+10%, - 15%) 60Hz (±1Hz) 120V (+10%, - 15%) 60Hz (±1Hz)	230V (+10%, - 15%) 50Hz (±1Hz) 230V (+10%, - 15%) 60Hz (±1Hz) 120V (+10%, - 15%) 60Hz (±1Hz)
Flöde (l/min)	0,5 - 8	1 - 10
Koncentration	87 – 96%	87 – 96%
Utgångstryck (MPa)	0.05±0.005	0.05±0.005
Dimensioner	381 mm x 347 mm x 689 mm	381 mm x 347 mm x 689 mm
Nettovikt	27 kg	27 kg
Bullernivå	52dB(A)	52dB(A)
Klass och typ av utrustning	Klass IIa	Klass IIa
Överensstämmelse EMC	IEC 60601-1-2	IEC 60601-1-2
Funktioner	Standard: LCD-display; indikator för syrgaskoncentration (röd, grön, gul indikator på displayen); temperaturlarm; larm för högt/lågt tryck; larm för låg syrgaskoncentration; larm vid spänningsbortfall; timer; intelligent feldiagnostik; servicepåminnelse. Tillval: Övertrycksutgång	

### Skrotning

Skrota utrustningen i enlighet med lokala föreskrifter.



## BILAGA A: ELEKTROMAGNETISK KOMPATIBILITET

Kontakta Din hemvårdstjänst om Du har frågor som rör nedanstående anvisningar och försäkran.

**Anvisningar och försäkran från tillverkaren - EMI:** Denna utrustning är avsedd att användas i nedanstående elektromagnetiska miljöer. Utrustningens användare skall ombesörja att så är fallet.


**Anvisningar och försäkran från tillverkaren – elektromagnetisk tålighet:** Denna utrustning är avsedd att användas i nedanstående elektromagnetiska miljöer. Utrustningens användare skall ombesörja att så är fallet.

TÅLIGHETS-PROVNING	PROVNINGSNIVÅ IEC 60601	NIVÅ PÅ ÖVERENSSTÄMMELSE	ELEKTROMAGNETISK MILJÖ ANVISNINGAR
Elektrostatisk urladdning (ESD) IEC 61000-4-2	±8kV kontakt ± 2 kV, ± 4 kV, ± 8 kV, ± 15 kV luft	±8kV kontakt ± 2 kV, ± 4 kV, ± 8 kV, ± 15 kV luft	Golvet bör vara av trä, betong, eller kakel. Om golvet är täckt med syntetiskt material bör den relativa fuktigheten vara minst 30%.
Snabba elektriska transienter Impulsskurar IEC 61000-4-4	±2kV för sladdar för strömförsörjning ±1kV för in-/utgångsledningar	±2 kV för försörjningskablar Ej tillämpligt	Nätspänningens kvalitet bör vara densamma som i typisk sjukhus- eller hemmiljö.
Kortvarig överspänning IEC 61000-4-5	± 0,5 kV, ± 1 kV differentiellt  ± 0,5 kV, ± 1 kV, ± 2 kV normalläge	± 0,5 kV, ± 1 kV differentiellt  Ej tillämpligt	Nätspänningens kvalitet bör vara densamma som i typisk sjukhus- eller hemmiljö.
Kortvariga spänningsfall och spänningsbortfall, samt långsamma spänningsändringar i matningsledningen IEC 61000-4-11	0 % UT; 1 cykel på 0° 70 % UT; 25 cykler på 0°  0% UT ;250 cykler	0 % UT; 1 cykel på 0° 70 % UT; 25 cykler på 0°  0% UT ;250 cykler	Nätspänningens kvalitet bör vara densamma som i typisk sjukhus- eller hemmiljö.
Magnetfält för nätfrekvens (50/60 Hz) IEC 61000-4-8	30 A/m	30 A/m	Magnetfältet hos nätfrekvensen bör hålla en nivå som är karakteristisk för placering i typisk sjukhus- eller hemmiljö.

Anm.: UT är växelspänningen från nätet före tillämpning av provningsnivån.

SV

**Anvisningar och försäkran från tillverkaren – elektromagnetisk tålighet:** Denna utrustning är avsedd att användas i nedanstående elektromagnetiska miljöer. Utrustningens användare skall ombesörja att så är fallet.

TÅLIGHETS-PROVNING	PROVNINGSNIVÅ IEC 60601	NIVÅ PÅ ÖVERENSSTÄMMELSE	ELEKTROMAGNETISK MILJÖ ANVISNINGAR
Inducerad HF IEC 61000-4-6	3V 150kHz-80MHz 6 Vrms	3V 150kHz-80MHz 6 Vrms	Bärbar och mobil hög-frekvens kommunikationsutrustning bör inte användas vid ett lägre separationsavstånd från utrustningen, inkl. kablar, än det som har framräknats, baserat på ekvationen för aktuellt frekvensområde.
Utstrålad HF IEC 61000-4-3	Amatörradio och ISM mellan 150 kHz och 80 MHz 10V/m 80MHz-2.7GHz	Amatörradio och ISM mellan 150 kHz a 80 MHz 10V/m 80MHz-2.7GHz	<p>Rekommenderat separationsavstånd:  <math>d=1,2 \sqrt{P}</math> 150kHz-80MHz  <math>d=1,2 \sqrt{P}</math> 80MHz-800MHz  <math>d=2,3 \sqrt{P}</math> 800MHz-2.5GHz                      där P är max uteffekt hos sändaren i Watt (W) enl. sändartillverkaren och d är rekommenderat separationsavstånd i meter.</p> <p>Störningar kan uppstå i närheten av utrustning märkt med symbolen:</p> 

ANM. 1: Vid 80 MHz och 800 MHz tillämpas det högre frekvensområdet.

ANM. 2: Dessa anvisningar tillämpas inte under alla förhållanden. Utbredning av elektromagnetiska vågor påverkas negativt av absorption och reflexer från konstruktioner, föremål och människor.

**A:** Fältstyrkan hos stationära sändare, som t.ex. trådlösa telefoner och mobiltelefoner och sändare, amatörradiostationer, radio- och TV-sändningar (AM/FM), kan inte exakt förutsägas teoretiskt. För bedömning av den elektromagnetiska miljön bör en undersökning övervägas. Om den uppmätta fältstyrkan där utrustningen är placerad är högre än EMC-nivån för överensstämmelse enl. värdena i ovanstående tabell, skall utrustningen övervakas för att verifiera normal drift. Om utrustningen uppför sig onormalt, bör ytterligare åtgärder för omplacering eller omorientering av utrustningen vidtas.

**B:** Inom frekvensintervallet 150 kHz – 80 MHz bör alltid fältstyrkan ligga under 30 V/m.

## REKOMMENDERAT SEPARATIONSAVSTÅND MELLAN BÄRBAR OCH MOBIL KOMMUNIKATIONSUTRUSTNING FÖR HÖGA FREKVENSER OCH DENNA APPARAT

Denna utrustning är avsedd att användas i miljöer med kontrollerad utstrålning av högfrekventa störningar. Kunden eller användaren kan medverka till att förebygga elektromagnetiska störningar genom att hålla ett kortaste avstånd mellan bärbar och mobil kommunikationsutrustning (sändare) för höga frekvenser och denna utrustning, beroende på maximal uteffekt hos kommunikationsutrustningen och enligt nedanstående rekommendationer.

MAXIMAL UT-EFFEKT HOS SÄNDAREN (WATT)	MAX SEPARATIONSAVSTÅND BEROENDE PÅ SÄNDARFREKVENS (METER)		
	150KHZ-80MHZ $D=1.2\sqrt{P}$	80MHZ-800MHZ $D=1.2\sqrt{P}$	800MHZ-2.5GHZ $D=2.3\sqrt{P}$
0.01	0.12	0.12	0.23
0.1	0.38	0.38	0.73
1	1.2	1.2	2.3
10	3.8	3.8	7.3
100	12	12	23

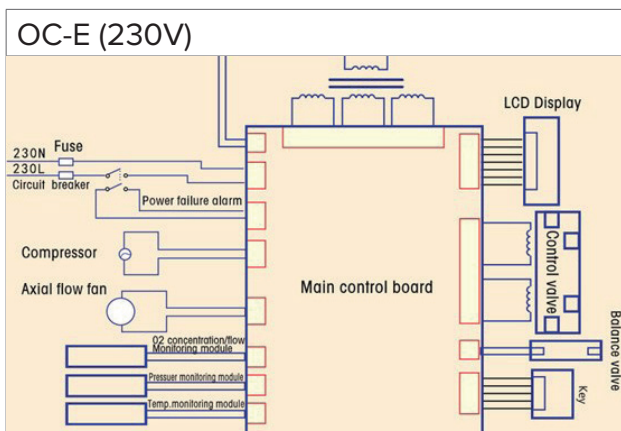
För sändare som är dimensionerade för max uteffekt som inte anges ovan, kan rekommenderat separationsavstånd (d) i meter (m) bedömas genom att använda en ekvation som tillämpas på sändarens frekvens, där P är max uteffekt hos sändaren i Watt (W) enl. sändartillverkaren.

ANM. 1: Vid 80 MHz och 800 MHz tillämpas separationsavståndet för det högre frekvensintervallet.

ANM. 2: Dessa anvisningar tillämpas inte under alla förhållanden. Utbredning av elektromagnetiska vågor påverkas negativt av absorption och reflexer från konstruktioner, föremål och människor.

SV

## BILAGA B: KOPPLINGSSCHEMA



## BEGRÄNSAD GARANTI

MODELL	GARANTITID
OC-E80	2 år
OC-E100	2 år

Tillverkaren garanterar att systemet är felfritt vad avser utförande och material och att det fungerar i enlighet med produktspecifikationerna under en period om två år från det datum då utrustningen såldes av GCE, s.r.o. till återförsäljaren.

Filter, kanyler, slangar täcks inte av garantin.

Tillbehör garanteras felfria vad avser material och utförande under 90 dagar från inköpsdatum. Om produkten inte fungerar enligt specifikationerna, reparerar eller ersätter GCE, s.r.o. felaktiga material eller delar efter egen bedömning. GCE, s.r.o. ersätter gängse kostnader för transport från GCE, s.r.o. till återförsäljaren. Denna garanti omfattar inte skador som har orsakats av olyckor, felaktig användning, missbruk, modifiering av produkten, eller andra fel som inte hör samman med fel i material eller utförande.

GCE, s.r.o. och tillverkaren frångår sig allt ansvar för ekonomiska förluster, utebliven vinst, administrationskostnader, eller följdskador, som kan uppstå genom försäljning, eller användning av produkten. Vissa stater tillåter inte uteslutande eller begränsning av ansvar för oavsiktliga skador eller följdskador och därför är det möjligt att ovanstående begränsningar eller uteslutande av ansvar, inte gäller Dig.

Denna garanti ges i stället för alla övriga uttryckliga eller förmodade garantier, inkl. säljbarhet och lämplighet för ett visst ändamål. Därutöver påtar sig inte tillverkaren och GCE något som helst ansvar för utebliven vinst, förlust av goodwill, eller ansvar för oavsiktliga skador, eller följdskador, inte ens i de fall som tillverkaren och GCE har informerats om risken för sådana skador. Vissa stater tillåter inte uteslutning av garantier eller begränsning av ansvar för oavsiktliga skador eller följdskador. Lagstiftningen i Din stat eller region, kan därför ge Dig ett större konsumentskydd.

Kontakta Din lokala representant för GCE om Du vill utöva de rättigheter som ges av denna garanti.

SV



SYSMED(CHINA) CO.,LTD  
11-2-3, No.17 WenSu Street, HunNan  
New District, ShenYang, China  
Visit the MQ web site at:  
<http://www.sysmed.cn/>

**EU Importör:**  
GCE, s.r.o.  
Zizkova 381,  
583 01, Chotebor  
Tjeckien  
[www.gcegroup.com](http://www.gcegroup.com)

## جدول المحتويات

157	قائمة المصطلحات
158	ملاحظات خاصة.
158	قبل استخدام جهاز توليد الاكسجين OC هذا
158	1 . مقدمه
162	2 . استخدام سلسلة جهاز توليد الاكسجين OC سلسلة
163	3 . التنظيف والتصليح والصيانة
163	4 . دليل الإنذار واستكشاف الأخطاء وإصلاحها
165	5 . المواصفات
165	الملحق A: معلومات EMC
168	الملحق B: مخطط الدارة الكهربائية
168	ضمان محدود

## قائمة الرموز

انظر تعليمات المستخدم		راجع تعليمات الاستخدام	
حد درجة الحرارة		الجزء المرفق نوع BF	
ايقاف لتشغيل		تشغيل	
قابل للكسر- التعامل بحذر		علامة تحذير عامة	
مزود التيار المتردد		انذار كهرباء	
الشركة الصانعة		حد التراص والتكدس حسب الرقم	
الحفاظ عليها جافة		لا للهب المكشوف	 No Open Flames
هذه الصفحة للاعلى		ممنوع التدخين	 No Smoking
رمزالفئة الثانية (عزل مضاعف)		محمي من المياه المتساقطة	IP21
مناسب للاستخدام المنزلي		علامة شهادة CE	
ممثل مفوض في الجماعة الأوروبية		لا تقم بفك	 Do Not Disassemble
		لا تزييت أو دهن	 No Oil or Grease

AR

## ملاحظة خاصة

- يرجى قراءة هذا الدليل بعناية قبل استخدام هذا المنتج والاحتفاظ به للرجوع إليه حين الحاجة في المستقبل.
- في حال الحاجة للمساعدة في هذا الدليل، اتصل بمقدم الرعاية المنزلية الخاص بك.
- استخدم إعدادات التدفق والمدة على النحو الذي يحدده طبيبك.
- يجب عدم استخدام هذا الجهاز كجهاز لدعم الحياة، فهو يزود بالأكسجين الإضافي فقط
- قد يتعذر على الأطفال والمرضى الذين يعانون من إعاقات معينة فهم إنذارات المنتج أو توصيلها، وبالتالي يجب الإشراف عليهم عند استخدام هذا الجهاز.
- ننصح بأن يكون لدى المرضى مصدر أكسجين احتياطي في حالة حدوث عطل في الجهاز أو خلل بإمدادات
- في حال واجهت ردة فعل سلبية أثناء استخدام الجهاز، اتصل بالطبيب على الفور.

## قبل استخدام جهاز توليد الأكسجين OC هذا

- ⚠ **تحذير:** في حال التركيزات العالية للأكسجين، يسرع عملية الاحتراق بقوة. يجب على المرضى بذل كل الجهود للحد من خطر الحريق عند الخضوع للعلاج بالأكسجين. تحذير: البيانات التي تصف ردود الفعل السلبية الخطيرة ومخاطر السلامة المحتملة.
- ⚠ **تحذير:** يجب أن يبقى جهاز توليد الأكسجين OC هذا وجميع مكوناته - بما في ذلك الكانيولات والتوصيلات وأسلاك الطاقة - بعيداً عن جميع مصادر الحرارة واللهب المكشوف والشرر والكهرباء الساكنة. الحرارة واللهب المكشوف والشرر والكهرباء الساكنة.
- ⚠ **تحذير:** لا تدخن أو تسمح للآخرين بالتدخين أثناء خضوعك للعلاج بالأكسجين. لا تدخن أو تسمح للآخرين بالتدخين في نفس غرفة جهاز توليد الأكسجين OC والملحقات. تحذير: البيانات التي تصف ردود الفعل السلبية الخطيرة ومخاطر السلامة المحتملة.
- ⚠ **تحذير:** الزيوت والشحوم عرضة للاحتراق التلقائي القوي عند تعريض الأكسجين للضغط. لتجنب خطر نشوب حريق والتعرض للإصابة الشخصية، لا تستخدم الزيوت والشحوم على أو حول جهاز توليد الأكسجين OC.
- ⚠ **تحذير:** هذا الجهاز غير مناسب للاستخدام في حال وجود خليط مخدر قابل للاشتعال مع الهواء أو الأكسجين أو أكسيد النيتروز.

## 1 - مقدمه

لقد قرر أخصائي الرعاية الصحية الخاص بك أن الأكسجين التكميلي مفيد لك، ووصف مجموعة مكثف للأكسجين المحدد في إعداد تدفق معين لتلبية احتياجاتك. لا تقم بتغيير إعدادات التدفق أو المدة ما لم يخبرك أخصائي الرعاية الصحية الخاص بك بالقيام بذلك.

يرجى قراءة وفهم هذا الدليل بأكمله قبل استخدام الجهاز.

### الاستخدام المقصود

يهدف جهاز توليد الأكسجين OC إلى توفير الأكسجين التكميلي للمرضى الذين يحتاجون إلى العلاج بالأكسجين. الجهاز غير معدّد لدعم الحياة أو الحفاظ على الحياة.

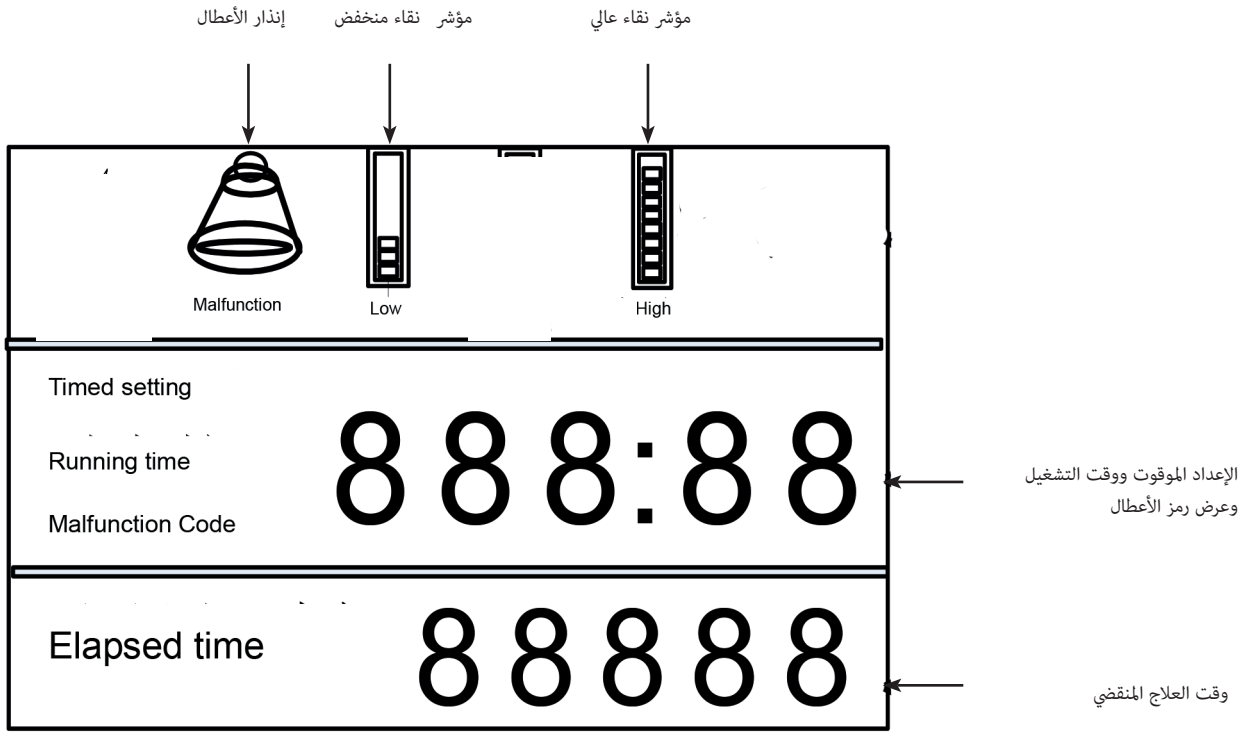
### خصائص جهاز توليد الأكسجين OC الخاص بك

يوفر جهاز توليد الأكسجين OC الأكسجين عالي التركيز للمرضى الذين يحتاجون إلى العلاج بالأكسجين. يكتّف الجهاز الأكسجين من الهواء للاستخدامات الطبية من خلال عملية تسمى تآرجح الضغط. سوف يوفر لك مقدم الرعاية المنزلية كيفية استخدام جهاز OC الخاص بك وسيتمكن من الإجابة على أي أسئلة محتملة لديك.

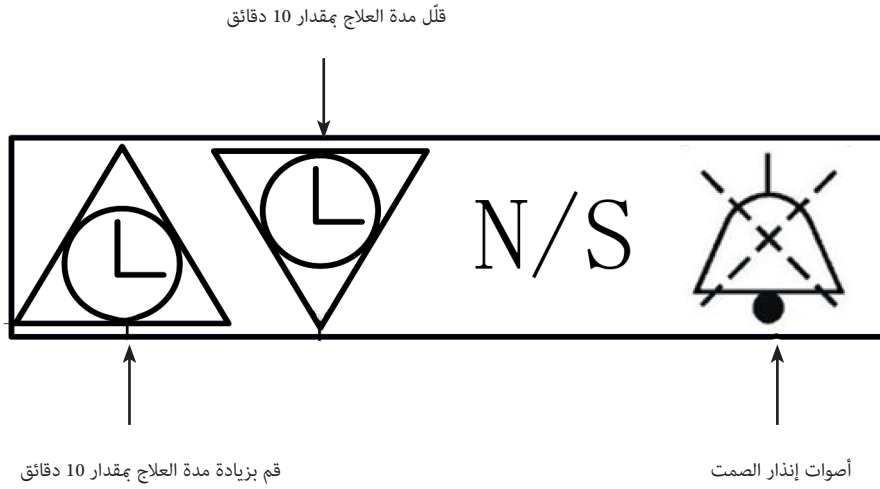
### أجزاء من جهاز توليد الأكسجين OC الخاص بك



AR



الشكل 2: لوحة الأزرار



### ملحقات وقطع الغيار

استخدم قطع الغيار المعتمدة فقط.

يمكن أن يؤدي استخدام أجزاء أو ملحقات غير متوافقة إلى انخفاض أداء الجهاز. اتصل بمقدم الرعاية المنزلية الخاص بك إذا كان لديك أي أسئلة حول استخدام الملحقات أو قطع الغيار.



## التحذيرات والتنبيهات

يمثل التحذير إمكانية إلحاق الضرر بالمشغل أو المريض.

**تحذير:** لكي يعمل المكثف لديك بشكل صحيح، يجب أن يكون الهواء قادراً على التدفق بحرية حول الجهاز. تقع منافذ التهوية في القاعدة الخلفية للجهاز وفي فلتر مدخل الهواء الجانبي. احتفظ بالجهاز على بعد 30 سم على الأقل من الجدران والأثاث وخاصة الستائر التي قد تقلل من تدفق الهواء إلى الجهاز. لا تضع المكثف في مكان مغلق صغير (مثل خزانة).

**تحذير:** لا تقم بإزالة أغطية هذا الجهاز. يجب إحالة الخدمة إلى مزود رعاية منزلية معتمد ومدرب.

**تحذير:** في حالة إنذار المعدات أو إذا كنت تعاني من أي علامات على عدم الراحة، استشر مقدم الرعاية المنزلية و / أو أخصائي الرعاية الصحية الخاص بك على الفور.

**تحذير:** الأكسجين الناتج عن هذا المكثف مكمل ولا ينبغي اعتباره داعمًا للحياة أو أنه يحافظ على الحياة. في ظروف معينة يمكن أن يكون العلاج بالأكسجين خطيراً. يجب على أي مستخدم طلب المشورة الطبية قبل استخدام هذا الجهاز.

**تحذير:** من الضروري أن يكون لدى أي مريض يعتمد على الأكسجين الذي يوفره هذا الجهاز مصدر احتياطي للأكسجين.

**تحذير:** لا تستخدم جهاز توليد الأكسجين OC في حالة تلف القابس أو سلك الطاقة. لا تستخدم أسلاك التمديد أو المحولات الكهربائية.

**تحذير:** لا تحاول تنظيف المكثف أثناء توصيله بمأخذ كهربائي.

**تحذير:** لا تقم بتوصيل المكثف بالتوازي أو في سلسلة مع مكثفات الأكسجين الأخرى أو غيرها من أجهزة العلاج بالأكسجين.

**تحذير:** قد يؤدي تشغيل الجهاز أعلى أو خارج قيم الجهد والتدفق ودرجة الحرارة والرطوبة و / أو الارتفاع المحددة إلى تقليل مستويات تركيز الأكسجين.

**تحذير:** مقدم الرعاية المنزلية الخاص بك مسؤول عن إجراء الصيانة المناسبة في الفترات الزمنية الموصى بها من قبل الشركة المصنعة للجهاز.

## تحذيرات

- لا تضع السوائل على الجهاز أو بالقرب منه.
- إذا انسكب سائل على الجهاز، فقم بإيقاف تشغيل التيار الكهربائي وافصله عن مأخذ التيار الكهربائي قبل محاولة تنظيف الانسكاب. اتصل بمقدم الرعاية المنزلية لديك إذا لم يستمر الجهاز في العمل بشكل صحيح.





## خطر

- للحد من خطر الحروق أو الصعق بالكهرباء أو الحريق أو الإصابة الشخصية:
- لا تفكك. لا توجد أجزاء يمكن للمستخدم صيانتها. إحالة جميع الخدمات إلى أخصائي خدمة معتمد.
- تجنب استخدام الجهاز أثناء الاستحمام. إذا كان طبيبك قد وصف الاستخدام المتواصل، فيجب وضع المكثف في مكان آخر على بعد 3 أمتار على الأقل من الحمام.
- لا تلمس المكثف وأنت مبلل. لا تضع أو تخزن الجهاز حيث يمكن أن تتسرب السوائل إلى المكثف.
- لا تأخذ المنتج إذا سقط في الماء. افصله على الفور واتصل بوكيل المنتج الخاص بك.

## التداخل عالي التردد

تم اختبار هذه المعدات وتبين أنها تلتزم لـ EMC المحدودة كما هو محدد من قبل IEC/EN 60601-1-2. تم تصميم هذه الحدود لتوفير حماية معقولة ضد التداخل الكهرومغناطيسي في التركيب الطبي النموذجي.

## ظروف التخزين والتشغيل في النقل



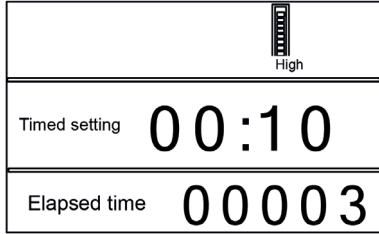
النقل والتخزين		التشغيل		
30- درجة مئوية إلى 70 درجة مئوية (22- إلى 158 درجة فهرنهايت)		10- درجة مئوية إلى 37- درجة مئوية (50 إلى 98 درجة فهرنهايت)		درجه الحرارة
15% إلى 95% بدون تكثيف		20% إلى 65% بدون تكثيف		الرطوبة النسبية
-	-	من 0 إلى 1828 متر		المنسوب (الإرتفاع)
50 كيلو باسكال - 106 كيلو باسكال	-	80 كيلو باسكال - 101 كيلو باسكال		الضغط الجوي
توضع بشكل رأسي وعمودي في جميع الأوقات	-	جاف، جيد التهوية، خالٍ من الغبار وخالٍ من التلوث بعيداً عن التداخل الكهرومغناطيسي		البيئة

## 2- استخدام جهاز توليد الاكسجين OC الخاص بك

⚠️ إنذار: لا تستخدم أسلاك التمديد أو المحولات الكهربائية.

- 1- اختر موقعاً للمكثف الخاص بك بحيث يسمح بسحب الهواء بحرية. تأكد من أن الجهاز يبعد 30 سم على الأقل عن الجدران أو الأثاث أو الستائر أو أي عنصر آخر قد يقيد تدفق الهواء إلى الجهاز.
  - 2- قم بتثبيت فلتر المكثف على مرحلتين:
    - A- قم بإزالة لوحة الوصول إلى الفلتر
    - B- أدخل فلتر المدخل وقم بتدويره باتجاه عقارب الساعة للاتصال
    - C- استبدل لوحة الوصول إلى الفلتر
  - 3- اضبط زجاجة جهاز الترطيب:
    - a- اضغط على زر موصل جهاز الترطيب لإزالة زجاجة الترطيب
    - b- انزع الغطاء بتدوير زجاجة الترطيب باتجاه عقارب الساعة
    - c- املاً زجاجة المرطب بالماء المغلي المقطر أو البارد بين علامتي الحد الدنيا والقصى
    - d- استبدل غطاء المرطب وقم بشدّه حتى يثبت
    - e- قم بتوصيل زجاجة المرطب بموصل المرطب لتوصيلها لجهاز توليد الاكسجين OC
- ملاحظة: استبدل المياه في زجاجة المرطب الخاص بك يومياً.
- 4- بعد قراءة وفهم محتويات هذا الدليل، قم بتوصيل سلك الطاقة بمأخذ جدار مؤرض واضغط على مفتاح التشغيل إلى وضع التشغيل.
  - 5- تأكد من أن زجاجة المرطب محكمة:
    - a- استخدم إصبعك لمنع مخرج الأكسجين بلطف على زجاجة الترطيب لمدة 20 ثانية
    - b- أزل إصبعك بمجرد سقوط العوامة في مقياس التدفق إلى أسفل المقياس.
    - c- إذا كانت الزجاجة تصدر صوت صفيّر - فهذا يعني أن المرطب مؤمن بشكل صحيح على جهازك.
    - d- إذا لم تتمكن من سماع هذا الصوت، أزل زجاجة المرطب، ثم قم بفك الغطاء واستبدله بإحكام وكرر الاختبار أعلاه.
    - e- إذا لم يسمع صوت صفيّر بعد القيام بهذه الخطوات، اتصل بمقدم الرعاية المنزلية لديك.
  - 6- اضبط تدفق الأكسجين بحيث تتمركز علامة العوامة على الخط الذي يشير إلى معدل التدفق الذي يحدده الطبيب:
    - a- أدر قرص التحكم في التدفق في اتجاه عقارب الساعة لزيادة معدل تدفق المخرج.
    - b- أدر قرص التحكم في التدفق عكس اتجاه عقارب الساعة لتقليل معدل تدفق المخرج.
  - 7- قم بتوصيل أنبوب الأكسجين الخاص بك بمنفذ الأكسجين ووضعه على الكانيولا حسب توجيهات مقدم الرعاية المنزلية الخاص بك. إذا كنت تستخدم أنبوب تمديد، قم بتوصيله بمخرج الأكسجين وأنبوب الأكسجين.
  - 8- عندما لا تستخدم جهاز توليد الاكسجين OC اضغط على مفتاح التشغيل إلى وضع إيقاف [O] لإيقاف التشغيل.

## أوضاع التشغيل ودليل شاشة العرض LCD

الوضع	التوجيه	شاشة عرض LCD
بدأ في غضون ٥ دقائق	في الدقائق الخمس الأولى من عملية التشغيل، يومض مؤشر نقاء الأكسجين والساعة والدقيقة والفصل في نفس الوقت.	
تشغيل مستمر	تشير شاشة LCD إلى الوقت المنقضي ووقت التشغيل الحالي.	
ضبط الزمن	اضبط مدة العلاج بالضغط على الزرين لأعلى ولأسفل على لوحة الأزرار لزيادة أو تقليل المدة بزيادات ١٠ دقائق.  بعد مرور ٢٠ ثانية من تحديد مدة العلاج، سيبدأ المؤقت تلقائياً في العدّ التنازلي حتى نهاية العلاج.  سيتوقف تدفق الأكسجين بمجرد نفاذ الوقت.	

نيجس ك أ رشؤم هي دل سي ل OC-S ج ذومن OC-E ج ذومن

AR

### 3 - التنظيف والصيانة والخدمة

اضغط دائماً على مفتاح التشغيل في وضع إيقاف التشغيل [O] وافصل جهاز توليد الاكسجين OC عن سلسلة قبل التنظيف.

يجب تنظيف الجزء الخارجي من جهاز توليد الاكسجين OC أسبوعياً باستخدام قطعة قماش مبللة بمنظف منزلي معتدل. امسح السطح الخارجي دائماً حتى يجف بعد التنظيف.

يجب تنظيف القنية والمرطب واستبدالهما حسب تعليمات الشركة المصنعة لمزود الأكسجين في منزلك.

يجب تنظيف فلتر الهواء في مكثف سلسلة الأوكسجين OC مرة واحدة على الأقل في الأسبوع.

- افتح لوحة الوصول إلى فلتر الهواء على جانب جهاز توليد الاكسجين OC
- أزل فلتر الهواء من الجهاز
- قم بشطفها ودعها تجف بشكل طبيعي
- بمجرد أن تجف، أعد تركيب فلتر الهواء

#### الصيانة والخدمة

لا يحتوي الجهاز على أجزاء قابلة للصيانة يمكن للمستخدم صيانتها، ويجب أن تتم صيانتها من قبل مزود معتمد فقط.

### 4 - دليل الإنذار واستكشاف الأخطاء وإصلاحها

يسرد الدليل أدناه أجهزة الإنذار والمشاكل الشائعة، بالإضافة إلى سبب حدوثها وما يمكنك القيام به لحلها. إذا كنت غير قادر على حل مشكلة أو إذا واجهت مشكلة غير مدرجة أدناه، يرجى الاتصال بمقدم الرعاية المنزلية الخاص بك.

#### إنذارات

إنذار	لماذا حدث ذلك	ما يجب القيام به
يظهر كود العطل H:07 على شاشة LCD.	ضغط الجهاز أعلى من المواصفات.	اتصل بمقدم الرعاية المنزلية الخاص بك.
يظهر كود العطل H:06 على شاشة LCD.	ضغط الجهاز أقل من المواصفات.	اتصل بمقدم الرعاية المنزلية الخاص بك.
يظهر كود العطل H:05 على شاشة LCD.	الجهاز ساخن زيادة.	اتصل بمقدم الرعاية المنزلية الخاص بك.
يظهر كود العطل E:01 على شاشة LCD.	تدفق المخرج منخفض جداً.	اتصل بمقدم الرعاية المنزلية الخاص بك.
يظهر كود العطل E:02 على شاشة LCD.	شل الترمستور.	اتصل بمقدم الرعاية المنزلية الخاص بك.
يظهر كود العطل E:03 على شاشة LCD.	فشل دائرة المستشعر OSD.	اتصل بمقدم الرعاية المنزلية الخاص بك.
إنذار بانقطاع التيار الكهربائي.	اكتشف الجهاز انقطاع التيار الكهربائي أو فشل الإمداد بالتيار الكهربائي.	اتصل بمصدر أكسجين احتياطي واتصل بمقدم الرعاية المنزلية الخاص بك.

### دليل استكشاف الأخطاء وإصلاحها

يسرد الدليل أدناه المشاكل الشائعة، بالإضافة إلى سبب حدوثها وما يمكنك القيام به لحلها. إذا كنت غير قادر على حل مشكلة، أو إذا واجهت مشكلة غير مدرجة أدناه، يرجى الاتصال بمقدم الرعاية المنزلية الخاص بك.

مشكلة	لماذا حدث ذلك D	ما يجب القيام به
اتصل بمقدم الرعاية المنزلية الخاص بك.	فشل جزئي داخلي.	لا يعمل الجهاز عند تشغيله، لكن تومض شاشة LCD.
الجهاز لا يعمل عند تشغيله ولا تومض شاشة LCD أو تظهر بشكل متقطع.	تلف سلك الطاقة.	تحقق ما إذا كان سلك الطاقة تالفاً أم لا.
	لم يتم إدخال قابس سلك الطاقة بشكل صحيح في مأخذ التيار الكهربائي.	تأكد من توصيل الجهاز بشكل صحيح بمأخذ التيار الكهربائي.
	لا يتلقى جهاز توليد الأكسجين OC الطاقة من مأخذ التيار الكهربائي.	تحقق من فاصمة المخرج أو الدارة المنزلية الخاصة بك.
	فشل جزئي داخلي.	اتصل بمقدم الرعاية المنزلية الخاص بك.
الأكسجين لا يتدفق أو يتدفق محدود.	أنبوب الأكسجين ملتوي أو مسدود، مما يوقف توصيل الأكسجين.	قم بتفكيك أنابيب الأكسجين أو استبدل الأنابيب إذا لزم الأمر.
	زجاجة الترطيب غير موصولة بشكل صحيح بالجهاز.	أعد تثبيت زجاجة المرطب.
لا تتحرك العوامة في مقياس التدفق لأعلى أو لأسفل عند ضبط قرص التحكم في التدفق.	قرص التحكم في التدفق غير مفتوح.	قم بتدوير قرص التحكم في التدفق ببطء وعناية.
	يوجد خلل في قرص التحكم في التدفق.	اتصل بمقدم الرعاية المنزلية الخاص بك.
هناك ماء في الكانيولا.	كان هناك تغير في درجة الحرارة؛ أو الجهاز قريب جداً من الجدار أو الستائر أو الأثاث.	جفف غطاء جهاز الترطيب من الداخل. لا تستخدم الماء الساخن في زجاجة المرطب. لا تُفرط في تعبئة زجاجة المرطب.
	الحفاظ على جهاز توليد الأكسجين OC والكانيولا في نفس الغرفة في نفس درجة الحرارة.	إذا كنت تستخدم خرطوم تمديد مع جهاز توليد الأكسجين OC الخاص بك، تحدث إلى مزود الرعاية المنزلية الخاص بك حول تركيب مصيدة مائية لجمع الرطوبة الزائدة.

## 5 - المواصفات

### المواصفات الفنية

نموذج	OC-E100	OC-EA0
استهلاك الطاقة (W)	٦٥٠ ٧٥٠ واط ٦ أمبير (أمريكا الشمالية)	٦٥٠ ٧٥٠ واط ٦ أمبير (أمريكا الشمالية)
تيار مقنن (أمبير)	٢,٢٥	٢,٢٥
الاحتياجات الكهربائية	٢٣٠ فولت (+، %١٠، - %١٥) ٥٠ هرتز (± ١ هرتز) ٢٣٠ فولت (+، %١٠، - %١٥) ٦٠ هرتز (± ١ هرتز) ١٢٠ فولت (+، %١٠، - %١٥) ٦٠ هرتز (± ١ هرتز)	٢٣٠ فولت (+، %١٠، - %١٥) ٥٠ هرتز (± ١ هرتز) ٢٣٠ فولت (+، %١٠، - %١٥) ٦٠ هرتز (± ١ هرتز) ١٢٠ فولت (+، %١٠، - %١٥) ٦٠ هرتز (± ١ هرتز)
معدل التدفق (ل/د)	١ - ١٠	٨ - ٠,٥
النقاء	٩٦% إلى ٨٧%	٩٦% إلى ٨٧%
مخرج الضغط (ميغاباسكال)	٠,٠٠٥±٠,٠٥	٠,٠٠٥±٠,٠٥
الأبعاد	٣٨١ ملم × ٣٤٧ ملم × ٦٨٩ ملم	٣٨١ ملم × ٣٤٧ ملم × ٦٨٩ ملم
الوزن الصافي	٢٧ كجم	٢٧ كجم
مستوى الصوت	(٥٢dB(A)	(٥٢dB(A)
فئة المعدات ونوعها	الفئة IIa	الفئة IIa
مطابقة EMC	٢-١-٦٠٦٠١ IEC	٢-١-٦٠٦٠١ IEC
الميزات	القياسية: شاشة عرض LCD؛ مؤشر تركيز الأوكسجين (شريط أحمر، أخضر، أصفر على شاشة LCD)؛ إنذار درجة الحرارة؛ إنذار ارتفاع / انخفاض الضغط؛ إنذار بانخفاض تركيز الأوكسجين؛ إنذار انقطاع التيار ضبط الموقت؛ تشخيص خطأ ذكي؛ تذكير بالصيانة. إضافي: مخرج ضغط إيجابي	

### التخلص

التخلص من هذا الجهاز وفقاً للأنظمة المحلية.

AR

## الملحق A: معلومات EMC

إذا كان لديك أي أسئلة تتعلق بالإرشادات والإعلانات المذكورة أدناه، يرجى الاتصال بمقدم الرعاية المنزلية الخاص بك.

التوجيه وإعلان الشركة المصنعة - الانبعاثات الكهرومغناطيسية: هذا الجهاز معد للاستخدام في البيئة الكهرومغناطيسية المحددة أدناه. يجب على مستخدم هذا الجهاز التأكد من استخدامه في مثل هذه البيئة.

اختبار الانبعاثات	الامتثال	البيئة الكهرومغناطيسية - توجيه
انبعاثات الترددات الراديوية ١١ CISPR	المجموعة الأولى	يستخدم هذا الجهاز طاقة لترددات الراديوية فقط لوظيفته الداخلية. ولذلك، فإن انبعاثات تردداته الراديوية منخفضة للغاية ومن غير المحتمل أن تسبب أي تشويش في المعدات الإلكترونية القريبة.
انبعاثات الترددات الراديوية ١١ CISPR	الفئة B	الجهاز مناسب للاستخدام في جميع المؤسسات، بما في ذلك المؤسسات المحلية وتلك المتصلة مباشرة بالجمهور إمدادات الطاقة ذات الجهد المنخفض الشبكة.
الانبعاثات التوافقية ٢-٣-٦١٠٠٠ IEC	الفئة A	
تقلبات الجهد / وميض الانبعاثات IEC ٣-٣-٦١٠٠٠	تمثل	
انبعاثات طاقة الترددات الراديوية اللجنة الفنية الراديوية للملاحة الجوية ٢١ RTCA/DO-١٦٠ القسم	الفئة M	هذا الجهاز مناسب للاستخدام على متن الطائرات الجوية التجارية داخل مقصورة الركاب.

إعلان التوجيه والمصنّع - الحصانة الكهرومغناطيسية: هذا الجهاز معدّ للاستخدام في البيئة الكهرومغناطيسية المحددة أدناه. يجب على مستخدم هذا الجهاز التأكد من استخدامه في مثل هذه البيئة.

اختبار الحصانة	مستوى الاختبار IEC ٦٠٦٠١	مستوى الامتثال	البيئة الكهرومغناطيسية - التوجيه
التفريغ الكهروستاتيكي (ESD) IEC ٦١٠٠٠-٤-٢	± 8 كيلو فولت ± 2 كيلو فولت ، ± 4 كيلو فولت ، ± 8 كيلو فولت ، ± 15 كيلو فولت هواء	± 8 كيلو فولت ± 2 كيلو فولت ، ± 4 كيلو فولت ، ± 8 كيلو فولت ، ± 15 كيلو فولت هواء	يجب أن تكون الأرضيات من الخشب أو الخرسانة أو بلاط السيراميك. إذا كانت الأرضيات مغطاة بمواد اصطناعية، يجب أن تكون الرطوبة النسبية ٣٠٪ على الأقل.
التغير الكهربائي السريع العابر IEC ٦١٠٠٠-٤-٤	± 2 كيلو فولت لخطوط إمدادات الطاقة ± 1 كيلو فولت لخطوط المدخلات والمخرجات	± 2 كيلو فولت لمأخذ الإمدادات الرئيسي غير قابل للتطبيق	يجب أن تكون جودة إمداد الطاقة هي بيئة المنزل أو المستشفى النموذجية.
التدفق IEC ٦١٠٠٠-٥-٤	± 0.5 كيلو فولت ، ± 1 كيلو فولت وضع التفاضل ± 0.5 كيلو فولت ، ± 1 كيلو فولت ، ± 2 كيلو فولت للوضع العام	± 0.5 كيلو فولت ، ± 1 كيلو فولت وضع التفاضل غير قابل للتطبيق	يجب أن تكون جودة إمداد الطاقة هي بيئة المنزل أو المستشفى النموذجية.
انخفاضات الجهد والانقطاعات القصيرة وتغيرات الجهد على خطوط مدخل مصدر الطاقة IEC ٦١٠٠٠-٤-١١	0٪ يوتا ؛ دورة واحدة عند 0 ° UT 70٪ ؛ 25 دورة عند 0 درجة 0٪ UT ؛ 250 دورة	0٪ يوتا ؛ دورة واحدة عند 0 ° UT 70٪ ؛ 25 دورة عند 0 درجة 0٪ UT ؛ 250 دورة	يجب أن تكون جودة إمداد الطاقة هي بيئة المنزل أو المستشفى النموذجية.
تردد الطاقة (٦٠/٥٠ هرتز) المجال المغناطيسي IEC ٦١٠٠٠-٤-٨	٣٠ أمبير في المتر	٣٠ أمبير في المتر	يجب أن تكون المجالات المغناطيسية لتردد الطاقة عند مستويات مميزة لموقع نموذجي في مستشفى نموذجي أو بيئة منزلية.

ملاحظه: UT هو جهد الموصلات الرئيسية الحالية البديلة قبل تطبيق مستوى الاختبار.

التوجيه وإعلان الشركة المصنّعة - الحصانة الكهرومغناطيسية: هذا الجهاز معدّ للاستخدام في البيئة الكهرومغناطيسية المحددة أدناه. يجب على مستخدم هذا الجهاز التأكد من إمكانية استخدامه في مثل هذه البيئة.

اختبار الحصانة	مستوى الاختبار IEC ٦٠٦٠١	مستوى الامتثال	البيئة الكهرومغناطيسية - التوجيه
الترددات الراديوية التي تم إجراؤها IEC ٦٠٦٠٠-٤-٦	٣ فولت ١٥٠ كيلو هرتز - ٨٠ كيج هرتز ٦ Vrms هواة للاسلكي و ISM النطاق بين ١٥٠ كيلو هرتز و ٨٠ ميغا هرتز ١٠ فولت / م ٨٠ ميغا هرتز - ٢,٧ جيجا هرتز	٣ فولت ١٥٠ كيلو هرتز - ٨٠ كيج هرتز ٦ Vrms هواة للاسلكي و ISM النطاق بين ١٥٠ كيلو هرتز و ٨٠ ميغا هرتز ١٠ فولت / م ٨٠ ميغا هرتز - ٢,٧ جيجا هرتز	يجب عدم استخدام معدات الاتصالات المحمولة والمنتقلة ذات الترددات الراديوية على مقربة من أي جزء من الجهاز، بما في ذلك الكابلات، من مسافة الفصل الموصى بها والمحسوبة من التسوية (المعادلة) المطبقة على تردد المرسل.
الترددات الراديوية المشعة IEC ٦٠٦٠٠-٤-٣	٣ فولت ١٥٠ كيلو هرتز - ٨٠ كيج هرتز ٦ Vrms هواة للاسلكي و ISM النطاق بين ١٥٠ كيلو هرتز و ٨٠ ميغا هرتز ١٠ فولت / م ٨٠ ميغا هرتز - ٢,٧ جيجا هرتز	٣ فولت ١٥٠ كيلو هرتز - ٨٠ كيج هرتز ٦ Vrms هواة للاسلكي و ISM النطاق بين ١٥٠ كيلو هرتز و ٨٠ ميغا هرتز ١٠ فولت / م ٨٠ ميغا هرتز - ٢,٧ جيجا هرتز	مسافة الفصل الموصى بها: D = ١,٢ ١٥٠ كيلو هرتز - ٨٠ ميغا هرتز D = ٨٠ ميغا هرتز - ٨٠٠ ميغا هرتز D = ٢,٣ ٨٠٠ ميغا هرتز - ٢,٥ جيجا هرتز
			حيث P هو الحد الأقصى لتصنيف طاقة المخرج للمرسل بالواط (W) وفقاً للشركة المصنعة لجهاز الإرسال و d هي مسافة الفصل الموصى بها بالأمتار.
			قد يحدث تشويش بالقرب من المعدات المميزة بالرمز التالي: 

الملاحظة ١: عند ٨٠ ميغا هرتز و ٨٠٠ ميغا هرتز، ينطبق نطاق التردد الأعلى.

الملاحظة ٢: قد لا تنطبق هذه الإرشادات في جميع الحالات. يتأثر الانتشار الكهرومغناطيسي بالامتصاص وانعكاس المباني والأشياء والأشخاص.

A: لا يمكن التنبؤ بدقة شدة المجال لأجهزة الإرسال الثابتة مثل الهواتف الخليوية / اللاسلكية وأجهزة الراديو المتنقلة البرية وراديو الهواة وراديو AM أو FM والبث التلفزيوني من الناحية النظرية بدقة.

B: في نطاق التردد من ١٥٠ كيلو هرتز إلى ٨٠ ميغا هرتز، يجب أن تكون شدة المجال دائماً أقل من ٣٠ فولت في المتر.

AR

## مسافات الفصل الموصى بها بين معدات الاتصالات ذات الترددات الراديوية المحمولة والمتنقلة وهذا الجهاز

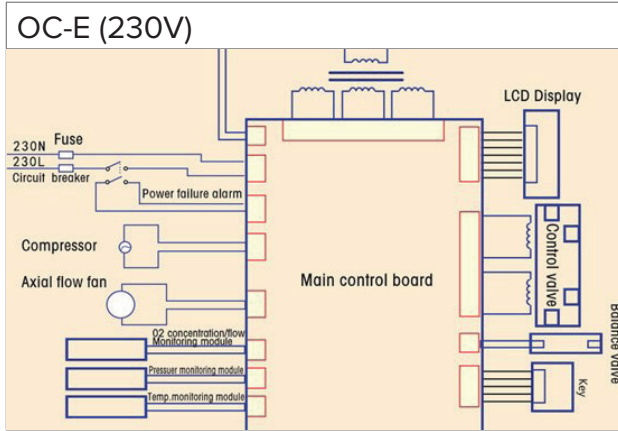
هذا الجهاز معدّ للاستخدام في البيئات الكهرومغناطيسية حيث يتم التحكم في اضطرابات الترددات الراديوية المشعة. يمكن لمستخدم هذا الجهاز المساعدة في منع التشويش الكهرومغناطيسي من خلال الحفاظ على مسافة دنيا بين معدات الاتصالات الراديوية المحمولة والمتنقلة (أجهزة الإرسال) وهذا الجهاز كما هو موضح أدناه، وفقاً لأقصى طاقة خرج لمعدات الاتصالات.

تصنيف قوة الخرج القصوى لجهاز الإرسال (واط)	مسافة الفصل وفقاً لتردد جهاز الإرسال (متر)	800 ميغا هرتز - 2.3 جيجا هرتز D=2.3 $\sqrt{P}$	80 ميغا هرتز - 800 ميغا هرتز D = 1.2 $\sqrt{P}$	150 كيلو هرتز - 80 ميغا هرتز D = 1.2 $\sqrt{P}$
0.01	0.12	0.23	0.12	0.12
0.1	0.38	0.73	0.38	0.38
1	1.2	2.3	1.2	1.2
10	3.8	7.3	3.8	3.8
100	12	23	12	12

بالنسبة للمرسلات ذات قدرة الخرج القصوى غير المذكورة أعلاه، يمكن تقدير مسافة الفصل الموصى بها (d) بالأمتار باستخدام الصيغة المطبقة على تردد جهاز الإرسال، حيث P هي الحد الأقصى لطاقة الخرج المقدر لجهاز الإرسال بالواط (W) المقدمة من الشركة المصنعة لجهاز الإرسال.

الملاحظة 1: عند 80 ميغا هرتز و800 ميغا هرتز، تنطبق مسافة الفصل لنطاق التردد الأعلى.  
الملاحظة 2: قد لا تنطبق هذه الإرشادات في جميع الحالات. يتأثر الانتشار الكهرومغناطيسي بالامتصاص والانعكاس من المباني والأشياء والناس.

## الملحق B: مخطط الدائرة الكهربائية



### ضمان محدود

نموذج	فترة الضمان
OC-EA٠	سنتان
OC-E١٠٠	سنتان

تضمن الشركة المصنعة أن النظام يجب أن يكون خالياً من عيوب التصنيع والمواد المعيبة وسيعمل وفقاً لمواصفات المنتج لمدة عامين من تاريخ البيع من قبل GCE, (GCE) s.r.o. أو الشركات التابعة لها إلى العميل/التاجر.

لا يغطي الضمان المرشحات/الفلاتر، القنية (الكانيولا) والأنابيب.

تتمتع الملحقات بضمان ضلوعها من المواد المعيبة وعيوب التصنيع لمدة 90 يوماً من وقت الشراء. إذا فشل المنتج في الأداء وفقاً لمواصفات المنتج، فإن GCE, s.r.o. ستقوم بإصلاح أو استبدال - حسب تقديرها - المادة أو الجزء المعيب. ستقوم GCE, s.r.o. بدفع رسوم الشحن المعتادة من GCE, s.r.o. إلى موقع التاجر فقط. لا يغطي هذا الضمان الضرر الناتج عن الحوادث، سوء الاستخدام، والإهمال في الاستخدام (الاستخدام المتعسف)، والتعديل، والعيوب الأخرى التي لا تتعلق بالمواد أو التصنيع.

كل من GCE, s.r.o. والشركة المصنعة تخلي كامل مسؤوليتها عن الخسارة الاقتصادية، أو خسارة الأرباح، أو النفقات العامة أو التكاليف غير المباشرة، أو الأضرار اللاحقة التي قد يُزعم أنها تنشأ عن أي بيع أو استخدام لهذا المنتج. لا تسمح بعض الولايات باستثناء أو تقييد الأضرار العرضية أو التبعية، لذلك قد لا ينطبق عليك التقييد أو الاستثناء أعلاه.

يتم تقديم هذا الضمان بدلاً من جميع الضمانات الصريحة أو الضمنية الأخرى، بما في ذلك الضمانات الضمنية الخاصة بالتسويق المخصصة لأغراض معينة. بالإضافة إلى ذلك، لا تتحمل الشركة المصنعة وGCE بأي حال من الأحوال المسؤولية عن خسارة الأرباح أو فقدان شهرة المحل أو الأضرار العرضية أو التبعية، حتى لو تم إخطار الشركة المصنعة وGCE بإمكانية حدوث ذلك. لا تسمح بعض الولايات أو المقاطعات باستثناء قيود الضمانات الضمنية أو إخلاء المسؤولية عن الأضرار العرضية والتبعية. وفقاً لذلك، قد تمنحك قوانين ولايتك أو مقاطعتك حماية إضافية.

لممارسة حقوقك بموجب هذا الضمان، اتصل بممثل GCE المحلي المعتمد.



AR



شركة سيسمد (الصين) ش.م.م.  
العنوان:

11-2-3, No.17 WenSu Street, HunNan  
New District, ShenYang, China

لزيارة موقع MQ على الإنترنت:

<http://www.sysmed.cn/>

المستورد في الاتحاد الأوروبي:

GCE, s.r.o.  
Zizkova 381,  
583 01, Chotebor  
Czech Republic

الإنترنت:

[www.gcegroup.com](http://www.gcegroup.com)

## ΠΕΡΙΕΧΟΜΕΝΟ

Σύμβολα .....	170
Ειδικές σημειώσεις .....	171
Πριν χρησιμοποιήσετε αυτόν τον συμπυκνωτή οξυγόνου .....	171
1. Εισαγωγή .....	171
2. Χρησιμοποιώντας τον συμπυκνωτή οξυγόνου τύπου OC .....	175
3. Καθαρισμός, συντήρηση και σέρβις .....	177
4. LCD, συναγερμοί και αντιμετώπιση προβλημάτων .....	177
5. Specifications .....	179
Παράρτημα Α: Ηλεκτρομαγνητική συμβατότητα .....	180
Παράρτημα Β: Διάγραμμα σύνδεσης .....	184
Περιορισμένη εγγύηση .....	184

## ΣΥΜΒΟΛΑ

	Βλ. οδηγίες χρήσης		Ακολουθήστε τις οδηγίες χρήσης
	Τύπος ανταλλακτικού εξαρτήματος BF		Περιορισμός θερμοκρασίας
	Ενεργοποίηση		Απενεργοποίηση
	Γενική προειδοποίηση Σήμα		Εύθραστο, να το χειριστείτε προσεκτικά
	Προειδοποίηση, ρεύμα		Τροφοδοτικό ισχύος EP
	Όριο στοίβαξης		Κατασκευαστής
	Κρατήστε το μακριά από ανοιχτές φλόγες		Κρατήστε το στεγνό
	Μην καπνίζετε		Αυτή είναι η πάνω πλευρά
<b>IP21</b>	Προστατεύεται από το νερό που στάζει		Σύμβολο κατηγορίας II (διπλή μόνωση)
	Περιορισμός της ατμοσφαιρικής πίεσης		Κατάλληλο για κατ'οίκον χρήση
	Μην αποσυναρμολογείτε		Εξουσιοδοτημένος αντιπρόσωπος σε της Ευρωπαϊκής Κοινότητας
	Μην χρησιμοποιείτε λάδι ή γράσο		

## ΕΙΔΙΚΕΣ ΣΗΜΕΙΩΣΕΙΣ

- Πριν χρησιμοποιήσετε αυτό το προϊόν, διαβάστε προσεκτικά αυτό το εγχειρίδιο και φυλάξτε το για μελλοντική χρήση.
- Εάν χρειάζεστε βοήθεια με αυτό το εγχειρίδιο, επικοινωνήστε με τον πάροχο κατ' οίκον φροντίδας.
- Χρησιμοποιήστε τις ρυθμίσεις ροής και τους χρόνους χρήσης σύμφωνα με τις συμβουλές του γιατρού σας.
- Αυτή η συσκευή δεν πρέπει να χρησιμοποιείται ως συσκευή υποστήριξης ζωής και παρέχει μόνο συμπληρωματικό οξυγόνο.
- Τα παιδιά και οι ασθενείς με ορισμένες ειδικές ανάγκες ενδέχεται να μην είναι σε θέση να κατανοήσουν ή να επικοινωνήσουν σε περίπτωση των συναγερμών του προϊόντος και, ως εκ τούτου, πρέπει να επιβλέπονται κατά τη χρήση αυτής της συσκευής.
- Συνιστάται στους ασθενείς να έχουν εφεδρική πηγή οξυγόνου σε περίπτωση βλάβης ή διακοπής ρεύματος.
- Εάν παρουσιαστεί ανεπιθύμητη αντίδραση κατά τη χρήση αυτής της συσκευής, επικοινωνήστε αμέσως με έναν γιατρό.
- Εάν παρουσιαστεί ανεπιθύμητη αντίδραση κατά τη χρήση αυτής της συσκευής, επικοινωνήστε αμέσως με έναν γιατρό.

## ΠΡΙΝ ΧΡΗΣΙΜΟΠΟΙΗΣΕΤΕ ΑΥΤΟΝ ΤΟΝ ΣΥΜΠΥΚΝΩΤΗ ΟΞΥΓΟΝΟΥ

- ⚠ **ΠΡΟΕΙΔΟΠΟΙΗΣΗ:** Σε υψηλές συγκεντρώσεις, το οξυγόνο επιταχύνει έντονα την καύση. Κατά τη διάρκεια της οξυγονοθεραπείας, οι ασθενείς πρέπει να λαμβάνουν όλες τις προφυλάξεις για να μειώσουν τον κίνδυνο πυρκαγιάς.
- ⚠ **ΠΡΟΕΙΔΟΠΟΙΗΣΗ:** Αυτός ο συμπυκνωτής οξυγόνου και όλα τα εξαρτήματά του - συμπεριλαμβανομένων των σωληνίσκων, των συνδέσεων και των καλωδίων τροφοδοσίας - πρέπει να φυλάσσονται μακριά από πηγές θερμότητας, ανοιχτές φλόγες, σπινθήρες και στατικό ηλεκτρισμό.
- ⚠ **ΠΡΟΕΙΔΟΠΟΙΗΣΗ:** Μην καπνίζετε και μην επιτρέπετε σε άλλους να καπνίζουν κατά τη διάρκεια της οξυγονοθεραπείας. Μην καπνίζετε και μην αφήνετε άλλους να καπνίζουν ακόμη και στο δωμάτιο όπου βρίσκονται ο συμπυκνωτής οξυγόνου και τα αξεσουάρ του.
- ⚠ **ΠΡΟΕΙΔΟΠΟΙΗΣΗ:** Τα λάδια και τα λίπη είναι πολύ επιρρεπή σε αυθόρμητη καύση όταν εκτίθενται σε οξυγόνο υπό πίεση. Για να αποφύγετε τον κίνδυνο πυρκαγιάς και τραυματισμού, μην χρησιμοποιείτε λάδι ή γράσο πάνω ή γύρω από τον συμπυκνωτή οξυγόνου.
- ⚠ **ΠΡΟΕΙΔΟΠΟΙΗΣΗ:** Αυτή η συσκευή δεν είναι κατάλληλη για χρήση παρουσία εύφλεκτου αναισθητικού μείγματος με αέρα, οξυγόνο ή οξειδίο του αζώτου.

EL

## 1. ΕΙΣΑΓΩΓΗ

Ο γιατρός σας έχει διαπιστώσει ότι το συμπληρωματικό οξυγόνο είναι ωφέλιμο για εσάς και έχει συνταγογραφήσει ένα κιτ συμπυκνωτή οξυγόνου με συγκεκριμένες ρυθμίσεις ροής οξυγόνου και χρόνου παροχής οξυγόνου για τις ανάγκες σας. Μην αλλάζετε τις ρυθμίσεις ροής ή τον χρόνο παροχής οξυγόνου χωρίς τη συμβουλή του γιατρού σας.

**Διαβάστε και κατανοήστε ολόκληρο το εγχειρίδιο πριν χρησιμοποιήσετε αυτή την συσκευή.**

### ΠΡΟΒΛΕΠΟΜΕΝΗ ΧΡΗΣΗ

Ο συμπυκνωτής οξυγόνου τύπου OC έχει σχεδιαστεί για να παρέχει συμπληρωματικό οξυγόνο σε άτομα που χρειάζονται οξυγονοθεραπεία. Αυτή η συσκευή δεν προορίζεται για υποστήριξη ή διατήρηση ζωτικών λειτουργιών.

### ΧΑΡΑΚΤΗΡΙΣΜΟΣ ΣΥΜΠΥΚΝΩΤΗ ΟΞΥΓΟΝΟΥ M50

Ο συμπυκνωτής οξυγόνου τύπου OC παρέχει οξυγόνο υψηλής συγκέντρωσης σε ασθενείς που χρειάζονται οξυγονοθεραπεία. Η συσκευή συγκεντρώνει το οξυγόνο για ιατρική χρήση από τον αέρα μέσω μιας διαδικασίας γνωστής ως προσρόφηση ταλάντευσης πίεσης. Ο πάροχος κατ' οίκον φροντίδας θα σας δείξει πώς να χειρίζεστε την συσκευή OC και θα είναι διαθέσιμος να απαντήσει σε τυχόν ερωτήσεις.

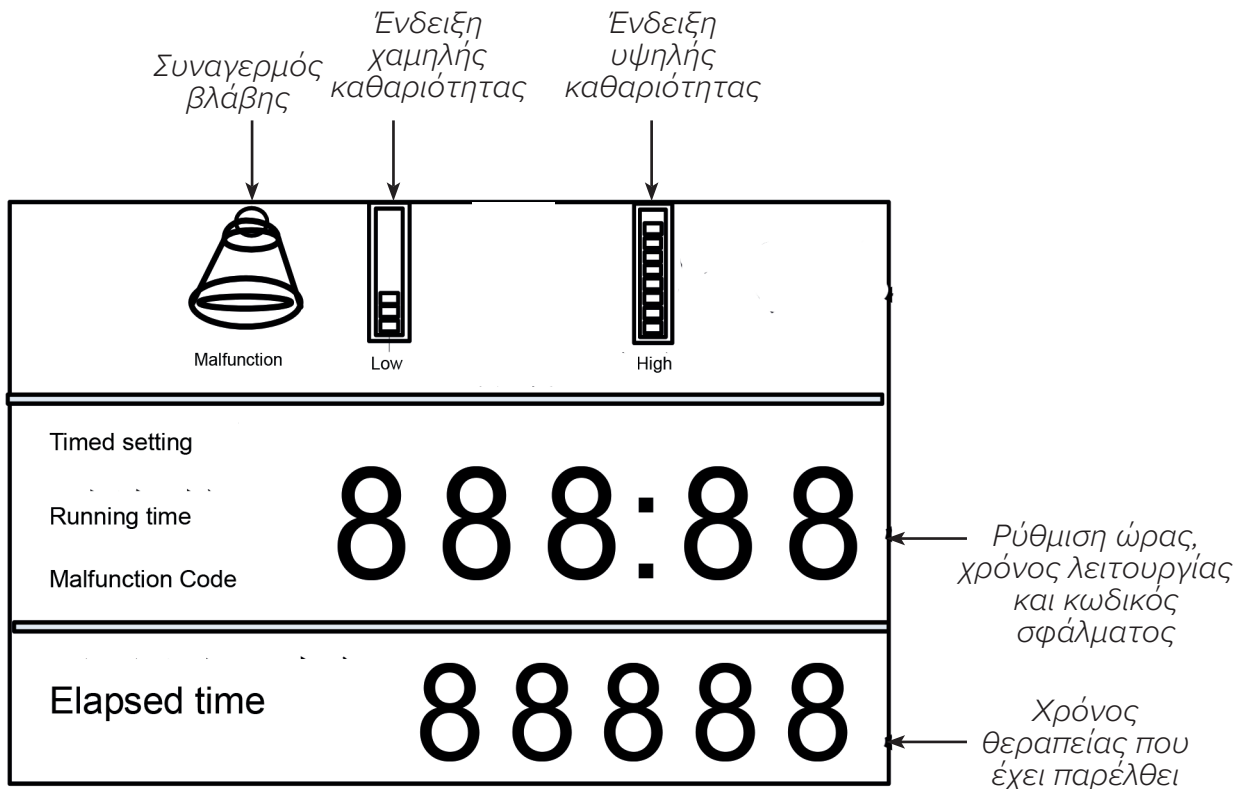
## ΕΞΑΡΤΗΜΑΤΑ ΣΥΓΚΕΝΤΡΩΤΗ ΟΞΥΓΟΝΟΥ M50



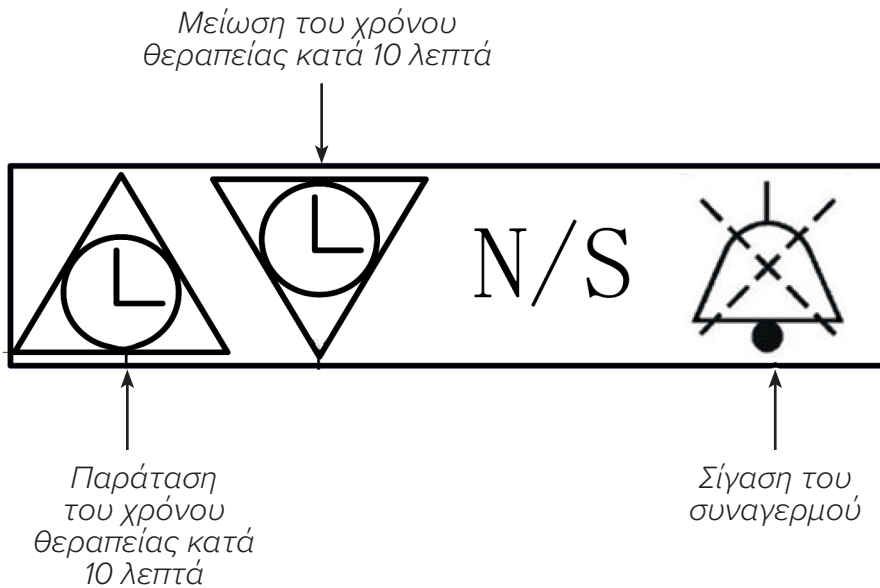
EL



## ΕΙΚ. 1: ΟΘΟΝΗ LCD



## ΕΙΚ. 2: ΠΛΗΚΤΡΟΛΟΓΙΟ



EL

## ΑΞΕΣΟΥΑΡ ΚΑΙ ΑΝΤΑΛΛΑΚΤΙΚΑ

Χρησιμοποιείτε μόνο εγκεκριμένα ανταλλακτικά.

Η χρήση μη συμβατών εξαρτημάτων ή αξεσουάρ μπορεί να οδηγήσει σε μειωμένη απόδοση της συσκευής. Εάν έχετε οποιεσδήποτε ερωτήσεις σχετικά με τη χρήση αξεσουάρ ή ανταλλακτικών, επικοινωνήστε με τον πάροχο κατ' οίκον φροντίδας.

## ΠΡΟΕΙΔΟΠΟΙΗΣΗ ΚΑΙ ΕΙΔΟΠΟΙΗΣΗ

*Μια προειδοποίηση ενημερώνει για τον κίνδυνο τραυματισμού του χειριστή ή του ασθενή.*

- ⚠ **ΠΡΟΕΙΔΟΠΟΙΗΣΗ:** Για να λειτουργεί σωστά ο συγκεντρωτής σας, ο αέρας πρέπει να ρέει ελεύθερα γύρω από τη συσκευή. Οι οπές εξαερισμού βρίσκονται κάτω στο πίσω μέρος της συσκευής και στο πλαϊνό φίλτρο αέρα. Διατηρείτε τη συσκευή σε απόσταση τουλάχιστον 30 εκ από τοίχους, έπιπλα και ειδικά κουρτίνες, γεγονός που μπορεί να περιορίσει τη ροή αέρα στη συσκευή. Μην τοποθετείτε τον συμπυκνωτή σε μικρό κλειστό χώρο (όπως μια ντουλάπα).
- ⚠ **ΠΡΟΕΙΔΟΠΟΙΗΣΗ:** Μην αφαιρείτε τα καλύμματα αυτής της συσκευής. Το σέρβις πρέπει να εκτελείται από πάροχο κατ' οίκον φροντίδας εξουσιοδοτημένο και εκπαιδευμένο από την GCE.
- ⚠ **ΠΡΟΕΙΔΟΠΟΙΗΣΗ:** Σε περίπτωση συναγερμού συσκευής ή εάν αισθανθείτε κάποια ενόχληση, επικοινωνήστε αμέσως με τον πάροχο κατ' οίκον φροντίδας ή/και τον επαγγελματία του τομέα της υγειονομικής περίθαλψης.
- ⚠ **ΠΡΟΕΙΔΟΠΟΙΗΣΗ:** Το οξυγόνο που παράγεται από αυτόν τον συμπυκνωτή είναι συμπληρωματικό και δεν πρέπει να χρησιμοποιείται για την υποστήριξη ή τη διατήρηση των ζωτικών λειτουργιών. Υπό ορισμένες συνθήκες, η οξυγονοθεραπεία ενδέχεται να είναι επικίνδυνη· οποιοσδήποτε χρήστης θα πρέπει να συμβουλευτεί έναν γιατρό πριν από τη χρήση αυτής της συσκευής.
- ⚠ **ΠΡΟΕΙΔΟΠΟΙΗΣΗ:** Είναι απαραίτητο κάθε ασθενής του οποίου η ασφάλεια εξαρτάται από το οξυγόνο που παρέχεται από αυτή τη συσκευή να έχει εφεδρική πηγή οξυγόνου.
- ⚠ **ΠΡΟΕΙΔΟΠΟΙΗΣΗ:** Μην χρησιμοποιείτε τον συμπυκνωτή οξυγόνου εάν το φις ή το καλώδιο τροφοδοσίας έχουν υποστεί ζημιά. Μην χρησιμοποιείτε καλώδια επέκτασης ή ηλεκτρικούς προσαρμογείς.
- ⚠ **ΠΡΟΕΙΔΟΠΟΙΗΣΗ:** Μην επιχειρήσετε να καθαρίσετε τον συμπυκνωτή ενώ είναι συνδεδεμένος σε ηλεκτρική πρίζα.
- ⚠ **ΠΡΟΕΙΔΟΠΟΙΗΣΗ:** Μην συνδέετε τον συμπυκνωτή παράλληλα ή σε σειρά με άλλους συμπυκνωτές οξυγόνου ή άλλο εξοπλισμό οξυγονοθεραπείας.
- ⚠ **ΠΡΟΕΙΔΟΠΟΙΗΣΗ:** Η λειτουργία της συσκευής εκτός του καθορισμένου εύρους τάσης, ροής, θερμοκρασίας, περιβαλλοντικών συνθηκών, υγρασίας ή/και υψομέτρου μπορεί να οδηγήσει σε χαμηλότερες τιμές συγκέντρωσης οξυγόνου.
- ⚠ **ΠΡΟΕΙΔΟΠΟΙΗΣΗ:** Ο πάροχος κατ' οίκον φροντίδας είναι υπεύθυνος για την εκτέλεση της κατάλληλης συντήρησης σε διαστήματα που συνιστώνται από τον κατασκευαστή του εξοπλισμού.

EL

## ΕΙΔΟΠΟΙΗΣΗ

*Μια ειδοποίηση ενημερώνει για τον κίνδυνο ζημιάς στη συσκευή.*

- Μην τοποθετείτε υγρά πάνω ή κοντά στη συσκευή.
- Εάν χυθεί υγρό στη συσκευή, απενεργοποιήστε την τροφοδοσία και αποσυνδέστε το καλώδιο τροφοδοσίας από την πρίζα πριν επιχειρήσετε να καθαρίσετε το χυμένο υγρό. Εάν η συσκευή δεν λειτουργεί σωστά, επικοινωνήστε με τον πάροχο κατ' οίκον φροντίδας.

## ΚΙΝΔΥΝΟΣ

*Για να μειώσετε τον κίνδυνο εγκαυμάτων, ηλεκτροπληξίας, πυρκαγιάς ή τραυματισμού.*





- Μην αποσυναρμολογείτε τη συσκευή. Δεν περιέχει εξαρτήματα που μπορούν να επισκευαστούν από το χρήστη. Οποιοδήποτε σέρβις εκτελείται από εξουσιοδοτημένο προσωπικό του σέρβις.
- Μην χρησιμοποιείτε τη συσκευή ενώ κάνετε μπάνιο. Εάν ο γιατρός σας έχει συμβουλευτεί συνεχή χρήση, ο συμπυκνωτής πρέπει να τοποθετηθεί σε άλλο δωμάτιο σε απόσταση τουλάχιστον 3 μέτρων από την μπανιέρα.
- Μην αγγίζετε τον συμπυκνωτή όταν είστε βρεγμένοι. Μην τοποθετείτε και μην αποθηκεύετε τη συσκευή σε σημεία όπου τα υγρά μπορούν να εισέλθουν στον συμπυκνωτή.

- Εάν το προϊόν έχει πέσει στο νερό, μην το τραβήξετε έξω. Αποσυνδέστε αμέσως την τροφοδοσία του και επικοινωνήστε με τον πωλητή.

## ΠΑΡΕΜΒΟΛΕΣ ΥΨΗΛΗΣ ΣΥΧΝΟΤΗΤΑΣ

Αυτή η συσκευή έχει ελεγχθεί και βρέθηκε ότι πληροί τις απαιτήσεις ηλεκτρομαγνητικής συμβατότητας που ορίζονται στο IEC/EN 60601-1-2. Αυτά τα όρια έχουν σχεδιαστεί για να παρέχουν εύλογη προστασία από ηλεκτρομαγνητικές παρεμβολές σε μια τυπική ιατρική εγκατάσταση.

## ΜΕΤΑΦΟΡΑ, ΑΠΟΘΗΚΕΥΣΗ ΚΑΙ ΣΥΝΘΗΚΕΣ ΛΕΙΤΟΥΡΓΙΑΣ

	ΛΕΙΤΟΥΡΓΙΑ		ΜΕΤΑΦΟΡΑ ΚΑΙ ΑΠΟΘΗΚΕΥΣΗ	
ΘΕΡΜΟΚΡΑΣΙΑ		10°C έως 37°C (50°F έως 98°F)		-30°C έως 70°C (-22°F έως
ΣΧΕΤΙΚΗ ΥΓΡΑΣΙΑ		20 % έως 65 %, χωρίς		15 % έως 95 %, χωρίς
ΥΨΟΜΕΤΡΟ	0 έως 1828 μέτρα		-	
ΑΤΜΟΣΦΑΙΡΙΚΗ ΠΙΕΣΗ	80 kPa - 101 kPa		50 kPa - 106 kPa	
ΠΕΡΙΒΑΛΛΟΝΤΟΣ	Στεγνό, καλά αεριζόμενο, χωρίς σκόνη και βρωμιά. Χωρίς ηλεκτρομαγνητική παρεμβολή.		Πάντα σε όρθια, ίσια θέση.	

## 2. ΧΡΗΣΗ ΣΥΜΠΥΚΤΩΤΗ ΟΞΥΓΟΝΟΥ

**⚠ ΠΡΟΕΙΔΟΠΟΙΗΣΗ:** Μη χρησιμοποιείτε καλώδια επέκτασης ούτε ηλεκτρικούς προσαρμογείς.

1. Επιλέξτε μια θέση για τον συγκεντρωτή σας όπου μπορεί να αντλεί ελεύθερα αέρα. Βεβαιωθείτε ότι η συσκευή απέχει τουλάχιστον 30 εκ από τοίχους, έπιπλα, κουρτίνες ή άλλα αντικείμενα που μπορεί να περιορίσουν τη ροή αέρα στη συσκευή.
2. Εγκαταστήστε το φίλτρο συγκεντρωτή δύο σταδίων:
  - a. Αφαιρέστε το κάλυμμα του φίλτρου.
  - b. Τοποθετήστε το φίλτρο εισόδου και γυρίστε το δεξιόστροφα για να συνδεθεί.
  - c. Επανατοποθετήστε το κάλυμμα του φίλτρου.
3. Ρυθμίστε τη φιάλη του υγραντήρα:
  - a. Πατήστε το κουμπί σύνδεσης του υγραντήρα για να αφαιρέσετε το μπουκάλι του υγραντήρα.
  - b. Αφαιρέστε το καπάκι στρέφοντας τη φιάλη του υγραντήρα δεξιόστροφα.
  - c. Γεμίστε το μπουκάλι του υγραντήρα μεταξύ των ενδείξεων ελάχιστου και μέγιστου με απεσταγμένο ή κρύο προ βρασμένο νερό.
  - d. Επανατοποθετήστε το καπάκι του υγραντήρα και σφίξτε το.
  - e. Τοποθετήστε τη φιάλη του υγραντήρα στον συνδετήρα του υγραντήρα και συνδέστε τη στον συμπυκνωτή οξυγόνου.



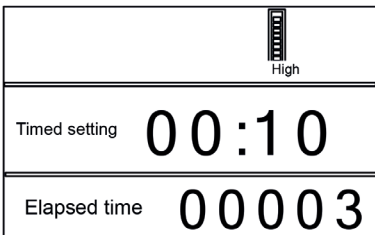
**ΣΗΜΕΙΩΣΗ:** Αλλάζετε το νερό στο μπουκάλι του υγραντήρα κάθε μέρα.

4. Αφού διαβάσετε και κατανοήσετε τα περιεχόμενα αυτού του εγχειριδίου, συνδέστε το καλώδιο τροφοδοσίας σε μια γειωμένη πρίζα και γυρίστε το διακόπτη λειτουργίας στη θέση On [I].
5. Βεβαιωθείτε ότι το μπουκάλι του υγραντήρα είναι ασφαλισμένο:
  - a. Μπλοκάρτε απαλά την έξοδο οξυγόνου στη φιάλη του υγραντήρα με το δάχτυλό σας για 20 δευτερόλεπτα.
  - b. Μόλις ο πλωτήρας του μετρητή ροής πέσει στο κάτω μέρος του μετρητή, αφαιρέστε το δάχτυλό σας.
  - c. Εάν το μπουκάλι κάνει ένα σφύριγμα, αυτό σημαίνει ότι ο υγραντήρας είναι σωστά συνδεδεμένος στη συσκευή σας.

EL

- d. Εάν δεν ακούτε αυτόν τον ήχο, αφαιρέστε το μπουκάλι του υγραντήρα, ξεβιδώστε το καπάκι, βιδώστε το ξανά σφιχτά και επαναλάβετε την παραπάνω δοκιμή.
  - e. Εάν εξακολουθείτε να μην ακούγεται σφύριγμα αφού ακολουθήσετε αυτά τα βήματα, επικοινωνήστε με τον πάροχο κατ' οίκον φροντίδας.
6. Ρυθμίστε τη ροή οξυγόνου έτσι ώστε το σημάδι του πλωτήρα να είναι κεντραρισμένο στη γραμμή ροής που έχει συνταγογραφήσει ο γιατρός:
    - a. Γυρίστε το ρυθμιστή ροής δεξιόστροφα για να αυξήσετε τη ροή εξόδου.
    - b. Περιστρέφοντας το ρυθμιστή ροής αριστερόστροφα μειώνεται η ροή εξόδου.
  7. Συνδέστε τη σωλήνωση οξυγόνου στην έξοδο οξυγόνου και ανοίξτε τον σωληνίσκο σύμφωνα με τις οδηγίες του παρόχου φροντίδας στο σπίτι. Εάν χρησιμοποιείτε προέκταση, συνδέστε την στην έξοδο οξυγόνου και στο σωλήνα οξυγόνου.
  8. Όταν ο συμπυκνωτής οξυγόνου δεν χρησιμοποιείται, απενεργοποιήστε την τροφοδοσία στρέφοντας το διακόπτη λειτουργίας στη θέση Off [O].

## ΤΡΟΠΟΙ ΛΕΙΤΟΥΡΓΙΑΣ ΚΑΙ ΟΘΟΝΗ LCD

ΛΕΙΤΟΥΡΓΙΑ	ΟΔΗΓΙΕΣ	ΟΘΟΝΗ LCD
Εκκίνηση μέσα σε 5 λεπτά	Κατά τα πρώτα πέντε λεπτά λειτουργίας, η ένδειξη καθαρότητας οξυγόνου, ώρας, λεπτών και ο διαχωριστής αναβοσβήνουν ταυτόχρονα.	 <p>Το μοντέλο OC-S δεν διαθέτει ένδειξη οξυγόνου Το μοντέλο</p>
Συνεχής λειτουργία	Η οθόνη LCD δείχνει τον χρόνο που πέρασε και τον τρέχοντα χρόνο λειτουργίας.	
Ρύθμιση ώρας	<p>Ρυθμίστε τη διάρκεια του χρόνου της θεραπείας χρησιμοποιώντας τα πλήκτρα πάνω και κάτω στο πληκτρολόγιο για να αυξήσετε ή να μειώσετε τη διάρκεια της θεραπείας ανά 10 λεπτά.</p> <p>20 δευτερόλεπτα μετά τη ρύθμιση του χρόνου θεραπείας, θα ξεκινήσει η αυτόματη αντίστροφη μέτρηση για το τέλος της θεραπείας. Μόλις τελειώσει η αντίστροφη μέτρηση, η ροή οξυγόνου σταματά.</p>	



### 3. ΚΑΘΑΡΙΣΜΟΣ, ΣΥΝΤΗΡΗΣΗ ΚΑΙ ΣΕΡΒΙΣ

Γυρίζετε πάντα τον κεντρικό διακόπτη λειτουργίας στη θέση Off [O] και αποσυνδέετε τον συμπυκνωτή οξυγόνου της σειράς OC από την τροφοδοσία πριν τον καθαρισμό.

Η εξωτερική επιφάνεια του συμπυκνωτή οξυγόνου πρέπει να καθαρίζεται μία φορά την εβδομάδα με ένα υγρό πανί και ένα απαλό οικιακό καθαριστικό. Να στεγνώνετε πάντα την εξωτερική επιφάνεια μετά τον καθαρισμό.

Ο καθαρισμός και η αντικατάσταση του σωληνίσκου και του υγραντήρα σας πρέπει να γίνεται σύμφωνα με τις οδηγίες του αντίστοιχου κατασκευαστή ή του οικιακού παρόχου οξυγόνου.

Πρέπει να καθαρίζετε το φίλτρο αέρα στον συμπυκνωτή οξυγόνου της σειράς OC τουλάχιστον μία φορά την εβδομάδα.

1. Ανοίξτε το κάλυμμα του φίλτρου αέρα στο πλαϊνό μέρος του συμπυκνωτή οξυγόνου.
2. Αφαιρέστε το φίλτρο αέρα από τη συσκευή.
3. Ξεπλύνετε και αφήστε να στεγνώσει φυσικά.
4. Μετά που θα στεγνώσει, επανατοποθετήστε το φίλτρο αέρα.

#### Συντήρηση και σέρβις

Η συσκευή δεν διαθέτει εξαρτήματα που μπορούν να επισκευαστούν από το χρήστη και πρέπει να επισκευαστεί μόνο από εξουσιοδοτημένο άτομο.

### 4. ΣΥΝΑΓΕΡΜΟΙ ΚΑΙ ΑΝΤΙΜΕΤΩΠΙΣΗ ΠΡΟΒΛΗΜΑΤΩΝ

Ο παρακάτω οδηγός αναφέρει συνηθισμένους συναγερμούς και προβλήματα, γιατί εμφανίζονται και τι μπορείτε να κάνετε για να τα επιλύσετε. Εάν δεν μπορείτε να λύσετε το πρόβλημα ή εάν παρουσιαστεί ένα πρόβλημα που δεν αναφέρεται παρακάτω, επικοινωνήστε με τον πάροχο κατ' οίκον φροντίδας.

#### ΣΥΝΑΓΕΡΜΟΙ

ΣΥΝΑΓΕΡΜΟΣ	ΓΙΑΤΙ ΕΜΦΑΝΙΣΤΗΚΕ	ΤΙ ΝΑ ΚΑΝΩ
Στην οθόνη εμφανίζεται ο κωδικός σφάλματος H:07.	Η πίεση της συσκευής είναι υψηλότερη από την καθορισμένη.	Επικοινωνήστε με τον πάροχο κατ' οίκον φροντίδας.
Στην οθόνη εμφανίζεται ο κωδικός σφάλματος H:06.	Η πίεση της συσκευής είναι χαμηλότερη από την καθορισμένη.	Επικοινωνήστε με τον πάροχο κατ' οίκον φροντίδας.
Στην οθόνη εμφανίζεται ο κωδικός σφάλματος H:05.	Η συσκευή έχει υπερθερμανθεί.	Επικοινωνήστε με τον πάροχο κατ' οίκον φροντίδας.
Στην οθόνη εμφανίζεται ο κωδικός σφάλματος E:01.	Πολύ χαμηλή ροή εξόδου.	Επικοινωνήστε με τον πάροχο κατ' οίκον φροντίδας.
Στην οθόνη εμφανίζεται ο κωδικός σφάλματος E:02.	Αστοχία θερμίστορ.	Επικοινωνήστε με τον πάροχο κατ' οίκον φροντίδας.
Στην οθόνη εμφανίζεται ο κωδικός σφάλματος E:03.	Βλάβη κυκλώματος αισθητήρα OSD.	Επικοινωνήστε με τον πάροχο κατ' οίκον φροντίδας.
Συναγερμός διακοπής ρεύματος.	Η συσκευή έχει εντοπίσει διακοπή ρεύματος ή βλάβη.	Συνδεθείτε σε μια εφεδρική πηγή οξυγόνου και επικοινωνήστε με τον πάροχο κατ' οίκον φροντίδας.

## ΑΝΤΙΜΕΤΩΠΙΣΗ ΠΡΟΒΛΗΜΑΤΩΝ

Ο παρακάτω οδηγός αναφέρει συνηθισμένα προβλήματα, γιατί εμφανίζονται και τι μπορείτε να κάνετε για να τα επιλύσετε. Εάν δεν μπορείτε να λύσετε το πρόβλημα ή εάν παρουσιαστεί ένα πρόβλημα που δεν αναφέρεται παρακάτω, επικοινωνήστε με τον πάροχο κατ' οίκον φροντίδας.

ΠΡΟΒΛΗΜΑ	ΓΙΑΤΙ ΕΜΦΑΝΙΣΤΗΚΕ	ΤΙ ΝΑ ΚΑΝΩ
Η συσκευή δεν λειτουργεί όταν είναι ενεργοποιημένη, αλλά η οθόνη LCD λειτουργεί.	Βλάβη στο εσωτερικό εξάρτημα.	Επικοινωνήστε με τον πάροχο κατ' οίκον φροντίδας.
Η συσκευή δεν λειτουργεί όταν είναι ενεργοποιημένη και η οθόνη LCD επίσης δεν λειτουργεί ή αναβοσβήνει.	Το καλώδιο τροφοδοσίας έχει υποστεί ζημιά	Ελέγξτε το καλώδιο τροφοδοσίας για βλάβη.
	Το βύσμα του καλωδίου τροφοδοσίας δεν έχει τοποθετηθεί σωστά στην πρίζα.	Βεβαιωθείτε ότι η συσκευή είναι σωστά συνδεδεμένη στην πρίζα.
	Ο συμπυκνωτής οξυγόνου δεν λαμβάνει ρεύμα από ηλεκτρική πρίζα.	Ελέγξτε την ασφάλεια ή το κύκλωμα της πρίζας στο σπίτι σας.
	Βλάβη στο εσωτερικό εξάρτημα.	Επικοινωνήστε με τον πάροχο κατ' οίκον φροντίδας.
Το οξυγόνο δεν ρέει ή η ροή του είναι περιορισμένη.	Ο σωλήνας οξυγόνου είναι τσακισμένος ή φραγμένος, εμποδίζοντας την παροχή οξυγόνου.	Ισιώστε ή αντικαταστήστε τη σωλήνωση όπως χρειάζεται.
	Το μπουκάλι του υγρατήρα δεν είναι σωστά συνδεδεμένο στη συσκευή.	Τοποθετήστε ξανά τη φιάλη του υγρατήρα.
Ο πλωτήρας στο ροόμετρο δεν κινείται προς τα πάνω ή προς τα κάτω κατά τη ρύθμιση του ρυθμιστή ροής.	Ο ρυθμιστής ροής δεν είναι ανοιχτός.	Γυρίστε το ρυθμιστή ροής αργά και προσεκτικά.
	Ο ρυθμιστής ροής είναι ελαττωματικός.	Επικοινωνήστε με τον πάροχο κατ' οίκον φροντίδας.
Υπάρχει νερό στον σωληνίσκο.	Η θερμοκρασία έχει αλλάξει	Στεγνώστε το εσωτερικό του καπακιού του υγρατήρα.
	Ή	Μην χρησιμοποιείτε ζεστό νερό στο μπουκάλι του υγρατήρα.
	Η συσκευή βρίσκεται πολύ κοντά στον τοίχο, τις κουρτίνες ή τα	Μην γεμίζετε υπερβολικά το μπουκάλι του υγρατήρα.
		Διατηρήστε τον συμπυκνωτή οξυγόνου και τον σωληνίσκο στο ίδιο δωμάτιο στην ίδια θερμοκρασία. Εάν χρησιμοποιείτε ένα σωλήνα επέκτασης με τον συμπυκνωτή οξυγόνου σας, συμβουλευτείτε τον πάροχο κατ' οίκον φροντίδας σχετικά με την εγκατάσταση ενός διαχωριστή νερού για τη δέσμευση της περίσσιας υγρασίας.

## 5. ΠΡΟΔΙΑΓΡΑΦΕΣ

### Τεχνικές προδιαγραφές

Μοντέλο	OC-E80	OC-E100
Ισχύ (W)	650 750W 6A (Βόρεια Αμερική)	650 750W 6A (Βόρεια Αμερική)
Ονομαστικό ρεύμα (A)	2.25	2.25
Ηλεκτρολογικές απαιτήσεις	230V (+10%, - 15%) 50Hz (±1Hz) 230V (+10%, - 15%) 60Hz (±1Hz) 120V (+10%, - 15%) 60Hz (±1Hz)	230V (+10%, - 15%) 50Hz (±1Hz) 230V (+10%, - 15%) 60Hz (±1Hz) 120V (+10%, - 15%) 60Hz (±1Hz)
Ροή (λ/λεπτό)	0,5 έως 8	1 έως 10
Καθαρότητα	87 – 96%	87 – 96%
Πίεση εξόδου (MPa)	0.05±0.005	0.05±0.005
Διαστάσεις	381 mm x 347 mm x 689 mm	381 mm x 347 mm x 689 mm
Καθαρό βάρος	27 kg	27 kg
Επίπεδο θορύβου	52dB(A)	52dB(A)
Κατηγορία και τύπος συσκευής	Κατηγορία IIa	Κατηγορία IIa
Συμμόρφωση EMC	IEC 60601-1-2	IEC 60601-1-2
Εξαρτήματα	Τυποποιημένα: οθόνη LCD, ένδειξη συγκέντρωσης οξυγόνου (κόκκινη, πράσινη, κίτρινη ένδειξη στην οθόνη), συναγερμός θερμοκρασίας, συναγερμός υψηλής / χαμηλής πίεσης, συναγερμός χαμηλού οξυγόνου, συναγερμός διακοπής τροφοδοσίας, ρύθμιση ώρας, έξυπνη διάγνωση βλαβών, υπενθύμιση συντήρησης.	

### Διάθεση

Απορρίψτε αυτή τη συσκευή σύμφωνα με τους τοπικούς κανονισμούς.

EL

## ΠΑΡΑΡΤΗΜΑ Α: ΗΛΕΚΤΡΟΜΑΓΝΗΤΙΚΗ ΣΥΜΒΑΤΟΤΗΤΑ

Εάν έχετε οποιεσδήποτε ερωτήσεις σχετικά με τις παρακάτω οδηγίες και δηλώσεις, επικοινωνήστε με τον πάροχο κατ' οίκον φροντίδας.

**Οδηγίες και δήλωση κατασκευαστή - Ηλεκτρομαγνητικές εκπομπές:** Αυτή η συσκευή προορίζεται για χρήση στο ηλεκτρομαγνητικό περιβάλλον που καθορίζεται παρακάτω. Ο χρήστης αυτής της συσκευής θα πρέπει να διασφαλίζει ότι χρησιμοποιείται σε τέτοιο περιβάλλον.

ΔΟΚΙΜΗ ΕΚΠΟΜΠΗΣ	ΣΥΜΜΟΡΦΩΣΗ	ΟΔΗΓΙΕΣ ΓΙΑ ΤΟ ΗΛΕΚΤΡΟΜΑΓΝΗΤΙΚΟ ΠΕΡΙΒΑΛΛΟΝ
Εκπομπές ραδιοσυχνοτήτων CISPR 11	Ομάδα 1	Αυτή η συσκευή χρησιμοποιεί ενέργεια ραδιοσυχνοτήτων μόνο για την εσωτερική της λειτουργία. Επομένως, οι εκπομπές ραδιοσυχνοτήτων του είναι πολύ χαμηλές και είναι απίθανο να προκαλέσουν παρεμβολές σε κοντινό ηλεκτρονικό εξοπλισμό.
Εκπομπές ραδιοσυχνοτήτων CISPR 11	Κατηγορία Β	Η συσκευή είναι κατάλληλη για χρήση σε οποιοδήποτε χώρο, συμπεριλαμβανομένων των νοικοκυριών και των κτιρίων που συνδέονται άμεσα με το δημόσιο σύστημα διανομή χαμηλής τάσης.
Εκπομπή αρμονικού ρεύματος IEC 61000-3-2	Κατηγορία Α	
Διακυμάνσεις τάσης/ τρεμόσβημα Εκπομπές IEC 61000-3-3	Συμμόρφωση	
Εκπομπή ενέργειας υψηλής συχνότητας RTCA/DO-160G Τόμος 21	Κατηγορία Μ	Αυτή η συσκευή είναι κατάλληλη για χρήση σε εμπορικά αεροσκάφη στην καμπίνα επιβατών.


**Οδηγίες και δήλωση κατασκευαστή - ηλεκτρομαγνητική ατρωσία:** Αυτή η συσκευή προορίζεται για χρήση στο ηλεκτρομαγνητικό περιβάλλον που καθορίζεται παρακάτω. Ο χρήστης αυτής της συσκευής θα πρέπει να διασφαλίζει ότι χρησιμοποιείται σε τέτοιο περιβάλλον.

ΤΕΣΤ ΑΤΡΩΣΙΑΣ	ΕΠΙΠΕΔΟ ΔΟΚΙΜΗΣ IEC 60601	ΕΠΙΠΕΔΟ ΣΥΜΜΟΡΦΩΣΗΣ	ΟΔΗΓΙΕΣ ΓΙΑ ΤΟ ΗΛΕΚΤΡΟ-ΜΑΓΝΗΤΙΚΟ ΠΕΡΙΒΑΛΛΟΝ
Ηλεκτροστατική εκκένωση (ESD) IEC 61000-4-2	±8kV σύνδεση ± 2 kV, ± 4 kV, ± 8 kV, ± 15 kV αέρας	±8kV σύνδεση ± 2 kV, ± 4 kV, ± 8 kV, ± 15 kV αέρας	Τα δάπεδα πρέπει να είναι ξύλινα, τσιμεντένια ή κεραμικά πλακάκια. Εάν τα δάπεδα είναι καλυμμένα με συνθετικό υλικό, η σχετική υγρασία πρέπει να είναι τουλάχιστον 30%.
Γρήγορες ηλεκτρικές μεταβάσεις/ ομάδες παλμών IEC 61000-4-4	2kV για καλώδια τροφοδοσίας ±1kV για εισόδους / εξόδους	±2 kV για καλώδια τροφοδοσίας Δεν εφαρμόζεται	Η ποιότητα του ηλεκτρικού ρεύματος πρέπει να ταιριάζει με εκείνη ενός οικιακού ή νοσοκομειακού περιβάλλοντος.
Κύματα παλμών IEC 61000-4-5	± 0,5 kV, ± 1 kV διαφορική λειτουργία ± 0,5 kV, ± 1 kV, ± 2 kV κοινή λειτουργία	± 0,5 kV, ± 1 kV διαφορική λειτουργία Δεν εφαρμόζεται	Η ποιότητα του ηλεκτρικού ρεύματος πρέπει να ταιριάζει με εκείνη ενός οικιακού ή νοσοκομειακού.
Βραχυπρόθεσμες βυθίσεις τάσης, σύντομες διακοπές και αργές αλλαγές τάσης στη γραμμή ρεύματος εισόδου IEC 61000-4-11	0 % UT; 1 κύκλος στο 0° 70 % UT; 25 κύκλους σε 0° 0% UT ;250 κύκλους	0 % UT; 1 κύκλος στο 0° 70 % UT; 25 κύκλους σε 0° 0% UT ;250 κύκλους	Η ποιότητα του ηλεκτρικού ρεύματος πρέπει να ταιριάζει με εκείνη ενός οικιακού ή νοσοκομειακού περιβάλλοντος.
Μαγνητικό πεδίο συχνότητας δικτύου (50/60 Hz) IEC 61000-4-8	30 A/m	30 A/m	Τα μαγνητικά πεδία συχνότητας δικτύου πρέπει να είναι σε επίπεδα χαρακτηριστικά τυπικών εγκαταστάσεων σε τυπικό περιβάλλον νοσοκομείου ή σπιτιού.

Σημείωση: UT είναι η τάση δικτύου AC πριν από την εφαρμογή του επιπέδου δοκιμής.

EL

**Οδηγίες και δήλωση κατασκευαστή - ηλεκτρομαγνητική ατρωσία:** Αυτή η συσκευή προορίζεται για χρήση στο ηλεκτρομαγνητικό περιβάλλον που καθορίζεται παρακάτω. Ο χρήστης αυτής της συσκευής θα πρέπει να διασφαλίζει ότι χρησιμοποιείται σε τέτοιο περιβάλλον.

ΤΕΣΤ ΑΤΡΩΣΙΑΣ	ΕΠΙΠΕΔΟ ΔΟΚΙΜΗΣ IEC 60601	ΕΠΙΠΕΔΟ ΣΥΜΜΟΡΦΩΣΗΣ	ΟΔΗΓΙΕΣ ΓΙΑ ΤΟ ΗΛΕΚΤΡΟ- ΜΑΓΝΗΤΙΚΟ ΠΕΡΙΒΑΛΛΟΝ
Αγώγιμο VF IEC 61000-4-6  Ακτινοβολημένο VF IEC 61000-4-3	3V 150kHz-80MHz 6 Vrms Ερασιτεχνικό ραδιόφωνο και ISM συχνότητες μεταξύ 150 kHz και 80 MHz 10V/m 80MHz-2.7GHz	3V 150kHz-80MHz 6 Vrms Ερασιτεχνικό ραδιόφωνο και ISM συχνότητες μεταξύ 150 kHz και 80 MHz 10V/m 80MHz-2.7GHz	<p>Φορητές και κινητές συσκευές επικοινωνίας υψηλής συχνότητας δεν πρέπει να χρησιμοποιείται πιο κοντά από την απόσταση που υπολογίζεται με βάση την εξίσωση για την κατάλληλη συχνότητα από οποιοδήποτε μέρος του εξοπλισμού, συμπεριλαμβανομένων των καλωδίων.</p> <p>Συνιστώμενη απόσταση διαχωρισμού: d=1,2 150kHz-80MHz d=1,2 80MHz-800MHz d=2,3 800MHz-2.5GHz</p> <p>Όπου P είναι η μέγιστη ονομαστική ισχύς εξόδου του πομπού σε watt (W) σύμφωνα με τον κατασκευαστή του πομπού και d είναι η συνιστώμενη απόσταση διαχωρισμού σε μέτρα.</p> <p>Ενδέχεται να προκύψουν παρεμβολές κοντά σε συσκευές που επισημαίνονται με αυτό το σύμβολο:</p> 

ΣΗΜΕΙΩΣΗ 1: Στα 80 MHz και 800 MHz, χρησιμοποιείται το υψηλότερο εύρος συχνοτήτων.

ΣΗΜΕΙΩΣΗ 2: Αυτές οι οδηγίες ενδέχεται να μην ισχύουν σε όλες τις περιπτώσεις. Η διάδοση των ηλεκτρομαγνητικών παρεμβολών επηρεάζεται από την απορρόφηση και την ανάκλαση από κτίρια, αντικείμενα και ανθρώπους.

**A:** Η ισχύς πεδίου από σταθερούς πομπούς όπως ασύρματα κινητά/ασύρματα τηλέφωνα και ραδιοτηλέφωνα, ερασιτεχνικοί ραδιοφωνικοί σταθμοί, ραδιοφωνικές εκπομπές AM ή FM και τηλεοπτικές εκπομπές δεν μπορεί θεωρητικά να προβλεφθεί με ακρίβεια. Μια έρευνα ηλεκτρομαγνητικού πεδίου θα πρέπει να εξεταστεί για την αξιολόγηση του ηλεκτρομαγνητικού περιβάλλοντος. Εάν η μετρούμενη ένταση πεδίου στη θέση της συσκευής είναι υψηλότερη από το επίπεδο συμμόρφωσης EMC της συσκευής που αναφέρεται στον προηγούμενο πίνακα, η συσκευή θα πρέπει να παρακολουθείται για την επαλήθευση της κανονικής λειτουργίας. Εάν παρατηρηθεί μη τυπική συμπεριφορά της συσκευής, θα πρέπει να ληφθούν πρόσθετα μέτρα για τη μετεγκατάσταση ή την ανακατεύθυνση της συσκευής.

**B:** Στην περιοχή συχνοτήτων από 150 kHz έως 80 MHz, η ένταση πεδίου πρέπει να είναι πάντα μικρότερη από 30 v/m.

### ΣΥΝΙΣΤΩΜΕΝΕΣ ΑΠΟΣΤΑΣΕΙΣ ΔΙΑΧΩΡΙΣΜΟΥ ΜΕΤΑΞΥ ΦΟΡΗΤΟΥ ΚΑΙ ΚΙΝΗΤΟΥ ΕΞΟΠΛΙΣΜΟΥ ΕΠΙΚΟΙΝΩΝΙΩΝ ΥΨΗΛΩΝ ΣΥΧΝΟΤΗΤΩΝ ΚΑΙ ΑΥΤΗΣ ΤΗΣ ΣΥΣΚΕΥΗΣ

Αυτή η συσκευή προορίζεται για χρήση σε ηλεκτρομαγνητικό περιβάλλον στο οποίο ελέγχονται οι ακτινοβολούμενες παρεμβολές ραδιοσυχνοτήτων. Ο χρήστης αυτού του εξοπλισμού μπορεί να βοηθήσει στην αποφυγή ηλεκτρομαγνητικών παρεμβολών διατηρώντας μια ελάχιστη απόσταση μεταξύ φορητού και κινητού εξοπλισμού επικοινωνίας ραδιοσυχνοτήτων (πομπού) και αυτής της συσκευής, όπως καθορίζεται παρακάτω, σύμφωνα με τη μέγιστη ισχύ εξόδου του εξοπλισμού επικοινωνίας.

ΟΝΟΜΑΣΤΙΚΗ ΜΕΓΙΣΤΗ ΙΣΧΥΣ ΕΞΟΔΟΥ ΠΟΜΠΟΥ (WATTS)	ΑΠΟΣΤΑΣΗ ΔΙΑΧΩΡΙΣΜΟΥ ΑΝΑ ΣΥΧΝΟΤΗΤΑ ΠΟΜΠΟΥ (ΜΕΤΡΑ)		
	150KHZ-80MHZ $D=1.2\sqrt{P}$	80MHZ-800MHZ $D=1.2\sqrt{P}$	800MHZ-2.5GHZ $D=2.3\sqrt{P}$
0.01	0.12	0.12	0.23
0.1	0.38	0.38	0.73
1	1.2	1.2	2.3
10	3.8	3.8	7.3
100	12	12	23

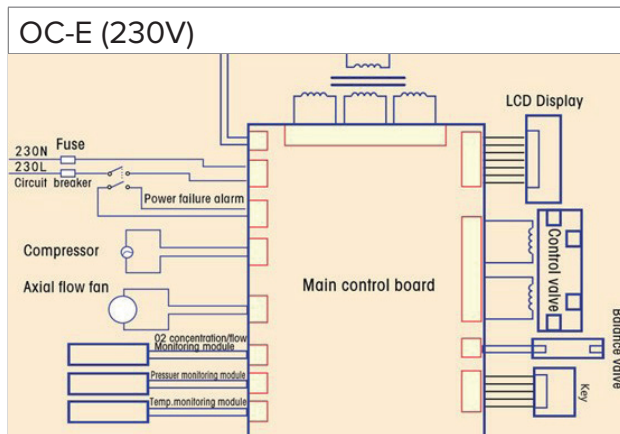
Για πομπούς με μέγιστη ισχύ εξόδου που δεν αναφέρεται παραπάνω, η συνιστώμενη απόσταση διαχωρισμού (d) σε μέτρα μπορεί να εκτιμηθεί χρησιμοποιώντας τον τύπο που ισχύει για τη συχνότητα του πομπού, όπου P είναι η μέγιστη ονομαστική ισχύς εξόδου του πομπού σε watt (W) που συνιστάται από τον κατασκευαστή του πομπού.

**ΣΗΜΕΙΩΣΗ 1:** Στα 80 MHz και 800 MHz, η απόσταση διαχωρισμού ισχύει για το υψηλότερο εύρος συχνοτήτων.

**ΣΗΜΕΙΩΣΗ 2:** Αυτές οι οδηγίες ενδέχεται να μην ισχύουν σε όλες τις περιπτώσεις. Η διάδοση των ηλεκτρομαγνητικών παρεμβολών επηρεάζεται από την απορρόφηση και την ανάκλαση από κτίρια, αντικείμενα και ανθρώπους.

EL

## ΠΑΡΑΡΤΗΜΑ Β: ΔΙΑΓΡΑΜΜΑ ΣΥΝΔΕΣΗΣ



### ΠΕΡΙΟΡΙΣΜΕΝΗ ΕΓΓΥΗΣΗ

ΜΟΝΤΕΛΟ	ΠΕΡΙΟΔΟΣ ΕΓΓΥΗΣΗΣ
OC-E80	2 χρόνια
OC-E100	2 χρόνια

Ο κατασκευαστής εγγυάται ότι το σύστημα θα είναι απαλλαγμένο από κατασκευαστικά ελαττώματα και ελαττώματα υλικού και θα λειτουργεί σύμφωνα με τις προδιαγραφές του προϊόντος για περίοδο 2 ετών από την ημερομηνία πώλησης από την GCE, s.r.o. (GCE) ή τις θυγατρικές της, πωλητές.

Τα φίλτρα, οι σωληνίσκοι, οι σωλήνες δεν καλύπτονται από την εγγύηση.

Τα αξεσουάρ είναι εγγυημένα χωρίς ελαττώματα στο υλικό και την κατασκευή για 90 ημέρες από την αγορά τους. Εάν το προϊόν δεν λειτουργεί σύμφωνα με τις προδιαγραφές, η GCE, s.r.o. θα επισκευάσει ή θα αντικαταστήσει, κατά την κρίση της, το ελαττωματικό υλικό ή εξάρτημα. Η GCE, s.r.o. θα πληρώσει τα κανονικά έξοδα αποστολής από την GCE, s.r.o. στην τοποθεσία του πωλητή. Αυτή η εγγύηση δεν καλύπτει ζημιές που προκαλούνται από ατύχημα, κακή χρήση, κατάχρηση, αλλοίωση ή άλλα ελαττώματα που δεν σχετίζονται με υλικά ή κατασκευή.

Η GCE, s.r.o. και ο κατασκευαστής αποποιούνται κάθε ευθύνης για οικονομική ζημία, διαφυγόν κέρδος, γενικά έξοδα ή επακόλουθες ζημιές που μπορεί να προκύψουν από την πώληση ή τη χρήση αυτού του προϊόντος. Ορισμένες πολιτείες δεν επιτρέπουν τον αποκλεισμό ή τον περιορισμό τυχαίων ή επακόλουθων ζημιών, επομένως οι παραπάνω περιορισμοί ή εξαιρέσεις ενδέχεται να μην ισχύουν για εσάς.

Αυτή η εγγύηση αντικαθιστά όλες τις άλλες ρητές ή σιωπηρές εγγυήσεις, συμπεριλαμβανομένων των σιωπηρών εγγυήσεων εμπορευσιμότητας και καταλληλότητας για συγκεκριμένο σκοπό. Επιπλέον, σε καμία περίπτωση ο κατασκευαστής και η GCE δεν ευθύνονται για διαφυγόντα κέρδη, απώλεια καλής θέλησης ούτε για τυχαίες ή παρεπόμενες ζημιές, ακόμη και αν ο κατασκευαστής και η GCE έχουν ενημερωθεί για την πιθανότητα τέτοιων ζημιών. Ορισμένες πολιτείες ή περιοχές δεν επιτρέπουν την εξαίρεση των περιορισμών των σιωπηρών εγγυήσεων ή την εξαίρεση τυχαίων ή επακόλουθων ζημιών. Οι νόμοι της πολιτείας ή της περιοχής σας ενδέχεται επίσης να σας παρέχουν περισσότερη προστασία.

Για να ασκήσετε τα δικαιώματά σας βάσει αυτής της εγγύησης, επικοινωνήστε με τον τοπικό εξουσιοδοτημένο αντιπρόσωπο της GCE.



SYSMED(CHINA) CO.,LTD  
11-2-3, No.17 WenSu Street, HunNan  
New District, ShenYang, China  
Visit the MQ web site at:  
<http://www.sysmed.cn/>

#### Εισαγωγέας ΕΕ:

GCE, s.r.o.  
Zizkova 381,  
583 01, Chotebor  
κρατία της Τσεχίας  
[www.gcegroup.com](http://www.gcegroup.com)



### SISÄLLYSLUETTELO

Symbolit .....	185
Erityisiä huomautuksia .....	186
Ennen tämän happirikastimen käyttöä .....	186
1. Johdanto .....	186
2. Sarjan OC happirikastimen käyttö .....	190
3. Puhdistus, kunnossapito ja huolto .....	191
4. Hälytykset ja vianetsintä .....	192
5. Tekniset tiedot .....	193
Liite A: Sähkömagneettinen yhteensopivuus .....	194
Liite B: Kytkenäkaavio .....	197
Rajoitettu takuu .....	197

### SYMBOLIT

	Ks. käyttöohje		Noudata käyttöohjetta
	Tyypin BF liitäntäosa		Lämpötilaraja
	Virra päälle		Virra pois päältä
	Yleinen varoitusmerkki		Särkyvää, käsiteltävä varoen
	Varo, sähkölaitteita		AC-virransyöttö
	Pinottavuus		Valmistaja
	Suojaa avotulelta		Säilytä kuivassa paikassa
	Älä tupakoi		Tämä puoli ylöspäin
<b>IP21</b>	Suojattu tippuvalta vedeltä		Luokan II symboli (kaksinkertainen eristys)
	Kosteuden ylä- ja alaraja		Sopii kotikäyttöön
	Ei saa purkaa		Valtuutettu edustaja Euroopan yhteisössä
	Älä käytä öljyä tai rasvaa		

## ERITYISIÄ HUOMAUTUKSIA

- Lue tämä käyttöohje huolellisesti ennen laitteen käyttöä ja säilytä se myöhempää tarvetta varten.
- Jos tarvitset tätä ohjetta koskevaa apua, ota yhteyttä kotihoidon tarjoajaan.
- Aseta hapen virtausarvo ja annostelu-aika lääkärin ohjeiden mukaisesti.
- Tätä laitetta ei saa käyttää elämää ylläpitävänä laitteena, sillä annetaan vain lisähapetta.
- Lapset ja määrätyt vammaiset potilaat eivät välttämättä kykene ymmärtämään laitteen hälytyksiä tai ilmoittamaan niistä ja siksi heitä on valvottava heidän käyttäessään tätä laitetta.
- On suositeltavaa, että potilaalla on varahapen lähde vian tai sähkökatkoksen varalle.
- Jos tämä laitteen käytön yhteydessä ilmenee ei-toivottuja reaktioita, ota välittömästi yhteyttä lääkäriin.

## ENNEN TÄMÄN HAPPIRIKASTIMEN KÄYTTÖÄ

- ⚠ **VAROITUS:** Suurilla pitoisuuksilla happi tukee voimakkaasti palamista. Happihoidon yhteydessä on potilaiden suoritettava kaikki mahdolliset toimenpiteet palovaaran vähentämiseksi.
- ⚠ **VAROITUS:** Tämä happirikastin kaikkine osineen - kanyylit, liittimet ja virtajohdot mukaan luettuina - on pidettävä lämmönlähteiden, avotulen, kipinöiden ja staattisen sähkön ulottumattomissa.
- ⚠ **VAROITUS:** Älä tupakoi äläkä salli muidenkaan tupakoida happihoidon aikana. Älä tupakoi äläkä salli muidenkaan tupakoida edes siinä huoneessa, missä happirikastin ja sen varusteet ovat.
- ⚠ **VAROITUS:** Öljyt ja rasvat syttyvät helposti itsestään joutuessaan kosketuksiin paineessa olevan hapen kanssa. Palon syttymisen ja tapaturmavaaran välttämiseksi älä käytä öljyjä ja voiteluaineita happirikastimeen tai edes sen lähellä.
- ⚠ **VAROITUS:** Tämä laite ei sovi käyttöön ilmaa, hapetta tai typpioksiduulia sisältävän syttyvän anestesiaseoksen yhteydessä.

## 1. JOHDANTO

FI

Lääkäri on todennut lisähapen saamisen olevan hyväksi sinulle ja määrännyt hoidon happirikastimella hapen virtauksen ja annosteluajan asetuksen ollessa sovitettu tarpeisiisi. Älä muuta hapen virtauksen tai annosteluajan asetuksia ilman lääkärin ohjeita.

**Ennen laitteen käyttöä lue tämä käyttöohje kokonaan niin, että ymmärrät sen.**

### KÄYTTÖTARKOITUS

Sarjan OC happirikastin on tarkoitettu lisähapen antamiseen happihoitoa tarvitseville henkilöille. Tämä laite ei ole tarkoitettu elintoimintojen tukemiseen tai ylläpitämiseen.

### SARJAN OC HAPPIRIKASTIMEN OMINAISUUDET

Sarjan OC happirikastin antaa happihoitoa tarvitseville henkilöille voimakkaasti rikastettua hapetta. Laite rikastaa hapetta ilmasta lääkinnällistä käyttöä varten painenvaihtelu-adsorptioksi sanotun prosessin avulla. Kotihoidon tarjoaja näyttää sinulle, miten sarjan OC laitetta käytetään ja on valmiina vastaamaan kaikkiin kysymyksiisi.

## SARJAN OC HAPPIRIKASTIMEN OSAT

LCD-paneeli  
(ks. Kuva 1)

Hapen ulostulo

Painikepaneeli  
(ks. Kuva 2)

Kostutin

Virtauksen säädin  
Virtausmittari

Uimuri  
Virtakytkin



Kaksivaiheisen  
suodattimen kansi

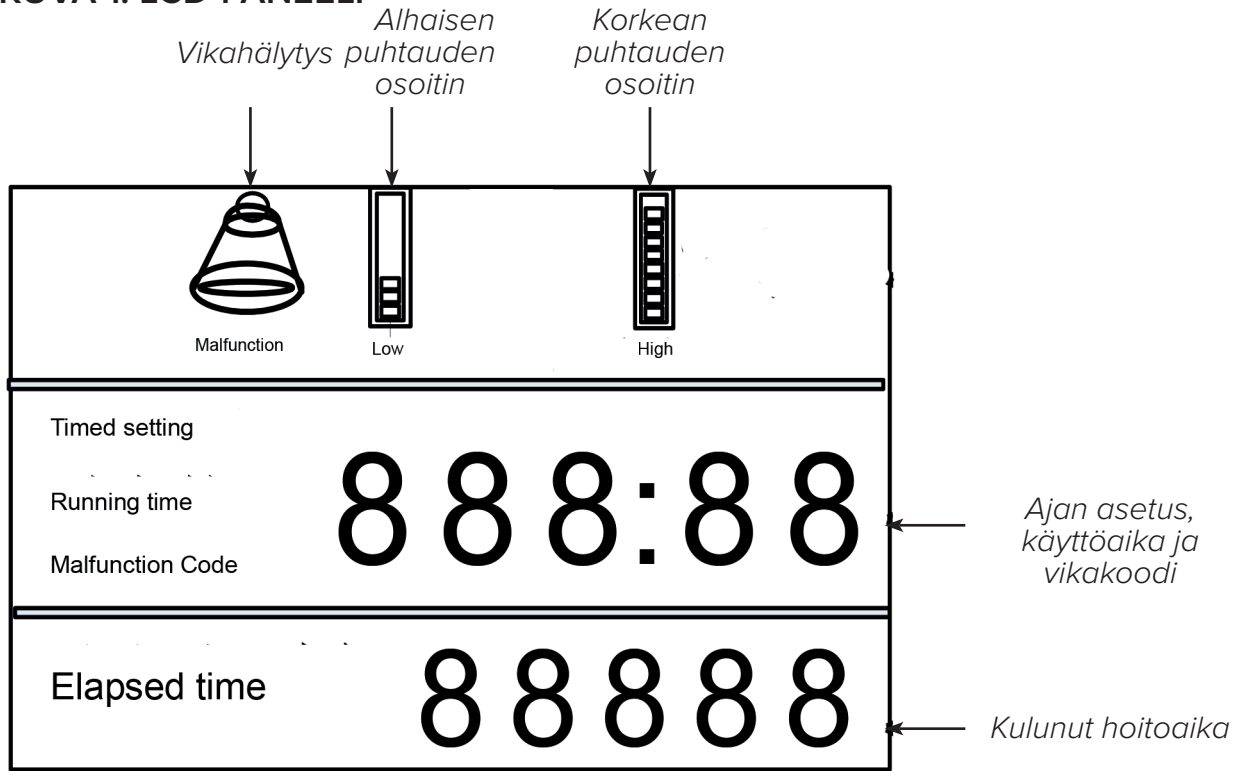
Ilmansuodattimen  
kansi



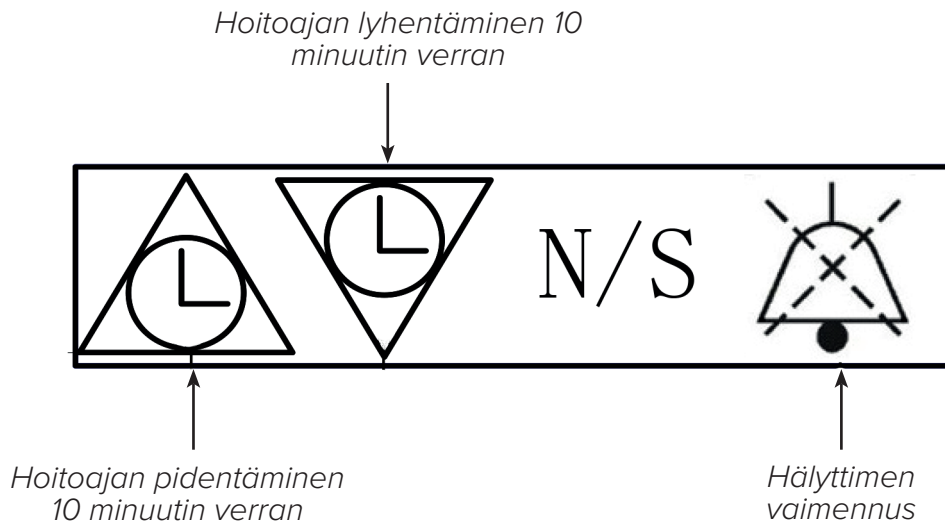
Ylivirtasuoja Virtajohdon liitin

FI

## KUVA 1: LCD-PANEELI



## KUVA 2: PAINIKEPANEELI



FI

## VARUSTEET JA VARAOSAT

Käytä vain hyväksytyjä varaosia.

Yhteensopimattomien osien tai varusteiden käyttö voi heikentää laitteen tehoa. Jos sinulla on mitä tahansa kysyttävää varusteiden käytöstä tai varaosista, ota yhteyttä kotihoidon tarjoajaan.

## VAROITUKSIA JA HUOMAUTUKSIA

*Varoitukset koskevat käyttäjän tai potilaan loukkaantumiseriskiä.*

- ⚠ **VAROITUS:** Happirikastimen virheettömän toiminnan varmistamiseksi täytyy ilman päästä vapaasti kiertämään laitteen ympärillä. Ilmanvaihtoaukot on sijoitettu pohjan takaosaan ja laitteen sivussa olevaan ilmansuodattimeen. Laitteen täytyy olla vähintään 30 cm etäisyydellä seinistä, huonekaluista ja ennen kaikkea verhoista, jotka voivat rajoittaa ilman virtausta laitteeseen. Älä laita happirikastinta pieneen suljettuun tilaan (esimerkiksi kaappiin).
- ⚠ **VAROITUS:** Älä irrota tämän laitteen suojakansia. Laitteen huolto täytyy antaa GCE:n valtuuttaman ja kouluttaman kotihoidon tarjoajan suoritettavaksi.
- ⚠ **VAROITUS:** Laitteen hälytyksen tapauksessa tai tuntiessasi millaisia tahansa ongelmia, ota viipymättä yhteyttä kotihoidon tarjoajaan ja/tai muuhun terveydenhoidon ammattilaiseen.
- ⚠ **VAROITUS:** Tämän rikastimen tuottama happi on lisähapetta, eikä sitä pitäisi käyttää elintoimintojen tukemiseen tai ylläpitämiseen. Määrätyissä olosuhteissa voi happihoito olla vaarallista; jokaisen käyttäjän pitäisi neuvotella lääkärin kanssa ennen tämän laitteen käyttöä.  
**VAROITUS:** Jokaisella potilaalla, jonka turvallisuus riippuu tällä laitteella annettavasta hapesta, täytyy ehdottomasti olla varahapen lähde.
- ⚠ **VAROITUS:** Älä käytä happirikastinta, jos sen pistotulppa tai virtajohto on vioittunut. Älä käytä jatkojohtoja tai sähköpistokesovittimia.  
**VAROITUS:** Älä puhdista happirikastinta sen ollessa liitetty pistorasiaan.  
**VAROITUS:** Älä liitä happirikastinta rinnakkain tai sarjaan muiden happirikastimien tai happihoitolaitteiden kanssa.
- ⚠ **VAROITUS:** Laitteen käyttö jännitteen, virtauksen, lämpötilan, ympäristöolosuhteiden, kosteuden ja/tai korkeuden merenpinnasta annettujen rajojen ulkopuolella voi heikentää hapen rikastumista.
- ⚠ **VAROITUS:** Kotihoidon tarjoaja on vastuussa sopivan kunnossapidon suorittamisesta laitteen valmistajan suosittelemien huoltovälien mukaisesti.

## HUOMAUTUS

*Huomautukset koskevat laitteen vahingoittumisriskiä.*

- Älä laita nesteitä laitteen päälle tai lähelle sitä.
- Jos laitteen päälle kaatuu nestettä, kytke virransyöttö pois päältä ja irrota virtajohto pistorasiasta ennen kuin koetat puhdistaa kaatuneen nesteen. Jos laite ei toimi kunnolla, ota yhteyttä kotihoidon tarjoajaan.

## VAARA





*Palovammojen, sähköiskun, tulipalon tai tapaturmien riskien vähentämiseksi.*

- Älä pura laitetta. Se ei sisällä mitään käyttäjän korjattavissa olevia osia. Jätä kaikki huolto valtuutetun huoltotyöntekijän suoritettavaksi.
- Älä käytä laitetta kylvyn yhteydessä. Jos lääkärin määräyksenä on jatkuva käyttö, on happirikastin sijoitettava toiseen huoneeseen vähintään 3 metrin etäisyydelle kylvystä.
- Älä kosketa happirikastinta ihosi ollessa kostea. Älä sijoita laitetta paikkaan, äläkä säilytä sitä paikassa, jossa siihen voi päästä nestettä.
- Älä nosta laitetta pois sen pudottua veteen. Kytke virransyöttö välittömästi irti ja ota yhteyttä myyjään.

## RADIOTAAJUSET HÄIRIÖT

Tämä laite on testattu ja sen on todettu täyttävän standardissa IEC/EN 60601-1-2 asetetut EMC-vaatimukset. Nämä rajat on asetettu niin, että voidaan taata riittävä suojaus sähkömagneettisilta häiriöiltä terveydenhoitolaitteiden tyypillisissä asennuksissa.

## KULJETUS-, VARASTOINTI- JA KÄYTTÖOLOSUHTEET

	KÄYTTÖ		KULJETUS JA VARASTOINTI	
LÄMPÖTILA		10°C - 37°C (50°F - 98°F)		-30°C - 70°C (-22°F - 158°F)
SUHTEELLINEN KOSTEUS		20% - 65%, ei kondensoitumista		15% - 95%, ei kondensoitumista
KORKEUS MERENPINNASTA	0 - 1828 meters		-	
ILMAKEHÄN PAINE	80 kPa - 101 kPa		50 kPa - 106 kPa	
YMPÄRISTÖ	Kuiva, hyvin tuuletettu, ei pölyä tai epäpuhtauksia. Ei sähkömagneettisia häiriöitä.		Aina pystysuorassa tasapainotetussa asennossa.	

## 2. HAPPIRIKASTIMEN KÄYTTÖ

 **VAROITUS:** Älä käytä jatkojohtoja tai sähköpistokesovittimia.


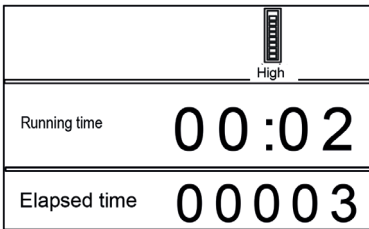

1. Valitse happirikastimelle paikka, jossa se voi vapaasti imeä ilmaa. Varmista, että laite on vähintään 30 cm etäisyydellä seinistä, huonekaluista, verhoista ja muista esineistä, jotka voisivat rajoittaa ilman virtausta laitteeseen.
2. Asenna happirikastimen kaksivaiheinen suodatin:
  - a. Irrota suodattimen kansi.
  - b. Asenna sisääntulosuodatin ja kierrä sitä myötäpäivään sen liittämiseksi.
  - c. Palauta suodattimen kansi takaisin paikalleen
3. Aseta kostuttimen pullo:
  - a. Paina kostuttimen liitinpainiketta pullon irrottamiseksi kostuttimesta.
  - b. Irrota korkki kiertämällä kostuttimen pulloa myötäpäivään.
  - c. Täytä kostuttimen pullo tislatulla tai keitetyllä ja jäähdytetyllä vedellä merkkien min a max välille.
  - d. Laita kostuttimen korkki takaisin paikalleen ja kiristä se.
  - e. Liitä kostuttimen pullo kostuttimen liittimeen ja liitä se happirikastimeen.

**HUOMAUTUS: Vaihda vesi kostuttimen pullossa joka päivä.**

4. Luettuasi ja ymmärrettyäsi tämän käyttöohjeen sisällön liitä virtajohto maadoitettuun seinäpistorasiaan ja siirrä virtakytkin asentoon Päällä [I].
5. Varmista, että kostuttimen pullo on kiinnitetty tiiviisti:
  - f. Peitä kevyesti sormella hapen ulostulo kostuttimen pullossa 20 sekunniksi.
  - g. Vapauta sormi virtausmittarin uimurin laskeutuessa mittarin pohjalle.
  - h. Jos pullosta kuuluu viheltävä ääni, tarkoittaa se sitä, että kostutin on kiinnitetty laitteeseen oikein.
  - i. Ellei ääntä kuulu, irrota kostuttimen pullo, kierrä korkki irti, kierrä se tiiviisti takaisin paikalleen ja toista edellä esitetty koe.
  - j. Ellei tämän jälkeenkään kuulu mitään viheltävää ääntä, ota yhteyttä kotihoidon tarjoajaan.
6. Säädä hapen virtaus niin, että uimurin merkki tulee keskelle lääkärin määräämän virtauksen osoittavaa merkkiviivaa:
  - a. Käännettäessä virtauksen säädintä myötäpäivään ulostulovirtaus kasvaa.
  - b. Käännettäessä virtauksen säädintä vastapäivään ulostulovirtaus vähenee.

7. Liitä happiletku hapen ulostuloon ja aseta kanyyli paikalleen kotihoidon tarjoajan ohjeiden mukaan. Jos käytät jatkoletkua, liitä se hapen ulostuloon ja happiletkuun.
8. Lopettaessasi happirikastimen käytön kytke virransyöttö pois päältä siirtämällä virtakytkin asentoon Pois päältä [O].

## KÄYTTÖTILAT JA LCD-NÄYTTÖ

KÄYTTÖTILA	OHJEET	LCD-NÄYTTÖ
<b>Käynnistys 5 minuutissa</b>	Käytön ensimmäisten viiden minuutin aikana vilkkuvat samanaikaisesti hapen puhtauden osoitin, tunnit, minuutit ja erotusmerkki.	 <p>Model OC-S has no oxygen indicator    Model OC-E</p>
<b>Jatkuva käyttö</b>	LCD-näyttö osoittaa kuluneen ajan ja tämänhetkisen käyttöajan.	
<b>Ajan asetus</b>	<p>Aseta hoitoaika painikepaneelin painikkeilla ylös ja alas pidentäen tai lyhentäen aikaa 10 minuutin portain.</p> <p>20 sekuntia hoitoajan asettamisen jälkeen alkaa ajan automaattinen laskeminen hoidon loppuun saakka. Laskemisen päättyessä hapen virtaus pysähtyy.</p>	

FI

### 3. PUHDISTUS, KUNNOSSAPITO JA HUOLTO

Ennen puhdistusta siirrä aina virtakytkin asentoon Pois päältä [O] ja irrota sarjan OC happirikastin sähköverkosta.

Puhdista **happirikastimen ulkopinta** kerran viikossa kostealla liinalla käyttäen hellävaraista kotitalouspuhdistusainetta. Puhdistuksen jälkeen aina kuivaa ulkopinta.

**Kanyylin ja kostuttimen** puhdistus ja vaihto on suoritettava niiden valmistajan tai kotikäyttöön tarkoitetun hapen toimittajan ohjeiden mukaan.

Puhdista sarjan OC happirikastimen **ilmansuodatin** vähintään kerran viikossa.

1. Avaa ilmansuodattimen kansi happirikastimen sivuosassa.
2. Poista ilmansuodatin laitteesta.
3. Huuhtelee se ja anna sen kuivua ilmassa.
4. Kuivumisen jälkeen asenna ilmansuodatin takaisin paikalleen.

#### Kunnossapito ja huolto

Laitteessa ei ole mitään käyttäjän korjattavissa olevia osia ja sen korjaukset saa suorittaa vain valtuutettu palvelujen tarjoaja.

## 4. HÄLYTYKSET JA VIANETSINTÄ

Alempana on esitetty yleisiä hälytyksiä ja ongelmia, niiden syitä ja mahdolliset toimenpiteet ongelmien ratkaisemiseksi. Ellet kykene ratkaisemaan ongelmaa tai ellei ilmennyttä ongelmaa ole esitetty alempana, ota yhteyttä kotihoidon tarjoajaan.

### HÄLYTYKSET

HÄLYTYS	SYY	TOIMENPITEET
Näytössä on vikakoodi H:07.	Laitteen paine on ohjeiden mukaista korkeampi.	Ota yhteyttä kotihoidon tarjoajaan.
Näytössä on vikakoodi H:06.	Laitteen paine on ohjeiden mukaista alempi.	Ota yhteyttä kotihoidon tarjoajaan.
Näytössä on vikakoodi H:05. Laitte on yllilämmennyt.	Laitte on yllilämmennyt.	Ota yhteyttä kotihoidon tarjoajaan.
Näytössä on vikakoodi E:01.	Liian alhainen ulostulovirtaus.	Ota yhteyttä kotihoidon tarjoajaan.
Näytössä on vikakoodi E:02.	Termistorin vika.	Ota yhteyttä kotihoidon tarjoajaan.
Näytössä on vikakoodi E:03.	OSD-anturin piirin vika.	Ota yhteyttä kotihoidon tarjoajaan.
Sähkökatkohälytys.	Laitte on havainnut virransyöttökatkoksen tai -häiriön.	Connect to a backup oxygen source and contact your home care provider.

### VIANETSINTÄ

Alempana on esitetty yleisiä ongelmia, niiden syitä ja mahdolliset toimenpiteet ongelmien ratkaisemiseksi. Ellet kykene ratkaisemaan ongelmaa tai ellei ilmennyttä ongelmaa ole esitetty alempana, ota yhteyttä kotihoidon tarjoajaan.

ONGELMA	SYY	TOIMENPITEET
Laite ei toimi, vaikka se on kytketty päälle, mutta LCD-näyttö toimii.	Sisäisen osan vika.	Ota yhteyttä kotihoidon tarjoajaan.
Laite ei toimi, vaikka se on kytketty päälle, eikä LCD-näyttökään toimi tai se vilkkuu.	Virtajohto on vioittunut.	Tarkasta, ettei virtajohto ole vioittunut.
	Virtajohdon pistoketta ei ole liitetty kunnolla pistorasiaan.	Varmista, että laite on liitetty pistorasiaan oikein.
	Happirikastin ei saa sähkövirtaa pistorasiasta.	Tarkasta seinäpistorasian sulake tai piiri.
	Sisäisen osan vika.	Ota yhteyttä kotihoidon tarjoajaan.
Happi ei virtaa tai sen virtaus on heikko.	Happiletku tai kanyyli on murtunut tai tukossa, mikä estää hapen antamisen.	Tarvittaessa suorista letku tai vaihda se.
	Kostuttimen pulloa ei ole liitetty laitteeseen kunnolla.	Asenna kostuttimen pullo uudelleen.
Virtausmittarin uimuri ei virtauksen säädintä asettaessa liiku ylös eikä alas.	Virtauksen säädin ei ole auki.	Käännä virtauksen säädintä hitaasti ja varovasti.
	Virtauksen säädin on viallinen.	Ota yhteyttä kotihoidon tarjoajaan.



Kanyylissa on vettä.	Lämpötila on muuttunut;	Kuivaa kostuttimen kannen sisäosa.
	TAI	Älä käytä kostuttimen pullossa kuumaa vettä.
	Laite on liian lähellä seinää, verhoja tai huonekaluja.	Älä ylitäytä kostuttimen pulloa.
		Säilytä happirikastin ja kanyyli samassa huoneessa ja samassa lämpötilassa. Jos käytät happirikastimen kanssa jatkoletkua, neuvottele kotihoivon tarjoajan kanssa vedenerottimen asentamisesta liiallisen kosteuden keräämiseksi.

## 5. TEKNISET TIEDOT

### Tekninen erittely

Malli	OC-E80	OC-E100
Ottoteho (W)	650 750W 6A (Pohjois-Amerikka)	650 750W 6A (Pohjois-Amerikka)
Nimellisvirta (A)	2.25	2.25
Sähkövaatimukset	230V (+10%, - 15%) 50Hz (±1Hz) 230V (+10%, - 15%) 60Hz (±1Hz) 120V (+10%, - 15%) 60Hz (±1Hz)	230V (+10%, - 15%) 50Hz (±1Hz) 230V (+10%, - 15%) 60Hz (±1Hz) 120V (+10%, - 15%) 60Hz (±1Hz)
Virtaus (l/min)	0,5 - 8	1 - 10
Puhtaus	87 – 96%	87 – 96%
Ulostulopaine (MPa)	0.05±0.005	0.05±0.005
Mitat	381 mm x 347 mm x 689 mm	381 mm x 347 mm x 689 mm
Nettopaino	27 kg	27 kg
Melutaso	52dB(A)	52dB(A)
Laitteen luokka ja tyyppi	Class IIa	Class IIa
EMC-yhteensopivuus	IEC 60601-1-2	IEC 60601-1-2
Ominaisuudet	Standardi: LCD-näyttö; happipitoisuuden osoitin (punainen, vihreä, keltainen osoitin näytössä); lämpötilahälytys; korkean / alhaisen paineen hälytys; alhaisen happipitoisuuden hälytys; sähkökatkohälytys; ajan asetus; älykäs vikadiagnostiikka; huoltomuistutus. Lisänä: Ylipaineen ulostulo	

### Hävittäminen

Hävitä tämä laite paikallisten määräysten mukaisesti.

## LIITE A: SÄHKÖMAGNEETTINEN YHTEENSOPIVUUS

Ota yhteyttä kotihoidon tarjoajaan, jos sinulla on mitä tahansa kysyttävää alempana esitetyistä ohjeista ja vakuutuksista.

**Valmistajan ohjeet ja vakuutus - sähkömagneettiset päästöt:** Tämä laite on tarkoitettu käyttöön alempana esitetyssä sähkömagneettisessa ympäristössä. Laitteen käyttäjän täytyy varmistaa, että sitä käytetään tällaisessa ympäristössä.

PÄÄSTÖTESTI	VAATIMUSTENMUKAISUUS	SÄHKÖMAGNEETTINEN YMPÄRISTÖ - OHJEET
RF-päästöt CISPR 11	Ryhmä 1	Tämä laite käyttää RF-energiaa vain sisäisiin toimintoihinsa. Siksi sen radiotaajuiset päästöt ovat hyvin vähäiset eivätkä todennäköisesti aiheuta häiriöitä lähellä oleviin elektronisiin laitteisiin.
RF-päästöt CISPR 11	Luokka B	Laite sopii käyttöön kaikissa kohteissa kotitaloudet ja julkiseen pienjänniteverkkoon suoraan liitetyt kohteet mukaan luettuina.
Harmoniset päästöt IEC 61000-3-2	Luokka A	
Jännitteen vaihtelu/välkyntä Päästöt IEC 61000-3-3	Vaatimustenmukaisuus	
Radiotaajuisen energian päästöt RTCA/DO-160G Osa 21	Kategoria M	Tämä laite sopii käyttöön matkustajalentokoneiden matkustamossa.


**Valmistajan ohjeet ja vakuutus - sähkömagneettinen immunitaetti:** Tämä laite on tarkoitettu käyttöön alempana esitetyssä sähkömagneettisessa ympäristössä. Laitteen käyttäjän täytyy varmistaa, että sitä käytetään tällaisessa ympäristössä.

IMMUNITEETTITESTI	TESTITASO IEC 60601	VAATIMUSTENMUKAISUUDEN TASO	SÄHKÖMAGNEETTINEN YMPÄRISTÖ - OHJEET
Sähköstaattinen purkaus (ESD) IEC 61000-4-2	±8kV kosketus ± 2 kV, ± 4 kV, ± 8 kV, ± 15 kV ilma	±8kV kosketus ± 2 kV, ± 4 kV, ± 8 kV, ± 15 kV ilma	Lattioiden pitäisi olla puuta, betonia tai keraamisilla laatoilla päällystetyt. Jos lattiat on pinnoitettu synteettisellä materiaalilla, pitäisi suhteellisen kosteuden olla vähintään 30 %.
Nopeat sähköiset transientit/purske IEC 61000-4-4	2 kV vallan vuoksi syöttöjohdot ± 1kV sisään/ulostuloille	± 2 kV syöttöjohdoille  Ei sovellettavissa	Verkkovirransyötön laadun pitäisi vastata tyypillisen koti- tai sairaalaympäristön laatua.
Iskuimpulssi IEC 61000-4-5	± 0,5 kV, ± 1 kV differentiaalitila  ± 0,5 kV, ± 1 kV, ± 2 kV yhteinen tila	± 0,5 kV, ± 1 kV differentiaalitila  Ei sovellettavissa	Verkkovirransyötön laadun pitäisi vastata tyypillisen koti- tai sairaalaympäristön laatua.

Lyhytaikainen jännitteen lasku, jännitteen lyhyt keskeytyminen ja hidas muutos virransyötön tulojohdossa IEC 61000-4-11	0 % UT; 1 pyöräillä klo 0° 70 % UT; 25 pyöräilee klo 0°  0% UT ;250 sykliä	0 % UT; 1 pyöräillä klo 0° 70 % UT; 25 pyöräilee klo 0°  0% UT ;250 sykliä	Verkkovirransyötön laadun pitäisi vastata tyyppillisen koti- tai sairaalaympäristön laatua.
Verkkovirran taajuuden (50/60 Hz) magneettikenttä IEC 61000-4-8	30 A/m	30 A/m	Verkkovirran taajuuden magneettikenttien pitäisi vastata tyyppillisen koti- tai sairaalaympäristöön asennuksen tasoa.

Huomautus: UT on verkon vaihtojännite ennen testaustason soveltamista.

**Valmistajan ohjeet ja vakuutus - sähkömagneettinen immunitaatio:** Tämä laite on tarkoitettu käyttöön alempana esitettyssä sähkömagneettisessa ympäristössä. Laitteen käyttäjän täytyy varmistaa, että sitä käytetään tällaisessa ympäristössä.

IMMUNITEETTITESTI	TESTITASO IEC 60601	VAATIMUSTENMUKAISUUDEN TASO	SÄHKÖMAGNEETTINEN YMPÄRISTÖ - OHJEET
Johdettu VF IEC 61000-4-6	3 V 150 kHz – 80 MHz 6 Vrms	3 V 150 kHz – 80 MHz 6 Vrms	<p>Mobiileja radiotaajuudella toimivia viestintävälineitä ei pitäisi käyttää lähempänä mitään laitteen osaa johdot mukaan luettuna, kuin etäisyydellä, joka on laskettu kyseistä taajuutta koskevan yhtälön mukaan.</p> <p>Suosittelun erotusetaisyys:  <math>d=1,2</math> 150 kHz - 80 MHz  <math>d=1,2</math> 80 MHz - 800 MHz  <math>d=2,3</math> 800 MHz - 2,5 GHz            Missä P on lähettimen valmistajan ilmoittama lähettimen suurin nimellisulostusote wateissa (W) ja d on suositeltava erotusetaisyys metreissä.</p> <p>Häiriöitä voi ilmetä sellaisten laitteiden lähellä, jotka on merkitty tällä symbolilla:  </p>
Säteilevä VF IEC 61000-4-3	Amatööriradio- ja ISM taajuudet 150 kHz - 80 MHz 10 V/m 80 MHz - 2,7 GHz	Amatööriradio- ja ISM taajuudet 150 kHz - 80 MHz 10 V/m 80 MHz - 2,7 GHz	

HUOMAUTUS 1: Taajuuksilla 80 MHz ja 800 MHz käytetään korkeampaa taajuusalueita.

HUOMAUTUS 2: Nämä ohjeet eivät välttämättä päde kaikissa tilanteissa. Sähkömagneettisten häiriöiden leviämiseen vaikuttavat absorptio ja heijastumat rakennuksista, kohteista ja ihmisistä.

**A:** Kiinteiden lähettimien, kuten langattomien matkapuhelimien / langattomien puhelinten ja lähettimien, radioamatööriasemien, AM- tai FM-radiolähettimien ja televisiolähettimien kentän voimakkuutta ei voi teoreettisesti arvioida tarkasti. Sähkömagneettisen ympäristön arvioimiseksi on harkittava sähkömagneettisen kentän tutkimusta. Jos kentän mitattu voimakkuus laitteen käyttöpaikassa on suurempi kuin edellisessä taulukossa esitetty laitteen EMC-vaatimustenmukaisuuden taso, on laitetta seurattava sen normaalin toiminnan varmistamiseksi. Havaittaessa laitteen epätavallista käyttäytymistä on suoritettava toimenpiteet laitteen sijoittamiseksi tai suuntaamiseksi toisin.

**B:** Taajuusalueella 150 kHz - 80 MHz pitäisi kentän voimakkuuden olla aina alempi kuin 30 v/m.

## SUOSITELTAVA EROTUSETÄISYYS MOBIILIN RADIOTAAJUUDELLA TOIMIVAN VIESTINTÄVÄLINEEN JA TÄMÄN LAITTEEN VÄLILLÄ

Tämä laite on tarkoitettu käyttöön sähkömagneettisessa ympäristössä, jossa radiotaajuisten häiriöiden säteily on valvottua. Laitteen käyttäjä voi välttää sähkömagneettisia häiriöitä säilyttämällä vähimmäisetäisyyden mobiilien radiotaajuudella toimivien viestintävälineiden (lähettimien) ja tämän laitteen välillä viestintävälineen maksimaalisesta ulostulotehosta riippuen, kuten alempana on esitetty.

LÄHETTIMEN MAKSIMAALINEN NIMELLISULOSTU- LOTEHO (WATTIA)	EROTUSETÄISYYS LÄHETTIMEN TAAJUUDESTA RIIPPUEN (METRIÄ)		
	150KHZ-80MHZ $D=1.2\sqrt{P}$	80MHZ-800MHZ $D=1.2\sqrt{P}$	800MHZ-2.5GHZ $D=2.3\sqrt{P}$
0.01	0.12	0.12	0.23
0.1	0.38	0.38	0.73
1	1.2	1.2	2.3
10	3.8	3.8	7.3
100	12	12	23

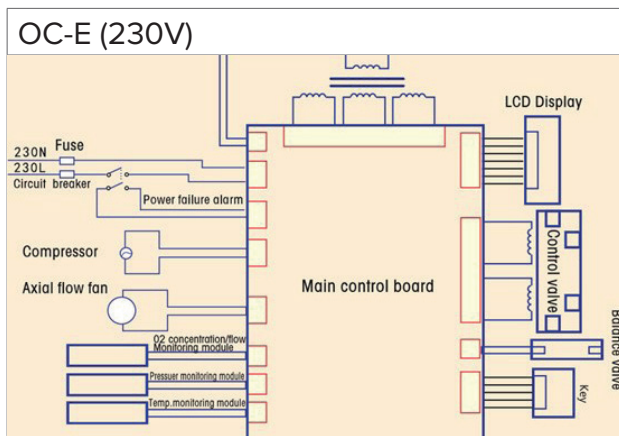
Lähettimien, joiden maksimaalista ulostulotehoa ei ole esitetty ylempänä, tapauksessa voidaan suositeltava erotusetäisyys (d) metreissä arvioida lähettimen taajuutta koskevan kaavan avulla, jossa P on lähettimen valmistajan ilmoittama lähettimen maksimaalinen nimellisulostuloteho wateissa (W).

FI

**HUOMAUTUS 1:** Taajuuksilla 80 MHz ja 800 MHz pätee erotusetäisyys korkeammalle taajuusalueelle.

**HUOMAUTUS 2:** Nämä ohjeet eivät välttämättä päde kaikissa tilanteissa. Sähkömagneettisten häiriöiden leviämiseen vaikuttavat absorptio ja heijastumat rakennuksista, kohteista ja ihmisistä.

## LIITE B: KYTKENTÄKAAVIO



### RAJOITETTU TAKUU

MALLI	TAKUUAIKA
OC-E80	2 vuotta
OC-E100	2 vuotta

Valmistaja takaa, että järjestelmässä ei ole valmistus- ja materiaalivikoja ja että se toimii tuotteen erittelytietojen mukaisesti 2 vuoden ajan myyntipäivästä GCE, s.r.o. (GCE) -yri-tykseltä tai sen tytäryhtiöltä jälleenmyyjälle.

Takuu ei koske suodattimia, kanyyleja ja letkuja.

Varusteille annetaan valmistus- ja materiaalivikoja koskeva takuu 90 päivän ajaksi ost-opäivästä. Ellei tuote toimi erittelytietojen mukaisesti, GCE, s.r.o. harkintansa mukaan joko korjaa viallisen materiaalin tai osan tai vaihtaa sen. GCE, s.r.o. maksaa tavanomaiset kuljetuskustannukset vain GCE, s.r.o. -yrityksestä jälleenmyyjän toimipaikkaan. Tämä takuu ei kata vahinkoja, jotka ovat aiheutuneet onnettomuudesta, virheellisestä käytöstä, väärinkäytöstä tai laitteeseen tehdyistä muutoksista, eikä muita vikoja, jotka eivät liity ma-teriaaliin tai valmistukseen.

GCE, s.r.o. ja valmistaja eivät ole missään vastuussa taloudellisista tappioista, ansionme-netyksestä, muista kuluista tai välillisistä vahingoista, jotka voivat liittyä tämän tuotteen myyntiin tai käyttöön. Jotkin valtiot eivät salli satunnaisten tai välillisten vahinkojen pois-sulkemista tai rajoittamista, joten yllä mainitut rajoitukset tai poissulkemiset eivät vält-tämättä koske sinua.

Tämä takuu on annettu kaikkien muiden nimenomaisten tai oletettujen takuiden sijasta oletetut takuut myytävyydestä ja sopivuudesta tiettyyn tarkoitukseen mukaan luettuina. Tämän lisäksi eivät valmistaja ja GCE ole missään tapauksessa vastuussa ansionmene-tyksestä, hyvän maineen menetyksestä tai satunnaisista tai välillisistä vahingoista si-inäkään tapauksessa, että valmistajalle ja GCE-yritykselle on ilmoitettu näiden vahinkojen mahdollisuudesta. Jotkin valtiot tai alueet eivät salli oletettujen takuiden poissulkemista tai rajoittamista tai satunnaisten tai välillisten vahinkojen poissulkemista. Myös maasi tai alueesi lait voivat antaa laajemman takuun.

Jos haluat käyttää tästä takuusta seuraavia oikeuksiasi, ota yhteyttä paikalliseen valtuutet-tuun GCE-edustajaan.



SYSMED(CHINA) CO.,LTD  
11-2-3, No.17 WenSu Street, HunNan  
New District, ShenYang, China  
Visit the MQ web site at:  
<http://www.sysmed.cn/>

#### EU Maahantuoja:

GCE, s.r.o.  
Zizkova 381,  
583 01 Chotebor, Tšekin tasavalta  
[www.gcegroup.com](http://www.gcegroup.com)

FI





**EC REP**

Shanghai International Holding Corp  
GmbH (Europe), Eiffestrasse 80,  
20537 Hamburg, Germany



SYSMED(CHINA) CO.,LTD  
11-2-3, No.17 WenSu Street, HunNan  
New District, ShenYang, China  
Visit the MQ web site at:  
<http://www.sysmed.cn/>

**CH REP**

EUMEDIQ AG  
Grafenauweg 8  
CH-6300 Zug, Switzerland  
[www.eumediq.eu](http://www.eumediq.eu)

**EU Importer/Instructions for use  
translated by: GCE, s.r.o.**

Zizkova 381,  
583 01, Chotebor  
Czech republic  
[www.gcegroup.com](http://www.gcegroup.com)